



ИРКУТСК

О Ф И Ц И А Л Ь Н Ы Й

6 октября 2023 года | № 41 (1048)

(12+)

РОССИЙСКАЯ ФЕДЕРАЦИЯ МЭР ГОРОДА ИРКУТСКА ПОСТАНОВЛЕНИЕ

от 29.09.2023

от 031-07-41/23

Об отмене на территории города Иркутска режима «чрезвычайная ситуация»

В результате ликвидации чрезвычайной ситуации, возникшей в результате обрушения склона с земельного участка 38:36:000021:25617 на земельные участки, находящиеся по адресу: город Иркутск, улица Верхняя Набережная, 67, 69, 119 (Октябрьский округ города Иркутска), руководствуясь статьей 16 Федерального закона от 6 октября 2003 года № 131-ФЗ «Об общих принципах организации местного самоуправления в Российской Федерации», статьей 11 Федерального закона от 21 декабря 1994 года № 68-ФЗ «О защите населения и территорий от чрезвычайных ситуаций природного и техногенного характера», Положением о Единой государственной системе предупреждения и ликвидации чрезвычайных ситуаций, утвержденным постановлением Правительства Российской Федерации от 30 декабря 2003 года № 794, Положением об Иркутском городском звене Территориальной (областной) подсистемы единой государственной системы предупреждения и ликвидации чрезвычайных ситуаций, утвержденным постановлением мэра города Иркутска от 3 августа 2007 года № 031-06-1459/7, статьями 37, 38, 42 Устава города Иркутска

ПОСТАНОВЛЯЮ:

1. Отменить с 09 часов 00 минут 2 октября 2023 года на территории города Иркутска режим «чрезвычайная ситуация» органов управления и сил Иркутского городского звена территориальной (областной) подсистемы Единой государственной системы предупреждения и ликвидации чрезвычайных ситуаций, установленный постановлением мэра города Иркутска от 16 августа 2023 года № 031-07-35/23 «Об установлении на территории города Иркутска режима «чрезвычайная ситуация».

2. Отменить:

1) постановление мэра города Иркутска от 16 августа 2023 года № 031-07-35/23 «Об установлении на территории города Иркутска режима «чрезвычайная ситуация»;

2) постановление мэра города Иркутска от 24 августа 2023 года № 031-07-37/23 «О внесении изменений в постановление мэра города Иркутска от 16 августа 2023 года № 031-07-35/23 «Об установлении на территории города Иркутска режима «чрезвычайная ситуация».

3. Управлению по информационной политике аппарата администрации города Иркутска опубликовать настоящее Постановление в средствах массовой информации и разместить на официальном сайте органов местного самоуправления города Иркутска в информационно-телекоммуникационной сети «Интернет».

4. Отделу документационного обеспечения и архива организационного управления аппарата администрации города Иркутска внести в оригиналы постановлений мэра города Иркутска, указанных в пункте 2 настоящего Постановления, информационные справки об утрате силы в связи с отменой настоящим Постановлением.

5. Контроль за исполнением настоящего Постановления оставляю за собой.

Р.Н. Болотов

РОССИЙСКАЯ ФЕДЕРАЦИЯ МЭР ГОРОДА ИРКУТСКА ПОСТАНОВЛЕНИЕ

от 02.10.2023

№ 031-07-42/23

Об утверждении Устава Батарейского городского казачьего общества

Руководствуясь Федеральным законом от 6 октября 2003 года № 131-ФЗ «Об общих принципах организации местного самоуправления в Российской Федерации», Федеральным законом от 5 декабря 2005 года № 154-ФЗ «О государственной службе российского казачества», Указом Президента Российской Федерации от 15 июня 1992 года № 632 «О мерах по реализации закона Российской Федерации «О реабилитации репрессированных народов» в отношении казачества», приказом Федерального агентства по делам национальностей от 6 апреля 2020 года № 45 «Об утверждении типового положения о согласовании и утверждении уставов казачьих обществ», Положением о согласовании и утверждении уставов казачьих обществ, создаваемых (действующих) на территории Иркутской области, утвержденным указом Губернатора Иркутской области от 30 сентября 2020 года № 272-уг, статьями 37, 38 Устава города Иркутска,

ПОСТАНОВЛЯЮ:

1. Утвердить Устав Батарейского городского казачьего общества (прилагается).

2. Настоящее Постановление вступает в силу со дня, следующего за днем его официального опубликования.

3. Управлению по информационной политике аппарата администрации города Иркутска опубликовать настоящее Постановление с приложением в средствах массовой информации и разместить на официальном сайте органов местного самоуправления города Иркутска в информационно-телекоммуникационной сети «Интернет».

4. Контроль за исполнением настоящего Постановления возложить на начальника управления реализации общественных инициатив аппарата администрации города Иркутска.

Р. Н. Болотов

УТВЕРЖДЕН

постановлением мэра города Иркутска

от 02.10.2023 № 031-07-42/23

УСТАВ БАТАРЕЙСКОГО ГОРОДСКОГО КАЗАЧЬЕГО ОБЩЕСТВА

Глава 1. Общие положения

1. Настоящий Устав распространяется на Батарейское городское казачье общество (далее — казачье общество), входящее в состав Иркутского юртового казачьего общества окружного казачьего общества «Прибайкальский казачий округ» Иркутского войскового казачьего общества — первичное объединение граждан Российской Федерации — жителей городского округа муниципального образования города Иркутска Иркутской области Российской Федерации, объединившихся на основе общности интересов в целях возрождения российского казачества, защиты его прав, сохранения традиционного образа жизни, хозяйствования и культуры российского казачества в соответствии с федеральным законодательством (далее — казачье общество).

2. Казачье общество имеет полное и сокращенное наименование на русском языке.

Полное наименование — Батарейское городское казачье общество.

Сокращенное наименование — Батарейское ГКО.

3. Местонахождение органов казачьего общества — город Иркутск Иркутской области.

4. Казачье общество осуществляет свою деятельность в пределах территории городского округа муниципального образования города Иркутска Иркутской области Российской Федерации.

5. Деятельность казачьего общества осуществляется на основе принципов добровольности, равноправия, самоуправления, законности, гласности, уважения прав и свобод человека и гражданина, сохра-

нения и развития традиций российского казачества, а также подконтрольности и подотчетности в соответствии с законодательством Российской Федерации.

6. Правовую основу деятельности казачьего общества составляют Конституция Российской Федерации, федеральные законы, нормативные правовые акты Президента Российской Федерации и Правительства Российской Федерации, иные нормативные правовые акты Российской Федерации по вопросам российского казачества, устав, законы и иные нормативные правовые акты Иркутской области, муниципальные правовые акты, уставы Иркутского юртового казачьего общества, окружного казачьего общества «Прибайкальский казачий округ», Иркутского войскового казачьего общества, в состав которых входит казачье общество (далее — вышестоящие казачьи общества), а также настоящий Устав.

7. Казачье общество использует символику войскового казачьего общества Иркутского войскового казачьего общества (далее — войсковое казачье общество) в порядке и случаях, установленных законодательством Российской Федерации, уставом войскового казачьего общества и положением, утверждаемым высшим органом управления войскового казачьего общества, а также печать, штампы, бланки и другие необходимые для деятельности казачьего общества атрибуты.

8. Казачье общество является юридическим лицом — некоммерческой организацией и имеет собственное имущество, самостоятельный баланс, расчетный и иные счета в банках и других кредитных организациях. Казачье общество отвечает по своим обязательствам своим имуществом, может от своего имени приобретать и осуществлять имущественные и личные неимущественные права, нести обязанности, быть истцом и ответчиком в суде.

Лицо, срок полномочий которого как атамана казачьего общества истек или полномочия которого как атамана казачьего общества досрочно прекращены, обязано передать по акту приема-передачи вновь избранному и утвержденному в установленном порядке атаману казачьего общества либо временно исполняющему обязанности атамана казачьего общества все имеющиеся в распоряжении этого лица документы, касающиеся деятельности казачьего общества, включая документы, подтверждающие государственную регистрацию, постановку на налоговый учет и внесение казачьего общества в государственный реестр казачьих обществ в Российской Федерации, в течение пяти календарных дней со дня вступления в должность вновь избранного атамана или назначения временно исполняющего обязанности атамана казачьего общества.

До момента передачи указанных выше документов казачьего общества ответственность (в том числе имущественную) за сохранность и соблюдение порядка их использования несет лицо, срок полномочий которого, как атамана казачьего общества, истек или полномочия которого, как атамана казачьего общества, досрочно прекращены.

Глава 2. Деятельность казачьего общества

9. Целями деятельности казачьего общества являются:

1) становление, развитие и консолидация российского казачества;

2) сохранение традиционного образа жизни, форм хозяйствования и самобытной культуры российского казачества;

3) повышение роли российского казачества в решении государственных и муниципальных задач;

4) совершенствование механизма взаимодействия российского казачества с государственными органами, органами местного самоуправления и организациями.

10. Для достижения указанных целей казачье общество вправе:

1) участвовать в реализации государственной политики Российской Федерации в отношении российского казачества;

2) взаимодействовать с федеральными органами государственной власти, органами государственной власти субъектов Российской Федерации, иными государственными органами, органами местного самоуправления, с казачьими обществами и организациями по вопросам развития российского казачества;

3) участвовать в реализации государственных и муниципальных программ и проектов;

4) обеспечивать информационную открытость деятельности российского казачества;

5) организовывать деятельность казачьего общества, осуществляемую на основе договоров (соглашений), заключенных с федеральными органами исполнительной власти и (или) их территориальными органами, органами исполнительной власти субъектов Российской Федерации, органами местного самоуправления в соответствии с законодательством Российской Федерации;

6) принимать меры, направленные на защиту прав и свобод, чести и достоинства членов казачьего общества;

7) оказывать необходимую материальную и иную помощь семьям членов казачьего общества, призванных (поступивших) на военную службу, семьям погибших (умерших) членов казачьего общества, многодетным семьям, сиротам, инвалидам и пенсионерам;

8) содействовать развитию межнациональных и межрелигиозных отношений;

9) участвовать в развитии казачьих кадетских корпусов;

10) обеспечивать культурное, духовное и нравственное воспитание членов казачьего общества, сохранение и развитие казачьих традиций и обычаев, организовывать мероприятия по военно-патриотическому воспитанию молодежи, вести культурно-массовую и спортивную работу;

11) участвовать в развитии агропромышленного комплекса и сельских территорий в местах проживания российского казачества;

12) участвовать в поддержке и развитии международных связей с казачеством за рубежом в рамках реализации государственной политики Российской Федерации в отношении соотечественников за рубежом;

13) оказывать содействие проживающим за рубежом соотечественникам из числа потомков казаков, в том числе в их добровольном возвращении в Российскую Федерацию;

14) участвовать в предупреждении и ликвидации чрезвычайных ситуаций и ликвидации последствий стихийных бедствий, в подготовке населения в подготовке последствий стихийных бедствий, экологических, техногенных и иных катастроф, к предотвращению несчастных случаев;

15) оказывать помощь пострадавшим в результате стихийных бедствий, экологических, техногенных и иных катастроф, социальных, национальных, религиозных конфликтов, беженцам и вынужденным переселенцам;

16) участвовать в охране окружающей среды и защите животных;

17) участвовать в охране и содержании в соответствии с установленными требованиями объектов (в том числе зданий, сооружений) и территорий, имеющих историческое, культовое, культурное или природоохранное значение, а также мест захоронений;

18) участвовать в мероприятиях, направленных на профилактику правонарушений и иных социально опасных форм поведения граждан;

19) осуществлять благотворительную деятельность, а также деятельность в области содействия благотворительности и добровольчества;

20) осуществлять деятельность в области просвещения, науки, культуры, искусства, физической культуры и спорта, вести пропаганду здорового образа жизни, содействовать улучшению морально-психологического состояния граждан, духовному развитию личности;

21) участвовать в мероприятиях по охране общественного порядка;

22) организовывать мероприятия, направленные на пропаганду здорового образа жизни, профилактику и предупреждение наркомании и алкоголизма, и участвовать в таких мероприятиях;

23) осуществлять деятельность по пропаганде и распространению исторических знаний, организации тематических выставок и музеев.

11. Казачье общество представляет отчеты (информацию) о своей деятельности в соответствующие государственные органы в порядке и сроки, установленные законодательством Российской Федерации.

12. Деятельность политических партий, иных организаций, преследующих политические цели, в казачьем обществе не допускается.

Глава 3. Члены казачьего общества, их права и обязанности



13. Членами казачьего общества являются — граждане Российской Федерации, достигшие 18-летнего возраста, вступившие в установленном порядке в казачье общество.

14. Члены казачьего общества в установленном порядке принимают на себя обязательства по несению государственной или иной службы.

15. Казачье общество ведет учет своих членов в порядке, установленном высшим органом управления казачьего общества.

16. Основанием для вступления в казачье общество является письменное заявление гражданина на имя атамана этого казачьего общества.

Порядок приема граждан в первичное казачье общество определяется правилами приема граждан в первичные казачьи общества, устанавливаемыми высшим органом управления войскового казачьего общества.

Гражданин является членом казачьего общества со дня принятия решения о приеме гражданина в казачье общество.

Решения о приеме граждан в казачье общество и исключении из него принимаются высшим органом управления казачьего общества на основании их письменных заявлений, а также в случаях, установленных настоящим Уставом.

Гражданам, изъявившим желание вступить в казачье общество, устанавливается испытательный срок.

В период испытательного срока указанные граждане имеют право в определенных настоящим Уставом случаях участвовать в деятельности коллегиальных органов казачьего общества с правом совещательного голоса, на них распространяются права и обязанности члена казачьего общества, предусмотренные настоящим Уставом, за исключением права входить в состав органов казачьего общества.

Если гражданин, изъявивший желание вступить в первичное казачье общество, успешно выполняет возложенные на него обязанности, он может быть признан высшим органом управления первичного казачьего общества, выдержавшим испытание. Ограничения, связанные с испытательным сроком, прекращаются со дня признания гражданина, изъявившего желание вступить в первичное казачье общество, выдержавшим испытание.

В случае если гражданин, изъявивший желание вступить в первичное казачье общество, в течение испытательного срока ненадлежащим образом выполнял возложенные на него обязанности, высший орган управления первичного казачьего общества по представлению атамана этого казачьего общества принимает решение об отказе в приеме гражданина в первичное казачье общество как не выдержавшего испытание.

17. Члены казачьих обществ могут добровольно выйти из казачьего общества, подав письменное заявление на имя атамана казачьего общества.

Права и обязанности члена казачьего прекращаются со дня подачи указанного заявления, за исключением случая, когда сведения о лице, выходящем из казачьего общества содержатся в едином государственном реестре юридических лиц. В таком случае права и обязанности члена казачьего общества прекращаются со дня внесения изменений в сведения о казачьем обществе, содержащиеся в едином государственном реестре юридических лиц.

18. Члены казачьего общества имеют право:

- 1) избирать и быть избранными на выборную должность в органы казачьего общества;
- 2) участвовать в уставной деятельности казачьего общества;
- 3) носить в установленном порядке форму одежды и знаки различия по чинам членов казачьих обществ, внесенных в государственный реестр казачьих обществ в Российской Федерации;
- 4) выступать в порядке, установленном настоящим Уставом, с инициативой о созыве заседаний органов казачьего общества;
- 5) реализовывать иные права, предусмотренные законодательством Российской Федерации, настоящим Уставом.

19. Члены казачьего общества обязаны:

- 1) соблюдать законодательство Российской Федерации, уставы вышестоящих казачьих обществ, в состав которых входит казачье общество, и настоящий Устав;
- 2) точно и беспрекословно выполнять не противоречащие законодательству Российской Федерации и настоящему Уставу:
 - решения высших органов управления вышестоящих казачьих обществ;
 - приказы и распоряжения атаманов вышестоящих казачьих обществ, а также решения советов атаманов вышестоящих казачьих обществ (если они не противоречат решениям высших органов управления соответствующих вышестоящих казачьих обществ);
 - решения высшего органа управления казачьего общества;
 - приказы и распоряжения атамана казачьего общества, а также решения правления казачьего общества (если они не противоречат решениям высшего органа управления казачьего общества);
 - 3) обеспечивать сохранность удостоверения казака и его сдачу в установленном порядке;
 - 4) личным трудовым и материальным вкладом способствовать развитию и укреплению казачьего общества;
 - 5) активно участвовать в патриотическом воспитании молодых казаков, подготовке их к несению государственной или иной службы;
 - 6) хранить и развивать казачьи традиции и культуру, беречь честь и достоинство казака, крепить единство российского казачества;
 - 7) приумножать собственность казачьего общества и обеспечивать ее сохранность;
 - 8) выполнять принятые на себя обязательства по несению государственной или иной службы.
20. Члены казачьего общества, принявшие на себя обязательства по несению государственной или иной службы, обязаны приостановить свое членство в политических партиях, иных организациях, преследующих политические цели, не вправе вступать в них и принимать участие в их деятельности.

21. Атаман казачьего общества обязан:

- 1) обеспечивать выполнение обязательств по несению государственной или иной службы, принятых членами казачьего общества;
- 2) обеспечивать соблюдение настоящего Устава и уставов вышестоящих казачьих обществ, в состав которых входит казачье общество;
- 3) точно и беспрекословно выполнять не противоречащие законодательству Российской Федерации и настоящему Уставу:
 - решения высших органов управления вышестоящих казачьих обществ;
 - приказы и распоряжения атаманов вышестоящих казачьих обществ, а также решения советов атаманов вышестоящих казачьих обществ (если они не противоречат решениям высших органов управления соответствующих вышестоящих казачьих обществ);
 - решения высшего органа управления казачьего общества;
 - решения правления казачьего общества.
 - 4) быть для казаков личным примером в соблюдении традиций и обычаев российского казачества;
 - 5) обеспечивать иные функции, предусмотренные уставами соответствующих вышестоящих казачьих обществ.

22. В связи с выслугой лет и занимаемой должностью казаку присваивается в установленном порядке соответствующий чин. В порядке поощрения казаку может быть присвоен очередной чин до истечения соответствующего срока выслуги.

23. За ненадлежащее исполнение обязанностей, предусмотренных настоящим Уставом, член казачьего общества может быть подвергнут публичному порицанию членами казачьего общества на заседании его коллегиального органа или исключен из казачьего общества.

24. Решение об исключении члена казачьего общества из казачьего общества принимается на заседании высшего органа управления казачьего общества не менее чем двумя третями голосов от числа казаков, имеющих право голоса.

25. Решение об исключении из казачьего общества члена казачьего общества, занимающего выборную должность в казачьем обществе или в вышестоящем казачьем обществе, принимается на заседании высшего органа управления казачьего общества, должность в котором занимает указанный член казачьего общества, при условии обязательного уведомления этого члена казачьего общества о вынесении данного вопроса на заседание высшего органа управления казачьего общества.

26. Предложение об исключении из казачьего общества члена казачьего общества, занимающего должность в казачьем обществе, инициируется:

- 1) атаманом окружного казачьего общества (далее — окружным атаманом) — в отношении атамана казачьего общества;
- 2) правлением казачьего общества — в отношении члена этого казачьего общества, занимающего иную выборную должность.

27. Решение об исключении из казачьего общества члена казачьего общества, занимающего в соответствии с настоящим Уставом выборную должность в казачьем обществе или в вышестоящем казачьем обществе, влечет за собой прекращение полномочий выборного лица.

Глава 4. Органы казачьего общества

27. Органами казачьего общества являются:

- 1) Круг казачьего общества;
- 2) атаман казачьего общества;
- 3) правление казачьего общества;
- 4) контрольно-ревизионная комиссия;
- 5) совещательные органы.

28. Круг Батарейского городского казачьего общества — есть высший орган управления казачьего общества (далее — высший орган управления). Он является общим собранием членов казачьего общества.

29. Заседания высшего органа управления казачьего общества созываются атаманом не реже одного раза в год.

Внеочередное заседание высшего органа управления казачьего общества созывается по инициативе:

- 1) не менее чем двух третей членов правления казачьего общества;
- 2) окружного атамана;
- 3) районного (юртового) атамана, в случае если казачье общество входит в состав районного (юртового) казачьего общества;
- 4) атамана казачьего общества;
- 5) не менее чем одной трети членов казачьего общества.

30. Решение о созыве заседания высшего органа управления казачьего общества, дате созыва и месте проведения такого заседания должно быть принято атаманом по согласованию с окружным атаманом и районным (юртовым) атаманом и издано приказом не менее чем за один месяц до его проведения.

31. На открытие заседания высшего органа управления казачьего общества приглашается уполномоченный представитель религиозной организации Русской православной церкви. Открытие заседания высшего органа управления казачьего общества сопровождается проведением религиозных обрядов уполномоченным представителем Русской православной церкви.

Ответственность за организационное обеспечение заседания высшего органа управления казачьего общества возлагается на правление казачьего общества.

Высшим органом управления казачьего общества избирается есаулец для обеспечения порядка на заседании высшего органа управления казачьего общества.

32. К компетенции высшего органа управления казачьего общества относятся вопросы:

- 1) принятия и внесения изменений в Устав казачьего общества;
- 2) определения приоритетных направлений деятельности казачьего общества;
- 3) образования органов казачьего общества и досрочного прекращения их полномочий;
- 4) прекращения полномочий атамана по предложению окружного атамана и (или) атамана районного (юртового) казачьего общества;
- 5) реорганизации казачьего общества;
- 6) ликвидации казачьего общества, назначения ликвидационной комиссии (ликвидатора), установления в соответствии с законодательством Российской Федерации порядка и сроков ликвидации казачьего общества, утверждения промежуточного ликвидационного баланса и ликвидационного баланса, определение судьбы оставшегося после удовлетворения требований кредиторов имущества казачьего общества;
- 7) определения в соответствии с законодательством Российской Федерации принципов формирования и использования имущества казачьего общества;
- 8) распределения полномочий по распоряжению имуществом казачьего общества между органами управления казачьего общества, в том числе между высшим органом управления казачьего общества и атаманом казачьего общества;
- 9) решения иных вопросов, связанных с распоряжением имуществом казачьего общества, в соответствии с законодательством Российской Федерации;
- 10) рассмотрения и утверждения годового отчета и бухгалтерской (финансовой) отчетности казачьего общества, иных отчетов о деятельности казачьего общества, в том числе об исполнении казаками принятых на себя обязательств по несению государственной или иной службы;
- 11) рассмотрения и утверждения отчетов атамана, правления, контрольно-ревизионной комиссии, иных органов казачьего общества;
- 12) контроля за ходом выполнения договоров (соглашений) о несении казаками государственной или иной службы, заключенных в установленном порядке казачьим обществом;
- 13) принятия мер по обеспечению исполнения членами казачьего общества принятых обязательств по несению государственной или иной службы;
- 14) контроля за ходом осуществления членами казачьего общества иной деятельности на основе договоров (соглашений) казачьего общества с органами военного управления, федеральными органами исполнительной власти и (или) их территориальными органами, органами исполнительной власти субъектов Российской Федерации и органами местного самоуправления;
- 15) соблюдения установленного порядка выдачи удостоверения казака, установленного порядка присвоения чинов членам казачьего общества;
- 16) утверждения аудитора казачьего общества, определения размера оплаты его услуг;
- 17) определения порядка оказания материальной и иной помощи семьям погибших (умерших) казаков, многодетным семьям, сиротам, инвалидам и пенсионерам, а также членам семей казаков, призванных (поступивших) на военную службу;
- 18) рассмотрения предложений и ходатайств членов казачьих обществ, а также атамана казачьего общества, принятие по ним решений;
- 19) участия в других организациях.

33. Высший орган управления казачьего общества рассматривает другие вопросы, связанные с уставной деятельностью казачьего общества.

34. К исключительной компетенции высшего органа управления казачьего общества относятся вопросы, указанные в подпунктах 1–11, 16 и 18 пункта 32 настоящего Устава.

35. Заседание высшего органа управления казачьего общества правомочно, если на нем присутствуют более пятидесяти процентов общего числа членов казачьего общества.

Решения высшего органа управления казачьего общества принимаются открытым голосованием и оформляются протоколом, подписываемым лицом, председательствующим на заседании высшего органа управления казачьего общества, писарем, а также дежурным есаулом (есаульцем).

Решения высшего органа управления казачьего общества по вопросам, отнесенным настоящим Уставом к исключительной компетенции высшего органа управления казачьего общества, принимаются не менее чем двумя третями голосов членов казачьего общества, присутствующих на заседании, по иным вопросам — большинством голосов от общего числа членов казачьего общества, присутствующих на заседании.

36. Руководящим коллегиальным органом казачьего общества в период между заседаниями высшего органа управления казачьего общества является правление казачьего общества.

В правление казачьего общества входят по должности: атаман и первый заместитель (товарищ) атамана. В правление казачьего общества могут входить заместители атамана. В работе правления казачьего общества могут принимать участие иные лица.

Состав правления казачьего общества утверждается высшим органом управления казачьего общества сроком на пять лет. Изменения в состав правления казачьего общества вносятся высшим органом управления казачьего общества.

Обязанности членов правления казачьего общества утверждаются приказом атамана казачьего общества.

37. Правление казачьего общества проводит свои заседания не реже одного раза в три месяца либо, в случае необходимости, по решению атамана казачьего общества или по требованию не менее чем одной трети членов правления казачьего общества.

Порядок работы правления казачьего общества, принятия и исполнения им решений определяются положением, утверждаемым высшим органом управления казачьего общества.

38. К основным полномочиям правления казачьего общества относятся решение вопросов:

- 1) утверждения по согласованию с районным (юртовым) атаманом, в случае если казачье общество входит в состав соответствующего районного (юртового) казачьего общества, окружным атаманом даты созыва и места проведения заседаний высшего органа управления казачьего общества;
- 2) рассмотрения предложений казачьего общества, представляемых в районное (юртовое) казачье общество, в случае если казачье общество входит в состав соответствующего районного (юртового) казачьего общества, окружное казачье общество;



3) выдвижения кандидатуры на должность атамана казачьего общества, в том числе по представлению совета стариков;

4) принятия по согласованию с районным (юртовым) атаманом, в случае если казачье общество входит в состав соответствующего районного (юртового) казачьего общества, и окружным атаманом решений о внесении на рассмотрение высшего органа управления казачьего общества вопросов о досрочном прекращении полномочий атамана, первого заместителя (товарища) атамана, контрольно-ревизионной комиссии, в том числе по представлению суда чести;

5) иных вопросов, не входящих в исключительную компетенцию высшего органа управления казачьего общества.

39. Правление казачьего общества вправе отменять решения атамана казачьего общества, в случае если такие решения противоречат законодательству Российской Федерации, настоящему Уставу, решениям высшего органа управления казачьего общества или правления казачьего общества, либо могут повлечь неисполнение решений высшего органа управления казачьего общества или правления казачьего общества.

Об отмене решений атамана казачьего общества правление казачьего общества уведомляет районное (юртовое) казачье общество, в случае если казачье общество входит в его состав, и окружное казачье общество.

40. Решения правления казачьего общества по оперативным вопросам могут приниматься в заочной форме большинством голосов членов правления казачьего общества, принявших участие в голосовании, проведенном в заочной форме путем обмена документами.

Проекты решений правления казачьего общества, предполагаемых к принятию в заочной форме, могут быть обсуждены на совещании членов правления казачьего общества, проводимом путем использования видео-конференц-связи. Направление материалов, необходимых для обсуждения, а также голосование по проектам решений правления казачьего общества, принимаемых в заочной форме, осуществляются посредством почтовой, электронной или иной связи, обеспечивающей аутентичность передаваемых и принимаемых сообщений и их документальное подтверждение.

41. Заседание правления казачьего общества считается правомочным при условии присутствия на нем не менее чем двух третей его членов. Решения правления казачьего общества принимаются большинством голосов от общего числа присутствующих на заседании членов правления казачьего общества, если иное не предусмотрено настоящим Уставом.

В случае прекращения полномочий атамана казачьего общества, первого заместителя (товарища) атамана казачьего общества по основаниям, не связанным с нарушением ими законодательства Российской Федерации и (или) настоящего Устава, указанные лица имеют право принимать участие в работе правления казачьего общества с правом совещательного голоса.

42. Решение о внесении на рассмотрение высшего органа управления казачьего общества вопросов о досрочном прекращении полномочий атамана казачьего общества, первого заместителя (товарища) атамана казачьего общества, контрольно-ревизионной комиссии принимается не менее чем двумя третями голосов членов правления казачьего общества.

43. Атаман казачьего общества является высшим должностным лицом и осуществляет общее руководство деятельностью казачьего общества в соответствии с законодательством Российской Федерации, настоящим Уставом, решениями высшего органа управления казачьего общества и правления казачьего общества. Атаман казачьего общества несет персональную ответственность за деятельность казачьего общества. Атаман казачьего общества не может быть атаманом или первым заместителем (товарищем) атамана другого первичного казачьего общества.

44. Атаман казачьего общества избирается высшим органом управления казачьего общества сроком на пять лет.

Кандидатом на должность атамана казачьего общества может быть гражданин Российской Федерации — член казачьего общества не моложе 25 лет, пользующийся доверием и уважением казаков, обладающий организаторскими способностями, высокой нравственностью, имеющий опыт управленческой работы.

Кандидат на должность атамана казачьего общества получает благословение уполномоченного представителя религиозной организации Русской православной церкви.

Не могут быть представлены в качестве кандидатур на должность атамана лица:

- 1) имеющие неснятую или непогашенную судимость;
- 2) содержащиеся в местах лишения свободы по приговору суда;
- 3) которым в соответствии с уголовно-процессуальным законодательством Российской Федерации предъявлено обвинение в совершении преступления;
- 4) подвергнутые административному наказанию за совершение административных правонарушений экстремистской направленности, предусмотренных соответствующими статьями Кодекса Российской Федерации об административных правонарушениях (в течение срока, когда гражданин Российской Федерации считается подвергнутым административному наказанию);
- 5) признанные судом недееспособными или ограниченно дееспособными;
- 6) полномочия которых досрочно прекращены на основании подпунктов 1, 4 и 5 пункта 51, подпунктов 3 и 4 пункта 52 настоящего Устава;
- 7) замещающие должности, на которые распространяются ограничения и запреты, установленные в целях противодействия коррупции законодательством Российской Федерации, если это повлечет за собой конфликт интересов;
- 8) ранее освобожденные от должности атамана иного казачьего общества по основанию, предусмотренным законодательством Российской Федерации.

Кандидатуры членов казачьего общества, выдвигаемые на должность атамана, должны быть согласованы:

- 1) районным (юртовым) атаманом, в случае если казачье общество входит в состав соответствующего районного (юртового) казачьего общества;
- 2) окружным атаманом.

Один и тот же член казачьего общества не может быть избран на должность атамана казачьего общества более чем два срока подряд.

45. Кандидатуру на должность атамана казачьего общества могут выдвигать:

- 1) правление казачьего общества, в том числе по представлению совета стариков;
- 2) районный (юртовой) атаман, в случае если казачье общество входит в состав соответствующего районного (юртового) казачьего общества;
- 3) окружной атаман.

46. Члены казачьих обществ в порядке самовыдвижения могут выдвигать свою кандидатуру на должность атамана казачьего общества.

В случае, если кандидатура указанного члена казачьего общества не согласована в установленном порядке с районным (юртовым) атаманом, в случае если казачье общество входит в состав соответствующего районного (юртового) казачьего общества, и окружным атаманом до его избрания высшим органом управления казачьего общества на должность атамана казачьего общества, то такая кандидатура подлежит согласованию в установленном порядке в месячный срок после избрания.

В случае несогласования (отказа в согласовании) кандидатуры, выдвинутой в порядке самовыдвижения и избранной высшим органом управления казачьего общества на должность атамана казачьего общества, вопрос об избрании атамана казачьего общества повторно выносится на рассмотрение высшего органа управления казачьего общества.

47. Избрание атамана может сопровождаться проведением религиозных обрядов уполномоченным представителем Русской православной церкви.

48. В случае истечения срока полномочий атамана правление казачьего общества вправе назначить временно исполняющего обязанности атамана до вступления в должность вновь избранного и утвержденного в установленном порядке атамана казачьего общества.

49. Избранный атаман казачьего общества вступает в должность со дня утверждения его кандидатуры районным (юртовым) атаманом, в случае если казачье общество входит в состав соответствующего районного (юртового) казачьего общества, либо окружным атаманом.

50. Полномочия атамана казачьего общества прекращаются со дня вступления в должность избранного и утвержденного в установленном порядке атамана казачьего общества, назначения временно исполняющего обязанности атамана казачьего общества в соответствии с пунктами 48 и 54 настоящего Устава или истечения срока его полномочий.

51. Полномочия атамана казачьего общества досрочно прекращаются со дня наступления следующих событий:

- 1) вступления в законную силу решения суда о привлечении атамана казачьего общества к уголовной ответственности;

2) вступления в законную силу решения суда о привлечении атамана казачьего общества к административной ответственности за совершение административных правонарушений экстремистской направленности, предусмотренных соответствующими статьями Кодекса Российской Федерации об административных правонарушениях;

3) вступления в законную силу решения суда о признании атамана казачьего общества недееспособным или ограниченно дееспособным;

4) смерти атамана казачьего общества (вступления в законную силу решения суда об объявлении атамана казачьего общества умершим или признании безвестно отсутствующим);

5) утраты атаманом казачьего общества гражданства Российской Федерации.

52. Полномочия атамана казачьего общества досрочно прекращаются решением высшего органа управления казачьего общества в случае:

- 1) подачи атаманом казачьего общества письменного заявления о сложении своих полномочий;
- 2) утраты доверия со стороны членов казачьего общества, совершение действий, порочащих репутацию казачьего общества, ненадлежащим исполнением обязанностей атамана казачьего общества;
- 3) неоднократного неисполнения атаманом казачьего общества законодательства Российской Федерации, настоящего Устава, решений высшего органа управления казачьего общества или правления казачьего общества, влекущим дезорганизацию деятельности казачьего общества, которое установлено решением высшего органа управления казачьего общества, правлением казачьего общества, районным (юртовым) казачьим обществом, в случае если казачье общество входит в состав соответствующего районного (юртового) казачьего общества, или окружным казачьим обществом;
- 4) возникновения конфликта интересов в случае замещения атаманом казачьего общества должности, на которую распространяются ограничения и запреты, установленные в целях противодействия коррупции законодательством Российской Федерации.

53. Полномочия атамана казачьего общества могут быть досрочно прекращены решением высшего органа управления казачьего общества в связи с достижением им 65-летнего возраста.

54. В случае прекращения полномочий атамана казачьего общества по основаниям, предусмотренным настоящим Уставом, правление казачьего общества назначает временно исполняющего обязанности атамана казачьего общества до избрания нового атамана и его утверждения в установленном порядке.

55. Правление казачьего общества в течение дня, следующего за днем принятия высшим органом управления казачьего общества решения о досрочном прекращении полномочий атамана казачьего общества, либо днем принятия правлением казачьего общества решения о назначении временно исполняющего обязанности атамана казачьего общества, письменно уведомляет об этом районного (юртового) атамана, в случае если казачье общество входит в состав соответствующего районного (юртового) казачьего общества, и окружного атамана.

56. Решение о проведении выборов атамана должно быть принято не позднее, чем за один месяц до даты истечения срока, на который атаман казачьего общества был избран.

Выборы атамана казачьего общества должны состояться не позднее шести месяцев с даты истечения срока, на который атаман казачьего общества был избран.

Решение о проведении выборов атамана казачьего общества в связи с досрочным прекращением его полномочий должно быть принято одновременно с решением о досрочном прекращении полномочий атамана казачьего общества.

Выборы атамана казачьего общества в связи с досрочным прекращением полномочий атамана должны состояться не позднее шести месяцев с даты наступления событий, указанных в пункте 51 настоящего Устава.

57. Атаман казачьего общества:
 - 1) действует без доверенности от имени казачьего общества;
 - 2) представляет в установленном порядке казачье общество в федеральных органах государственной власти, органах государственной власти субъектов Российской Федерации и органах местного самоуправления;

3) взаимодействует с федеральными органами исполнительной власти и (или) их территориальными органами, органами государственной власти субъектов Российской Федерации и органами местного самоуправления по вопросам уставной деятельности казачьего общества;

4) организует и обеспечивает осуществление уставной деятельности казачьего общества;

5) обеспечивает выполнение казачьим обществом законодательства Российской Федерации, настоящего Устава, решений высшего органа управления казачьего общества, правления казачьего общества;

6) обеспечивает надлежащее исполнение членами казачьего общества принятых на себя обязательств по несению государственной или иной службы и других обязанностей;

7) вносит в высший орган управления казачьего общества представление об избрании первого заместителя (товарища) атамана казачьего общества;

8) обеспечивает подготовку и ежегодное представление отчета о выполнении взятых на себя членами казачьего общества обязательств по несению государственной или иной службы и других обязательств, вытекающих из настоящего Устава, в районное (юртовое) казачье общество, в случае если казачье общество входит в состав соответствующего районного (юртового) казачьего общества, окружное казачье общество;

9) подписывает финансовые и иные документы, издает приказы по вопросам, относящимся к его компетенции;

10) вносит на рассмотрение высшего органа управления казачьего общества вопросы, относящиеся к уставной деятельности казачьего общества;

11) осуществляет подготовку отчетов и иных документов, предусмотренных пунктом 11 настоящего Устава;

12) представляет высшему органу управления казачьего общества кандидатуры для назначения и освобождения от должности членов правления, утверждает должностные обязанности членов правления.

58. Первый заместитель (товарищ) атамана — член казачьего общества, должностное лицо, избираемое сроком на пять лет высшим органом управления казачьего общества по представлению атамана казачьего общества, обладает следующими правами:

1) на основании доверенности, выданной атаманом казачьего общества, действует от имени казачьего общества, представляет интересы во всех учреждениях, организациях и предприятиях, органах государственной власти и местного самоуправления, осуществляет от имени казачьего общества юридически значимые действия, заключает договоры, в том числе трудовые, совершает иные сделки, одобренные правлением казачьего общества;

2) при наличии соответствующих полномочий, переданных правлением казачьего общества, атаманом казачьего общества, осуществляет оперативное руководство деятельностью казачьего общества в соответствии с решениями высшего органа управления казачьего общества, правления казачьего общества;

3) в период отсутствия атамана казачьего общества, как правило, исполняет обязанности атамана казачьего общества;

4) решает иные вопросы текущей деятельности, не отнесенные к компетенции высшего органа управления казачьего общества, атамана казачьего общества, правления казачьего общества.

Первый заместитель (товарищ) атамана казачьего общества не может быть атаманом или первым заместителем (товарищем) атамана другого первичного казачьего общества.

59. Контрольно-ревизионная комиссия казачьего общества (далее — контрольно-ревизионная комиссия) осуществляет контроль за деятельностью (в том числе финансово-хозяйственной) казачьего общества.

Контрольно-ревизионная комиссия подотчетна только высшему органу управления казачьего общества.

Контрольно-ревизионная комиссия формируется на основании решения высшего органа управления казачьего общества, который определяет ее структуру и количественный состав.

Контрольно-ревизионная комиссия формируется на пять лет.

В состав контрольно-ревизионной комиссии не могут входить члены казачьего общества, избранные в его органы.

Персональный состав контрольно-ревизионной комиссии утверждается правлением казачьего общества.

Порядок работы контрольно-ревизионной комиссии, порядок принятия ею решений и порядок их исполнения определяются положением, утверждаемым правлением казачьего общества.

60. Суд чести казачьего общества (далее — суд чести) — совещательный орган, формируемый на основании решения высшего органа управления казачьего общества, который определяет его структуру и количественный состав.



Суд чести формируется на пять лет.

Персональный состав суда чести утверждается правлением казачьего общества.

Членами суда чести могут быть наиболее заслуженные и авторитетные члены казачьего общества, знающие и соблюдающие традиции и обычаи российского казачества. В работе суда чести могут принимать участие иные лица с правом совещательного голоса.

Суд чести осуществляет свою деятельность в соответствии с положением, утвержденным правлением казачьего общества, и подотчетен высшему органу управления казачьего общества.

61. Суд чести имеет право вносить на рассмотрение правления казачьего общества:

1) вопросы о досрочном прекращении полномочий атамана казачьего общества, первого заместителя (товарища) атамана казачьего общества, контрольно-ревизионной комиссии в случае утраты ими доверия со стороны членов казачьего общества, совершения действий, порочащих репутацию казачьего общества, ненадлежащего исполнения ими своих обязанностей.

2) формирования в порядке, установленном законодательством Российской Федерации, из числа своих членов третейского суда казачьего общества.

62. Совету стариков по решению, принятому высшим органом управления казачьего общества, могут передаваться функции суда чести.

63. Совет стариков совещательный орган, формируемый на основании решения высшего органа управления казачьего общества, который определяет его структуру и количественный состав.

Совет стариков формируется на три года.

Членами совета стариков могут быть наиболее заслуженные и авторитетные члены казачьего общества не моложе 60 лет, знающие и соблюдающие традиции и обычаи российского казачества. В работе совета стариков могут принимать участие иные лица с правом совещательного голоса.

Персональный состав совета стариков утверждается правлением казачьего общества.

Организует работу совета стариков и руководит ею председатель совета стариков.

Порядок работы совета стариков и порядок принятия им решений определяются положением, утвержденным правлением казачьего общества.

64. Совет стариков имеет право в период работы высшего органа управления казачьего общества:

1) вносить обоснованные возражения против того или иного решения и ставить вопрос о повторном его обсуждении и голосовании. Такое решение вступает в силу только после повторного обсуждения и голосования за его принятие высшего органа управления казачьего общества;

2) приостанавливать работу высшего органа управления казачьего общества в случае возникновения конфликтной ситуации либо проявления неуважения к атаману казачьего общества или высшему органу управления казачьего общества со стороны членов казачьего общества.

65. Совет стариков имеет право представлять на рассмотрение правления казачьего общества кандидатуру на должность атамана.

66. По представлению уполномоченного представителя Русской православной церкви решением высшего органа управления казачьего общества может быть сформирован совет казачьего общества по взаимодействию с религиозными организациями, являющийся совещательным органом казачьего общества. Структуру названного совета и его количественный состав определяет высший орган управления казачьего общества.

Совет казачьего общества по взаимодействию с религиозными организациями формируется на пять лет.

Персональный состав совета казачьего общества по взаимодействию с религиозными организациями утверждается правлением казачьего общества по представлению уполномоченного представителя Русской православной церкви.

Порядок работы совета казачьего общества по взаимодействию с религиозными организациями и порядок принятия им решений определяются положением, утвержденным правлением казачьего общества.

Глава 5. Обязательства членов казачьего общества по несению государственной и иной службы

67. Члены казачьего общества осуществляют свое право на равный доступ к государственной или иной службе в соответствии с законодательством Российской Федерации.

68. Члены казачьего общества вправе проходить в соответствии с законодательством Российской Федерации:

1) государственную гражданскую службу в соответствии с законодательством Российской Федерации;

2) военную службу в Вооруженных Силах Российской Федерации, других войсках, воинских (специальных) формированиях и органах;

3) федеральную государственную службу, связанную с правоохранительной деятельностью, в соответствии с федеральным законодательством.

4) муниципальную службу в соответствии с законодательством Российской Федерации.

69. Для прохождения военной службы члены казачьего общества направляются, как правило, в соединения и воинские части Вооруженных Сил Российской Федерации, которым присвоены традиционные казачьи наименования, войска национальной гвардии Российской Федерации.

70. Члены казачьего общества в установленном законодательством Российской Федерации порядке вправе:

1) оказывать содействие государственным органам в организации и ведении воинского учета членов казачьего общества, организовывать военно-патриотическое воспитание призывников и их подготовку к военной службе, а также вневойсковую подготовку членов казачьих обществ во время их пребывания в запасе;

2) принимать участие в мероприятиях по предупреждению и ликвидации чрезвычайных ситуаций, по ликвидации последствий стихийных бедствий, гражданской и территориальной обороне, в природоохранных мероприятиях;

3) принимать участие в охране общественного порядка, обеспечении экологической и пожарной безопасности, защите государственной границы Российской Федерации, борьбе с терроризмом;

4) осуществлять иную деятельность на основе договоров (соглашений), заключаемых казачьими обществами с федеральными органами исполнительной власти и (или) их территориальными органами, органами исполнительной власти субъектов Российской Федерации и органами местного самоуправления в соответствии с законодательством Российской Федерации.

71. Члены казачьего общества приняли на себя обязательства по:

1) оказанию содействия государственным органам в организации и ведении воинского учета членов казачьих обществ, организации и проведению военно-патриотического воспитания призывников, их подготовке к военной службе и вневойсковой подготовке казаков во время их пребывания в запасе;

2) участию в мероприятиях по предупреждению и ликвидации чрезвычайных ситуаций и ликвидации последствий стихийных бедствий, по гражданской и территориальной обороне, осуществлению природоохранных мероприятий;

3) участию в охране общественного порядка, обеспечению экологической и пожарной безопасности, борьбе с терроризмом;

4) осуществлению иной деятельности на основе договоров (соглашений) казачьих обществ с органами военного управления, федеральными органами исполнительной власти и (или) их территориальными органами, органами исполнительной власти Иркутской области и органами местного самоуправления в соответствии с законодательством Российской Федерации;

5) охране объектов животного мира;

6) охране лесов;

7) охране объектов обеспечения жизнедеятельности населения;

8) охране объектов, находящихся в государственной и муниципальной собственности;

9) охране объектов культурного наследия.

Глава 6. Имущество казачьего общества

72. Имущество казачьего общества формируется в соответствии с законодательством Российской Федерации в целях осуществления указанной в настоящем Уставе деятельности.

73. Источниками формирования имущества казачьего общества являются:

1) взносы (отчисления) членов казачьего общества;

2) иные источники, не противоречащие законодательству Российской Федерации.

74. Размер взносов (отчислений) и порядок их внесения определяются высшим органом управления казачьего общества.

75. Полномочия органов управления казачьего общества по распоряжению имуществом казачьего общества определяются в соответствии с законодательством Российской Федерации положением, утвержденным высшим органом управления казачьего общества.

Глава 7. Финансово-хозяйственная деятельность казачьего общества

и контроль за ее осуществлением

76. Финансово-хозяйственная деятельность казачьего общества организуется и осуществляется в соответствии с законодательством Российской Федерации.

За организацию финансово-хозяйственной деятельности казачьего общества отвечает атаман казачьего общества.

Казачье общество может осуществлять предпринимательскую и иную приносящую доход деятельность для достижения целей, указанных в пункте 9 настоящего Устава, и в рамках видов деятельности, предусмотренных пунктом 10 настоящего Устава. Такой деятельностью признаются приносящее доход производство товаров и услуг, отвечающих целям, указанным в пункте 9 настоящего Устава, а также приобретение и реализация ценных бумаг, имущественных и неимущественных прав, участие в хозяйственных обществах и участие в товариществах на вере в качестве вкладчика.

77. Проверка (ревизия) финансово-хозяйственной деятельности казачьего общества осуществляется по итогам годовой деятельности казачьего общества, а также в любое время — по инициативе контрольно-ревизионной комиссии, решению, принятому высшим органом управления казачьего общества, правлением казачьего общества.

Высший орган управления казачьего общества или правление казачьего общества, вправе принять решение о проведении проверки финансово-хозяйственной деятельности казачьего общества аудиторской организацией или аудитором, не являющимся членом этих казачьих обществ.

78. Контрольно-ревизионная комиссия подотчетна только высшему органу управления казачьего общества.

79. По итогам проверки финансово-хозяйственной деятельности казачьего общества, но не позднее, чем за один месяц до начала работы высшего органа управления казачьего общества, контрольно-ревизионной комиссией, аудиторской организацией или аудитором составляется заключение. Без такого заключения высший орган управления казачьего общества не вправе утверждать баланс казачьего общества за соответствующий год.

80. Казачье общество ежегодно публикует отчет об использовании своего имущества, в том числе путем размещения на сайте казачьего общества в информационно-телекоммуникационной сети «Интернет», или обеспечивает членам казачьего общества возможность ознакомления с указанным отчетом.

Глава 8. Заключительные положения

81. Настоящий Устав принимается на заседании высшего органа управления казачьего общества, утверждается и регистрируется в установленном законодательством Российской Федерации порядке.

82. Внесение изменений в настоящий Устав осуществляется высшим органом управления казачьего общества, создаваемом в установленном настоящим Уставом порядке. Решение о внесении изменений в настоящий Устав принимается не менее чем двумя третями голосов членов казачьего общества.

Изменения в устав казачьего общества, принятые на заседании высшего органа управления казачьего общества, вступают в силу после их утверждения и регистрации в установленном законодательством Российской Федерации порядке.

83. Казачье общество может быть реорганизовано путем преобразования, слияния, присоединения, выделения, разделения.

Решение о реорганизации казачьего общества принимается на заседании высшего органа управления казачьего общества, создаваемом в установленном настоящим Уставом порядке, не менее чем двумя третями голосов членов казачьего общества.

О предполагаемой реорганизации казачьего общества, казачье общество уведомляет районное (юртовое) казачье общество, в случае если казачье общество входит в состав соответствующего районного (юртового) казачьего общества, либо окружное казачье общество.

84. Казачье общество может быть ликвидировано по основаниям и в порядке, предусмотренным Гражданским кодексом Российской Федерации иными федеральными законами, а также настоящим Уставом.

Решение о ликвидации казачьего общества принимается по согласованию с районным (юртовым) казачьим обществом, в случае если казачье общество входит в состав соответствующего районного (юртового) казачьего общества, окружным казачьим обществом на заседании высшего органа управления казачьего общества, создаваемом в установленном настоящим Уставом порядке, не менее чем двумя третями голосов членов казачьего общества.

О предполагаемой ликвидации казачьего общества, казачье общество уведомляет районное (юртовое) казачье общество, в случае если казачье общество входит в состав соответствующего районного (юртового) казачьего общества, либо окружное казачье общество.

При ликвидации казачьего общества оставшееся после удовлетворения требований кредиторов имущество, если иное не установлено законодательством Российской Федерации, направляется на цели, предусмотренные настоящим Уставом, и (или) на благотворительные цели. В случае если использование имущества ликвидируемого казачьего общества в соответствии с настоящим Уставом не представляется возможным, оно обращается в доход государства.

85. Настоящий Устав принят на заседании высшего органа управления казачьего общества 30 июня 2023 года в городском округе муниципальном образовании город Иркутск.

РОССИЙСКАЯ ФЕДЕРАЦИЯ МЭР ГОРОДА ИРКУТСКА ПОСТАНОВЛЕНИЕ

от 02.10.2023

№ 031-07-43/23

Об отмене на территории города Иркутска режима «повышенная готовность»

В результате снижения сбросных расходов Иркутской ГЭС и стабилизации гидрологической обстановки на территории города Иркутска, руководствуясь статьей 16 Федерального закона от 6 октября 2003 года № 131-ФЗ «Об общих принципах организации местного самоуправления в Российской Федерации», статьей 11 Федерального закона от 21 декабря 1994 года № 68-ФЗ «О защите населения и территорий от чрезвычайных ситуаций природного и техногенного характера», Положением о Единой государственной системе предупреждения и ликвидации чрезвычайных ситуаций, утвержденным постановлением Правительства Российской Федерации от 30 декабря 2003 года № 794, Положением об Иркутском городском звене территориальной (областной) подсистемы Единой государственной системы предупреждения и ликвидации чрезвычайных ситуаций, утвержденным постановлением мэра города Иркутска от 3 августа 2007 года № 031-06-1459/7, статьями 11, 37, 38, 42 Устава города Иркутска

ПОСТАНОВЛЯЮ:

1. Отменить с 09 часов 00 минут 2 октября 2023 года на территории города Иркутска режим «повышенная готовность» органов управления и сил Иркутского городского звена территориальной (областной) подсистемы Единой государственной системы предупреждения и ликвидации чрезвычайных ситуаций, установленный постановлением мэра города Иркутска от 1 августа 2023 года № 031-07-33/23.

2. Постановление мэра города Иркутска от 1 августа 2023 года № 031-07-33/23 «Об установлении на территории города Иркутска режима «повышенная готовность» отменить.

3. Управлению по информационной политике аппарата администрации города Иркутска опубликовать настоящее Постановление в средствах массовой информации и разместить на официальном сайте органов местного самоуправления города Иркутска в информационно-телекоммуникационной сети «Интернет».

4. Отделу документационного обеспечения и архива организационного управления аппарата администрации города Иркутска внести в оригинал постановления мэра города Иркутска от 1 августа 2023 года № 031-07-33/23 «Об установлении на территории города Иркутска режима «повышенная готовность» информационную справку об утрате силы в связи с отменой настоящим Постановлением.

5. Контроль за исполнением настоящего Постановления оставляю за собой.

Р.Н. Болотов

РОССИЙСКАЯ ФЕДЕРАЦИЯ АДМИНИСТРАЦИЯ ГОРОДА ИРКУТСКА РАСПОРЯЖЕНИЕ

от 29.09.2023

№ 031-10-269/23

О внесении изменений в распоряжение администрации города Иркутска от 6 апреля 2021 года № 031-10-258/21

В связи с организационно-штатными мероприятиями в администрации города Иркутска, утвержденными распоряжением администрации города Иркутска от 27 июля 2023 года № 031-10-205/23, руко-



в соответствии с Федеральным законом от 6 октября 2003 года № 131-ФЗ «Об общих принципах организации местного самоуправления в Российской Федерации», статьями 11, 42, 46 Устава города Иркутска:

1. Внести в распоряжение администрации города Иркутска от 6 апреля 2021 года № 031-10-258/21 «О комитете по бюджетной политике и финансам администрации города Иркутска» с изменениями, внесенными распоряжением администрации города Иркутска от 23 декабря 2022 года № 031-10-432/22 (далее — Распоряжение) следующие изменения:

1) подпункт 4 пункта 1 признать утратившим силу;
2) в Положении о комитете по бюджетной политике и финансам администрации города Иркутска, являющимся Приложением № 1 к Распоряжению:

пункт 1 раздела I изложить в следующей редакции:
«1. Комитет по бюджетной политике и финансам администрации города Иркутска (далее — комитет) является органом администрации города Иркутска, не наделенным правами юридического лица, осуществляющим полномочия в сфере ценового, тарифного регулирования, трудовых отношений и бюджетной политики.»;

в подпункте 3 пункта 7 раздела II слова «и налоговой» исключить;
в подпункте 3 пункта 8 раздела III слова «и налоговой» исключить;
подпункты 14–17 пункта 7 раздела II признать утратившим силу;
подпункты 21–28 пункта 8 раздела III признать утратившим силу;
пункт 15 раздела V признать утратившим силу;

3) структуру комитета по бюджетной политике и финансам администрации города Иркутска, являющегося Приложением № 2 к Распоряжению изложить в редакции Приложения к настоящему Распоряжению;

4) в Положении о департаменте ценового, тарифного регулирования и трудовых отношений комитета по бюджетной политике и финансам администрации города Иркутска, являющимся Приложением № 3 к Распоряжению:

подпункт 7 пункта 9 раздела II изложить в следующей редакции:
«7) обеспечение согласования размера норматива возмещения недополученных доходов и (или) норматива возмещения затрат, необходимых для определения размера субсидий юридическим лицам (за исключением субсидий государственным (муниципальным) учреждениям), индивидуальным предпринимателям, а также физическим лицам, предусмотренных Бюджетным кодексом Российской Федерации и предоставляемых из бюджета города Иркутска.»;

в подпункте 3 пункта 11 раздела III слова «(кроме муниципальных казенных учреждений — централизованных бухгалтерий города Иркутска)» исключить;

пункт 13 раздела III изложить в следующей редакции:
«13. Департамент в целях решения задачи по обеспечению согласования размера норматива возмещения недополученных доходов и (или) норматива возмещения затрат, необходимых для определения размера субсидий юридическим лицам (за исключением субсидий государственным (муниципальным) учреждениям), индивидуальным предпринимателям, а также физическим лицам, предусмотренных Бюджетным кодексом Российской Федерации и предоставляемых из бюджета города Иркутска.»;

в подпункте 1 пункта 20 раздела IV слова «, несут персональную ответственность за выполнение задач и функций, возложенных на отделы» исключить;
в пункте 24 главы 1 раздела IV:
в подпункте 4 слова «по переданным отдельным областным государственным полномочиям» заменить словами «в соответствии с переданными отдельными областными государственными полномочиями.»;

подпункт 9 признать утратившим силу;
в подпункте 18 слова «(кроме муниципальных казенных учреждений — централизованных бухгалтерий города Иркутска)» исключить;

подпункт 20 изложить в следующей редакции:
«20) проведения экспертизы достоверности расчетов размера норматива возмещения недополученных доходов и (или) норматива возмещения затрат, необходимых для определения размера субсидий юридическим лицам (за исключением субсидий государственным (муниципальным) учреждениям), индивидуальным предпринимателям, а также физическим лицам, предусмотренных Бюджетным кодексом Российской Федерации и предоставляемых из бюджета города Иркутска.»;

подпункт 21 признать утратившим силу;
подпункт 26 изложить в следующей редакции:

«26) размещения в информационно-телекоммуникационной сети «Интернет» на WEB-портале органов местного самоуправления города Иркутска информации о стоимости услуг, установленной нормативными правовыми актами администрации города Иркутска для муниципальных учреждений и муниципальных унитарных предприятий города Иркутска, а также организаций, осуществляющих регулируемые виды деятельности в сфере водоснабжения и водоотведения, обращения с твердыми коммунальными отходами.»;

пункт 25 главы 2 раздела IV:
дополнить подпунктом 6¹ следующего содержания:
«6¹) согласования локальных ресурсных сметных расчетов для определения восстановительной стоимости зеленых насаждений и расчетов стоимости компенсационного озеленения городской озелененной территории.»;

в подпункте 7 слова «по переданным областным государственным полномочиям» заменить словами «в соответствии с переданными отдельными областными государственными полномочиями.»;

5) Положение об информационно-аналитическом управлении комитета по бюджетной политике и финансам администрации города Иркутска, являющееся Приложением № 4 к Распоряжению признать утратившим силу.

2. Отделу документационного обеспечения и архива организационного управления аппарата администрации города Иркутска внести в оригинал распоряжения администрации города Иркутска от 6 апреля 2021 года № 031-10-258/21 «О комитете по бюджетной политике и финансам администрации города Иркутска» информационную справку о внесенных настоящим Распоряжением изменениях.

3. Управлению по информационной политике аппарата администрации города Иркутска опубликовать настоящее Распоряжение с приложением и разместить на официальном сайте органов местного самоуправления города Иркутска в информационно-телекоммуникационной сети «Интернет».

4. Контроль за исполнением настоящего Распоряжения возложить на заместителя мэра — руководителя аппарата администрации города Иркутска.

Мэр города Иркутска *Р.Н. Болотов*

С полной версией документа можно ознакомиться на сайте irkutskinform.ru

РОССИЙСКАЯ ФЕДЕРАЦИЯ
АДМИНИСТРАЦИЯ ГОРОДА ИРКУТСКА
РАСПОРЯЖЕНИЕ

от 29.09.2023 № 031-10-270/23

Об изменении существенных условий муниципального контракта от 30 января 2023 года № 010-64-107/3 на выполнение работ по подготовке проекта внесения изменений в Генеральный план города Иркутска

В целях надлежащего выполнения работ по муниципальному контракту от 30 января 2023 года № 010-64-107/3 по подготовке проекта внесения изменений в Генеральный план города Иркутска, руководствуясь статьями 7, 16, 43 Федерального закона от 6 октября 2003 года № 131-ФЗ «Об общих принципах организации местного самоуправления в Российской Федерации», частью 65.1 статьи 112 Федерального закона от 5 апреля 2013 года № 44-ФЗ «О контрактной системе в сфере закупок товаров, работ, услуг для обеспечения государственных и муниципальных нужд», статьями 11, 37, 38, 42 Устава города Иркутска, Порядком подготовки и согласования проекта решения администрации города Иркутска об изменении существенных условий контракта на закупку товаров, работ, услуг для обеспечения нужд городского округа муниципального образования город Иркутск, заключенного до 1 января 2024 года, по соглашению сторон, утвержденным распоряжением администрации города Иркутска от 21 апреля 2022 года № 031-10-139/22:

1. Изменить существенные условия муниципального контракта от 30 января 2023 года № 010-64-107/3 на выполнение работ по подготовке проекта внесения изменений в Генеральный план города Иркутска (уникальный номер реестровой записи в реестре контрактов 3380819349323000001), заключенного между комитетом по градостроительной политике администрации города Иркутска и обществом с ограниченной ответственностью «Агентство по развитию территорий «Геоника» (далее — контракт), в связи с возникшими независящими от сторон контракта обстоятельствами, влекущими невозможность исполнения работ в установленный срок.

2. В целях исполнения настоящего Распоряжения комитету по градостроительной политике администрации города Иркутска осуществить в соответствии с действующим законодательством Российской Федерации мероприятия, необходимые для изменения существенных условий контракта.

3. Управлению по информационной политике аппарата администрации города Иркутска опубликовать настоящее Распоряжение и разместить на WEB-портале органов местного самоуправления города Иркутска в информационно-телекоммуникационной сети «Интернет»

4. Контроль за исполнением настоящего Распоряжения возложить на заместителя мэра — председателя комитета по градостроительной политике администрации города Иркутска.

Мэр города Иркутска

Р.Н. Болотов

РОССИЙСКАЯ ФЕДЕРАЦИЯ
МЭР ГОРОДА ИРКУТСКА
РАСПОРЯЖЕНИЕ

От 27.09.2023

№ 031-11-83/23

О внесении изменения в Приложение к распоряжению мэра города Иркутска от 14 июля 2020 года № 031-11-71/0

В целях актуализации состава Высшего административного комитета администрации города Иркутска, руководствуясь Федеральным законом от 6 октября 2003 года № 131-ФЗ «Об общих принципах организации местного самоуправления в Российской Федерации», статьями 37, 38 Устава города Иркутска, пунктами 8, 9 Регламента работы администрации города Иркутска, утвержденного распоряжением мэра города Иркутска от 8 мая 2008 года № 031-10-457/8:

1. Внести в Приложение к распоряжению мэра города Иркутска от 14 июля 2020 года № 031-11-71/0 «Об утверждении состава Высшего административного комитета администрации города Иркутска» с последними изменениями, внесенными распоряжением мэра города Иркутска от 30 ноября 2022 года № 031-11-66/22, изменение, изложив его в новой редакции согласно Приложению к настоящему Распоряжению.

2. Отделу документационного обеспечения и архива организационного управления аппарата администрации города Иркутска внести в оригинал распоряжения мэра города Иркутска от 14 июля 2020 года № 031-11-71/0 «Об утверждении состава Высшего административного комитета администрации города Иркутска» информационную справку о внесенном настоящим Распоряжением изменении.

3. Управлению по информационной политике аппарата администрации города Иркутска опубликовать и разместить на официальном сайте органов местного самоуправления города Иркутска в информационно-телекоммуникационной сети «Интернет» настоящее Распоряжение с приложением.

4. Контроль за исполнением настоящего Распоряжения оставляю за собой.

Р.Н. Болотов

Приложение к распоряжению

мэра города Иркутска

От 27.09.2023 № 031-11-83/23

«Приложение к распоряжению мэра города Иркутска от 14 июля 2020 года № 031-11-71/0»

СОСТАВ
ВЫСШЕГО АДМИНИСТРАТИВНОГО КОМИТЕТА
АДМИНИСТРАЦИИ ГОРОДА ИРКУТСКА

1. Персональный состав Высшего административного комитета администрации города Иркутска:

Болотов Руслан Николаевич	мэр города Иркутска;	
Южаков Андрей Владимирович	вице-мэр города Иркутска;	
Войцехович Елена Егоровна	заместитель мэра — руководитель аппарата администрации города Иркутска;	
Валиулина Альфия Ангамовна	заместитель мэра — председатель комитета по бюджетной политике и финансам администрации города Иркутска;	
Чертков Сергей Станиславович	заместитель мэра — председатель Комитета городского обустройства администрации города Иркутска;	
Харитонов Евгений Аркадьевич	заместитель мэра — председатель комитета по градостроительной политике администрации города Иркутска;	
Кладов Сергей Викторович	заместитель мэра — председатель комитета по управлению муниципальным имуществом администрации города Иркутска;	
Эдельман Татьяна Николаевна	заместитель мэра — председатель комитета по социальной политике и культуре администрации города Иркутска;	
Макарычева Татьяна Иннокентьевна	заместитель мэра — председатель комитета по экономике и стратегическому планированию администрации города Иркутска;	
Цибанова Наталья Николаевна	заместитель мэра — председатель комитета по управлению Ленинским округом администрации города Иркутска;	
Комаров Георгий Александрович	заместитель мэра — председатель комитета по управлению Октябрьским округом администрации города Иркутска;	
Торохова Елена Петровна	заместитель мэра — председатель комитета по управлению Правобережным округом администрации города Иркутска;	
Медко Антон Алексеевич	заместитель мэра — председатель комитета по управлению Свердловским округом администрации города Иркутска;	
Деева Валерия Владимировна	начальник управления по информационной политике аппарата администрации города Иркутска;	
Воробель Наталья Ильинична	начальник управления финансового контроля администрации города Иркутска;	
Стекачев Евгений Юрьевич	Председатель Думы города Иркутска седьмого созыва (по согласованию);	
Корнев Юрий Диомидович	заместитель Председателя Думы города Иркутска седьмого созыва (по согласованию);	
Курилов Сергей Витальевич	Председатель Контрольно-счетной палаты города Иркутска (по согласованию);	
Гайдаров Гайдар Мамедович	председатель Совета Почетных граждан города Иркутска (по согласованию);	
Гольдфарб Станислав Иосифович	председатель Общественной палаты города Иркутска (по согласованию).	

2. Перечень организаций, руководители которых являются постоянными участниками заседаний Высшего административного комитета администрации города Иркутска:

1.	Акционерное общество «Спецавтохозяйство» города Иркутска;	
----	---	--



2.	Акционерное общество «Агентство развития памятников Иркутска»;	
3.	Акционерное общество «Восточное управление жилищно-коммунальными системами»;	
4.	Муниципальное унитарное предприятие «Водоканал» г. Иркутска;	
5.	Муниципальное унитарное производственное эксплуатационное предприятие зеленого хозяйства г. Иркутска;	
6.	Муниципальное унитарное предприятие «Теплоэнергосервис г. Иркутска»;	
7.	Муниципальное унитарное предприятие «Ритуал» г. Иркутска;	
8.	Муниципальное унитарное предприятие «Иркутскавтогаз» г. Иркутск;	
9.	Муниципальное унитарное предприятие «Иркутскгортранс»;	
10.	Муниципальное унитарное предприятие «Служба эксплуатации мостов» г. Иркутска;	
11.	Муниципальное унитарное предприятие г. Иркутска «Иркутскавтодор»;	
12.	Муниципальное унитарное аварийно-ремонтное предприятие Правобережного округа г. Иркутска;	
13.	Муниципальное унитарное предприятие «Центральный рынок» г. Иркутска;	
14.	Муниципальное унитарное предприятие «Бюро технической инвентаризации города Иркутска»;	
15.	Муниципальное унитарное фармацевтическое предприятие «Иркутская Аптека»;	
16.	Муниципальное казенное учреждение г. Иркутска «Городская среда»;	
17.	Муниципальное автономное учреждение «Праздник»;	
18.	Муниципальное казенное учреждение «Управление капитального строительства города Иркутска»;	
19.	Муниципальное казенное учреждение города Иркутска «Безопасный город»;	
20.	Муниципальное казенное учреждение города Иркутска «Проектный офис дорожной деятельности города Иркутска».	».

Заместитель мэра — руководитель аппарата администрации города Иркутска

Е.Е. Войцехович

**РОССИЙСКАЯ ФЕДЕРАЦИЯ
Г. ИРКУТСК
АДМИНИСТРАЦИЯ
ЗАМЕСТИТЕЛЬ МЭРА — ПРЕДСЕДАТЕЛЬ КОМИТЕТА
ГОРОДСКОГО ОБУСТРОЙСТВА
РАСПОРЯЖЕНИЕ**

от 29.09.2023

№ 404-02-236/23

О временном прекращении движения транспортных средств по улицам Баррикад и Черского в Куйбышевском районе города Иркутска

На основании обращения от 25 сентября 2023 года вх. № 403-58-1687/23 Общества с ограниченной ответственностью «Байкальская энергетическая компания», руководствуясь статьей 14 Федерального закона от 10 декабря 1995 года № 196-ФЗ «О безопасности дорожного движения», статьей 16 Федерального закона от 6 октября № 131-ФЗ «Об общих принципах организации местного самоуправления в Российской Федерации», Порядком осуществления временных ограничений или прекращения движения транспортных средств по автомобильным дорогам регионального или межмуниципального, местного значения в Иркутской области, утвержденным постановлением Правительства Иркутской области от 11 мая 2012 года № 233-пп, статьями 11, 42, 44, 45 Устава города Иркутска, распоряжением администрации города Иркутска от 21 мая 2009 года № 031-10-545/9 «О делегировании полномочий»:

1. Временно прекратить движение транспортных средств по улицам Баррикад и Черского в Куйбышевском районе города Иркутска на период проведения плановых земляных работ по строительству 1 этапа тепловых сетей на участках:

1) по улице Баррикад (от пересечения с переулком Учительский до здания № 111 по улице Баррикад) с 08-00 часов 1 октября 2023 года до 20-00 часов 15 января 2024 года;

2) по улице Баррикад (от пересечения с улицей Фридриха Энгельса до пересечения с улицей Декабристов, от пересечения с улицей Декабристов до пересечения с переулком Учительский, от здания № 111 по улице Баррикад до пересечения с улицей Черского) и по улице Черского (от пересечения с улицей Баррикад до здания № 1 по улице Черского) с 08-00 часов 16 января 2024 года до 20-00 часов 30 мая 2024 года.

2. ООО «Байкальская энергетическая компания»:

- 1) оградить каждое место производства работ ограждениями;
- 2) обеспечить установку дорожных знаков и указателей;
- 3) обеспечить подъезды к жилым домам и зданиям.

3. Управлению по информационной политике аппарата администрации города Иркутска оповестить население города Иркутска о временном прекращении движения транспортных средств по улицам Баррикад и Черского в Куйбышевском районе города Иркутска через средства массовой информации, опубликовать настоящее Распоряжение и разместить информацию на официальном сайте администрации города Иркутска в информационно-телекоммуникационной сети «Интернет».

4. Департаменту дорожной деятельности и транспорта комитета городского обустройства администрации города Иркутска направить копию настоящего Распоряжения, а также схему организации дорожного движения в Управление Государственной инспекции безопасности дорожного движения Главного Управления Министерства внутренних дел России по Иркутской области.

5. Контроль за исполнением настоящего Распоряжения оставляю за собой.

С.С. Чертков

**РОССИЙСКАЯ ФЕДЕРАЦИЯ
АДМИНИСТРАЦИЯ ГОРОДА ИРКУТСКА
ПОСТАНОВЛЕНИЕ**

от 28.09.2023

№ 031-06-698/23

О внесении изменений в Положение об органе регулирования города Иркутска

В связи со вступлением в силу стандартов раскрытия информации в сфере водоснабжения и водоотведения, утвержденных постановлением Правительства Российской Федерации от 26 января 2023 года № 108, и стандартов раскрытия информации в области обращения с твердыми коммунальными отходами, утвержденных постановлением Правительства Российской Федерации от 26 января 2023 года № 109, руководствуясь статьями 16, 17 Федерального закона от 6 октября 2003 года № 131-ФЗ «Об общих принципах организации местного самоуправления в Российской Федерации», статьями 11, 37, 38, 42 Устава города Иркутска, администрация города Иркутска

ПОСТАНОВЛЯЕТ:

1. Внести в Положение об органе регулирования города Иркутска, утвержденное постановлением администрации города Иркутска от 22 апреля 2013 года № 031-06-812/13, с последними изменениями, внесенными постановлением администрации города Иркутска от 26 июня 2023 года № 031-06-491/23, следующие изменения:

- 1) подпункт «л» подпункта 2 пункта 5 главы 2 признать утратившим силу;
- 2) подпункт «ж» подпункта 6 пункта 6 главы 3 признать утратившим силу.

2. Отделу документационного обеспечения и архива организационного управления аппарата администрации города Иркутска внести в оригинал постановления администрации города Иркутска от 22 апреля 2013 года № 031-06-812/13 «Об органе регулирования города Иркутска и о тарифной комиссии органа регулирования города Иркутска» информационную справку о внесенных настоящих Постановлением изменениях.

3. Управлению по информационной политике аппарата администрации города Иркутска опубликовать настоящее Постановление в средствах массовой информации и разместить на WEB — портале органов местного самоуправления города Иркутска в информационно-телекоммуникационной сети «Интернет».

4. Контроль за исполнением настоящего Постановления оставляю за собой.

Мэр города Иркутска

Р.Н. Болотов

**РОССИЙСКАЯ ФЕДЕРАЦИЯ
АДМИНИСТРАЦИЯ ГОРОДА ИРКУТСКА
ПОСТАНОВЛЕНИЕ**

от 28.09.2023

№ 031-06-699/23

О внесении изменений в административный регламент предоставления муниципальной услуги «Представление информации о порядке предоставления жилищно-коммунальных услуг населению»

В целях повышения доступности муниципальной услуги, создания комфортных условий для заявителей, руководствуясь статьей 16 Федерального закона от 6 октября 2003 года № 131-ФЗ «Об общих принципах организации местного самоуправления в Российской Федерации», Федеральным законом от 27 июля 2010 года № 210-ФЗ «Об организации предоставления государственных и муниципальных услуг», постановлением Правительства Российской Федерации от 1 марта 2022 года № 277 «О направлении в личный кабинет заявителя в федеральной государственной информационной системе «Единый портал государственных и муниципальных услуг (функций)» сведений о ходе выполнения запроса о предоставлении государственной или муниципальной услуги, заявления о предоставлении услуги, указанной в части 3 статьи 1 Федерального закона «Об организации предоставления государственных и муниципальных услуг», а также результатов предоставления государственной или муниципальной услуги, результатов предоставления услуги, указанной в части 3 статьи 1 Федерального закона «Об организации предоставления государственных и муниципальных услуг», статьями 37, 38, 42 Устава города Иркутска, постановлением администрации города Иркутска от 24 ноября 2010 года № 031-06-2856/10 «О порядке разработки и утверждения административных регламентов предоставления муниципальных услуг», администрация города Иркутска

ПОСТАНОВЛЯЕТ:

1. Внести в административный регламент предоставления муниципальной услуги «Представление информации о порядке предоставления жилищно-коммунальных услуг населению», утвержденный постановлением администрации города Иркутска от 21 апреля 2022 года № 031-06-247/22, с последними изменениями, внесенными постановлением администрации города Иркутска от 14 декабря 2022 года № 031-06-956/22, следующие изменения:

1) подпункт 3 пункта 24 изложить в следующей редакции:

«3) представления документов и информации, отсутствие и (или) недостоверность которых не указывались при первоначальном отказе в предоставлении муниципальной услуги, за исключением случаев, предусмотренных в пункте 4 части 1 статьи 7 Федерального закона «Об организации предоставления государственных и муниципальных услуг»;

2) дополнить пунктом 45¹ в следующей редакции:

«45¹. Муниципальная услуга не предоставляется в упреждающем (проактивном) режиме, предусмотренном статьей 7.3 Федерального закона «Об организации предоставления государственных и муниципальных услуг».

2. Настоящее Постановление вступает в силу со дня, следующего за днем его официального опубликования.

3. Отделу документационного обеспечения и архива организационного управления аппарата администрации города Иркутска внести в оригинал постановления администрации города Иркутска от 21 апреля 2022 года № 031-06-247/22 «Об утверждении административного регламента предоставления муниципальной услуги «Представление информации о порядке предоставления жилищно-коммунальных услуг населению», информационную справку о внесенных настоящих Постановлением изменениях.

4. Управлению по информационной политике аппарата администрации города Иркутска опубликовать настоящее Постановление в средствах массовой информации и разместить на официальном сайте органов местного самоуправления города Иркутска в информационно-телекоммуникационной сети «Интернет» на WEB-портале органов местного самоуправления города Иркутска.

5. Контроль за исполнением настоящего Постановления возложить на заместителя мэра — председателя комитета городского обустройства администрации города Иркутска.

Мэр города Иркутска

Р.Н. Болотов

**РОССИЙСКАЯ ФЕДЕРАЦИЯ
АДМИНИСТРАЦИЯ ГОРОДА ИРКУТСКА
ПОСТАНОВЛЕНИЕ**

от 28.09.2023

№ 031-06-700-23

Об изъятии земельного участка с кадастровым номером 38:36:000002:11898 и жилых помещений для нужд городского округа муниципального образования город Иркутск

Руководствуясь статьями 11, 49, 56, 56¹-56¹¹ Земельного кодекса Российской Федерации, статьями 235, 239², 279, 281, 282 Гражданского кодекса Российской Федерации, статьей 32 Жилищного кодекса Российской Федерации, статьей 16 Федерального закона от 6 октября 2003 года № 131-ФЗ «Об общих принципах организации местного самоуправления в Российской Федерации», статьями 11, 37, 38, 42 Устава города Иркутска, решением Думы города Иркутска от 29 августа 2008 года № 004-20-520862/8 «Об утверждении Порядка взаимодействия структурных подразделений администрации города Иркутска при изъятии земельных участков для муниципальных нужд города Иркутска», администрация города Иркутска

ПОСТАНОВЛЯЕТ:

1. В связи с признанием многоквартирного дома, расположенного по адресу: г. Иркутск, ул. 4 Линия, 26, аварийным и подлежащим сносу на основании заключения о выявлении оснований для признания многоквартирного дома аварийным и подлежащим сносу межведомственной комиссии по оценке помещений в целях признания их жилыми помещениями, жилых помещений пригодными (непригодными) для проживания граждан, многоквартирных домов аварийными и подлежащими сносу от 27 июня 2016 года № 49, в целях выполнения мероприятий муниципальной адресной программы «Переселение граждан, проживающих на территории города Иркутска, из аварийного жилищного фонда, признанного таковым до 1 января 2017 года, в 2019-2025 годах», утвержденном постановлением администрации города Иркутска от 20 мая 2019 года № 031-06-346/9, а также обеспечения безопасности жизни и здоровья граждан, изъять для нужд городского округа муниципального образования город Иркутск земельный участок с кадастровым номером 38:36:000002:11898, местоположение: Российская Федерация, Иркутская область, г. Иркутск, ул. 4 Линия, площадью 971 кв.м и жилые помещения: квартиру № 3 общей площадью 48,3 кв.м, квартиру № 4 общей площадью 46,3 кв.м, квартиру № 7 общей площадью 48,4 кв.м, расположенные по адресу: Иркутская область, г. Иркутск, ул. 4 Линия, д. 26 (далее — объекты недвижимости).

2. Комитету по управлению муниципальным имуществом администрации города Иркутска:

1) в десятидневный срок со дня принятия настоящего Постановления направить его копию письмом с уведомлением о вручении правообладателям изымаемых объектов недвижимости;

2) в десятидневный срок со дня принятия настоящего Постановления направить его копию в Управление Федеральной службы государственной регистрации, кадастра и картографии по Иркутской области;

3) в десятидневный срок со дня принятия настоящего Постановления обеспечить его публикацию в средствах массовой информации и размещение на WEB — портале органов местного самоуправления города Иркутска в информационно-телекоммуникационной сети «Интернет».

3. Комитету по градостроительной политике администрации города Иркутска:

1) обеспечить определение размера возмещения за изымаемые объекты недвижимости, указанные в пункте 1 настоящего Постановления;

2) в срок, не позднее шестидесяти дней со дня определения размера возмещения за изымаемые объекты недвижимости подготовить и направить правообладателям изымаемых объектов недвижимости проект соглашения об изъятии объектов недвижимости с приложением документов, указанных в пункте 4 статьи 56¹⁰ Земельного кодекса Российской Федерации, заказным письмом с уведомлением о вручении;

3) в случае, если по истечении девяноста дней со дня получения правообладателями изымаемых объектов недвижимости проектов соглашений об изъятии объектов недвижимости правообладателями изымаемых объектов недвижимости не представлены подписанные соглашения об изъятии объектов недвижимости, обратиться в суд с иском о принудительном изъятии объектов недвижимости;



4) в течение пяти рабочих дней с даты исполнения соглашения об изъятии объектов недвижимости (предоставления возмещения за изымаемые объекты недвижимости) либо предоставления возмещения за изымаемые объекты недвижимости на основании вступившего в законную силу решения суда о принудительном изъятии объектов недвижимости обратиться в Управление Федеральной службы государственной регистрации, кадастра и картографии по Иркутской области для государственной регистрации права собственности городского округа муниципального образования город Иркутск на объекты недвижимости.

4. Контроль за исполнением настоящего Постановления возложить на заместителя мэра — председателя комитета по управлению муниципальным имуществом администрации города Иркутска, заместителя мэра — председателя комитета по градостроительной политике администрации города Иркутска.

Мэр города Иркутска

Р.Н. Болотов

**РОССИЙСКАЯ ФЕДЕРАЦИЯ
АДМИНИСТРАЦИЯ ГОРОДА ИРКУТСКА
ПОСТАНОВЛЕНИЕ**

от 28.09.2023

№ 031–06–701/23

Об изъятии земельного участка с кадастровым номером 38:36:000027:21972 и жилых помещений для нужд городского округа муниципального образования город Иркутск

Во исполнение договора о развитии застроенной территории, расположенной в Свердловском районе города Иркутска от 21 января 2013 года № 010–64–000048/13–1, руководствуясь статьями 11, 49, 56²–56¹² Земельного кодекса Российской Федерации, статьями 235, 239², 279, 281, 282 Гражданского кодекса Российской Федерации, статьей 32 Жилищного кодекса Российской Федерации, статьей 16 Федерального закона от 6 октября 2003 года № 131-ФЗ «Об общих принципах организации местного самоуправления в Российской Федерации», статьями 11, 37, 38, 42 Устава города Иркутска, решением Думы города Иркутска от 29 августа 2008 года № 004–20–520862/8 «Об утверждении Порядка взаимодействия структурных подразделений администрации города Иркутска при изъятии земельных участков для муниципальных нужд города Иркутска», администрация города Иркутска

ПОСТАНОВЛЯЕТ:

1. В связи с признанием многоквартирного дома, расположенного по адресу: г. Иркутск, ул. Захарова, 7, аварийным и подлежащим сносу на основании заключения о признании многоквартирного дома аварийным и подлежащим сносу межведомственной комиссии по признанию помещений жилыми помещениями, жилых помещений пригодными (непригодными) для проживания, многоквартирных домов аварийными и подлежащими сносу или реконструкции от 25 мая 2012 года № 53 изъять для нужд городского округа муниципального образования город Иркутск земельный участок с кадастровым номером 38:36:000027:21972, расположенный по адресу: Иркутская область, город Иркутск, Свердловский район, ул. Захарова, 7, площадью 2260 кв.м, и жилые помещения: квартиру № 2 общей площадью 43,3 кв.м, квартиру № 4 общей площадью 42,7 кв.м, квартиру № 6 общей площадью 42,4 кв.м, квартиру № 7 общей площадью 56,3 кв.м, расположенные по адресу: Иркутская область, г. Иркутск, ул. Захарова, д. 7 (далее — объекты недвижимости).

2. Комитету по управлению муниципальным имуществом администрации города Иркутска:

1) в десятидневный срок со дня принятия настоящего Постановления направить его копию письмом с уведомлением о вручении правообладателям изымаемых объектов недвижимости;

2) в десятидневный срок со дня принятия настоящего Постановления направить его копию в Управление Федеральной службы государственной регистрации, кадастра и картографии по Иркутской области;

3) в десятидневный срок со дня принятия настоящего Постановления направить его копию обществу с ограниченной ответственностью «Максстрой»;

4) в десятидневный срок со дня принятия настоящего Постановления обеспечить его публикацию в газете «Иркутск официальный» и размещение в информационно-телекоммуникационной сети «Интернет» на WEB — портале органов местного самоуправления города Иркутска;

5) в срок не позднее шестидесяти дней со дня определения размера возмещения за изымаемые объекты недвижимости подготовить проекты соглашений об изъятии объектов недвижимости в порядке, предусмотренном действующим законодательством;

6) обратиться в суд с иском о принудительном изъятии объектов недвижимости, в случае, если по истечении девяноста дней со дня получения правообладателями изымаемых объектов недвижимости проектов соглашений об изъятии объектов недвижимости правообладателями изымаемых объектов недвижимости не представлены подписанные соглашения об изъятии объектов недвижимости;

7) в течение пяти рабочих дней с даты исполнения соглашения об изъятии объектов недвижимости (предоставления возмещения за изымаемые объекты недвижимости) либо предоставления возмещения за изымаемые объекты недвижимости на основании вступившего в законную силу решения суда о принудительном изъятии объектов недвижимости обратиться в Управление Федеральной службы государственной регистрации, кадастра и картографии по Иркутской области для государственной регистрации права собственности муниципального образования город Иркутск на объекты недвижимости.

3. Контроль за исполнением настоящего Постановления возложить на заместителя мэра — председателя комитета по управлению муниципальным имуществом администрации города Иркутска.

Мэр города Иркутска

Р.Н. Болотов

**РОССИЙСКАЯ ФЕДЕРАЦИЯ
АДМИНИСТРАЦИЯ ГОРОДА ИРКУТСКА
ПОСТАНОВЛЕНИЕ**

от 02.10.2023

№ 031–06–702/23

Об отмене постановления администрации города Иркутска от 23 мая 2012 года № 031–06–1059/12

Руководствуясь Федеральным законом от 6 октября 2003 года № 131-ФЗ «Об общих принципах организации местного самоуправления в Российской Федерации», Федеральным законом от 5 декабря 2005 года № 154-ФЗ «О государственной службе российского казачества», Указом Президента Российской Федерации от 15 июня 1992 года № 632 «О мерах по реализации закона Российской Федерации «О реабилитации репрессированных народов» в отношении казачества», приказом Федерального агентства по делам национальностей от 6 апреля 2020 года № 45 «Об утверждении типового положения о согласовании и утверждении уставов казачьих обществ», Положением о согласовании и утверждении уставов казачьих обществ, создаваемых (действующих) на территории Иркутской области, утвержденным указом Губернатора Иркутской области от 30 сентября 2020 года № 272-уг, статьями 37, 38, 42 Устава города Иркутска, администрация города Иркутска

ПОСТАНОВЛЯЕТ:

1. Постановление администрации города Иркутска от 23 мая 2012 года № 031–06–1059/12 «Об утверждении Устава Городского казачьего общества» отменить.

2. Отделу документационного обеспечения и архива организационного управления аппарата администрации города Иркутска внести в оригинал постановления администрации города Иркутска от 23 мая 2012 года № 031–06–1059/12 «Об утверждении Устава Городского казачьего общества» информационную справку об утрате его силы в связи с отменой настоящим Постановлением.

3. Настоящее Постановление вступает в силу со дня, следующего за днем его официального опубликования.

4. Управлению по информационной политике аппарата администрации города Иркутска опубликовать настоящее Постановление в средствах массовой информации и разместить на официальном сайте органов местного самоуправления города Иркутска в информационно-телекоммуникационной сети «Интернет».

5. Контроль за исполнением настоящего Постановления возложить на начальника управления реализации общественных инициатив аппарата администрации города Иркутска.

Мэр города Иркутска

Р.Н. Болотов

**РОССИЙСКАЯ ФЕДЕРАЦИЯ
АДМИНИСТРАЦИЯ ГОРОДА ИРКУТСКА
ПОСТАНОВЛЕНИЕ**

от 02.10.2023

№ 031–06–703/23

О внесении изменений в пункт 10 Порядка предоставления отдельным категориям граждан дополнительных мер социальной поддержки в виде льготного проезда на автомобильном транспорте по муниципальным сезонным (садоводческим) маршрутам регулярных перевозок пассажиров и багажа города Иркутска и межмуниципальным сезонным (садоводческим) маршрутам регулярных перевозок пассажиров и багажа, проходящим по территории города Иркутска

В целях приведения муниципального правового акта города Иркутска в соответствие с законодательством Российской Федерации, руководствуясь частью 2 статьи 16¹, частью 5 статьи 20, статьей 37 Федерального закона от 6 октября 2003 года № 131-ФЗ «Об общих принципах организации местного самоуправления в Российской Федерации», Федеральным законом от 10 июля 2023 года № 293-ФЗ «О внесении изменений в отдельные законодательные акты Российской Федерации и признании утратившими силу отдельных законодательных актов (положений законодательных актов) Российской Федерации», статьями 37, 38, 42 Устава города Иркутска, администрация города Иркутска

ПОСТАНОВЛЯЕТ:

1. Внести в пункт 10 Порядка предоставления отдельным категориям граждан дополнительных мер социальной поддержки в виде льготного проезда на автомобильном транспорте по муниципальным сезонным (садоводческим) маршрутам регулярных перевозок пассажиров и багажа города Иркутска и межмуниципальным сезонным (садоводческим) маршрутам регулярных перевозок пассажиров и багажа, проходящим по территории города Иркутска, утвержденного постановлением администрации города Иркутска от 6 апреля 2021 года № 031–06–245/21, с изменением, внесенным постановлением администрации города Иркутска от 8 февраля 2023 года № 031–06–58/23, следующие изменения:

1) в подпункте 1 слова «Единой государственной информационной системы социального обеспечения» заменить словами «государственной информационной системы «Единая централизованная цифровая платформа в социальной сфере»»;

2) в подпункте 2 слова «Единой государственной информационной системы социального обеспечения» заменить словами «государственной информационной системы «Единая централизованная цифровая платформа в социальной сфере»»;

3) в подпункте 3 слова «Единой государственной информационной системы социального обеспечения» заменить словами «государственной информационной системы «Единая централизованная цифровая платформа в социальной сфере»».

2. Настоящее Постановление вступает в силу со дня, следующего за днем его официального опубликования, но не ранее 1 января 2024 года.

3. Отделу документационного обеспечения и архива организационного управления аппарата администрации города Иркутска внести в оригинал постановления администрации города Иркутска от 6 апреля 2021 года № 031–06–245/21 «О Порядке предоставления отдельным категориям граждан дополнительных мер социальной поддержки в виде льготного проезда на автомобильном транспорте по муниципальным сезонным (садоводческим) маршрутам регулярных перевозок пассажиров и багажа города Иркутска и межмуниципальным сезонным (садоводческим) маршрутам регулярных перевозок пассажиров и багажа, проходящим по территории города Иркутска» информационную справку о внесенных настоящим Постановлением изменениях.

4. Управлению по информационной политике аппарата администрации города Иркутска опубликовать и разместить на официальном сайте органов местного самоуправления города Иркутска в информационно-телекоммуникационной сети «Интернет» настоящее Постановление.

5. Контроль за исполнением настоящего Постановления возложить на заместителя мэра — председателя комитета по социальной политике и культуре администрации города Иркутска.

Мэр города Иркутска

Р.Н. Болотов

**ИНФОРМАЦИЯ О РЕЗУЛЬТАТАХ КОНТРОЛЬНОГО МЕРОПРИЯТИЯ
«КОНТРОЛЬ ЗА ЗАКОННОСТЬЮ И ЭФФЕКТИВНОСТЬЮ ИСПОЛЬЗОВАНИЯ
МУНИЦИПАЛЬНЫМ БЮДЖЕТНЫМ УЧРЕЖДЕНИЕМ ДОПОЛНИТЕЛЬНОГО
ОБРАЗОВАНИЯ «ДЕТСКАЯ ШКОЛА ИСКУССТВ № 10» ГОРОДА ИРКУТСКА
СРЕДСТВ БЮДЖЕТА ГОРОДА ИРКУТСКА, НАПРАВЛЕННЫХ НА ФИНАНСОВОЕ
ОБЕСПЕЧЕНИЕ**

муниципального задания»

Начальником линейной инспекции № 1 в аппарате Контрольно-счетной палаты города Иркутска Стрелочных М. М., ведущим инспектором в аппарате Контрольно-счетной палаты города Иркутска Баданиной Ю. П. в соответствии с планом деятельности Контрольно-счетной палаты города Иркутска на 2022 год проведена проверка использования муниципальным бюджетным учреждением дополнительного образования «Детская школа искусств № 10» города Иркутска (далее — Учреждение) за девять месяцев 2022 года средств бюджета города, предусмотренных на оказание муниципальных услуг в рамках муниципального задания.

По результатам контрольного мероприятия фактов направления субсидии на обеспечение расходов, не связанных с выполнением муниципального задания, не установлено. Учитывая достигнутые Учреждением за девять месяцев 2022 года значения объемных и качественных показателей при освоении выделенных на эти цели средств на 73,2% от годового планового значения, сделан вывод об эффективном использовании субсидии на финансовое обеспечение выполнения муниципального задания за проверяемый период.

Вместе с тем в ходе выборочной проверки представленных документов по использованию субсидии на выполнение муниципального задания выявлены нарушения положений Федерального закона № 44-ФЗ в части заключения контрактов позднее даты их фактического исполнения, Налогового кодекса РФ в части нарушения срока уплаты авансового платежа земельного налога.

Кроме того, установлено, что в Отчете о выполнении муниципального задания недостоверно отражены значения по двум показателям качества оказания услуги «Реализация дополнительных предпрофессиональных программ в области искусств».

С целью предупреждения нарушений и недостатков, выявленных в ходе контрольного мероприятия, Учреждению даны соответствующие рекомендации. Кроме того, в адрес учредителя — управления культуры комитета по социальной политике и культуре администрации города Иркутска направлено информационное письмо для рассмотрения и принятия управленческих решений по иным недостаткам.

Начальник линейной инспекции № 1 в аппарате

М. М. Стрелочных

**ИНФОРМАЦИЯ О ПРОВЕДЕНИИ ЭКСПЕРТНО-АНАЛИТИЧЕСКОГО
МЕРОПРИЯТИЯ**

**АНАЛИЗ ЭФФЕКТИВНОСТИ УПРАВЛЕНИЯ И РАСПОРЯЖЕНИЯ ОБЪЕКТАМИ
НЕЖИЛОГО ФОНДА, ВХОДЯЩИМИ В СОСТАВ МУНИЦИПАЛЬНОЙ КАЗНЫ
ГОРОДА ИРКУТСКА,
ЗА 2021–2022 ГОДЫ»**

Аудитором Контрольно-счетной палаты города Иркутска Семеновой А.В. в соответствии с планом деятельности Контрольно-счетной палаты города Иркутска на 2023 год проведен анализ эффективности управления и распоряжения объектами нежилого фонда, входящими в состав муниципальной казны города Иркутска, за период 2021–2022 годов.

По результатам экспертно-аналитического мероприятия установлено, что в целом управление и распоряжение объектами нежилого фонда, входящими в состав муниципальной казны города Иркутска, в рассматриваемом периоде отвечало цели «Повышение эффективности реализации полномочий в сфере имущественных отношений и управления муниципальной собственностью» и задачам, поставленными подпрограммой «Повышение эффективности муниципального управления» муниципальной программы «Эффективное управление».

Вместе с тем, отмечено, что единственным целевой показатель подпрограммы «Динамика доходов бюджета города от использования муниципального имущества и его приватизации к базовому периоду (2018 год)», не позволяет в полной мере дать оценку эффективности реализации полномочий по управлению и распоряжению муниципальной собственностью. В связи с чем, исполнителю программы — ко-



митету по управлению муниципальным имуществом администрации города Иркутска рекомендовано ввести дополнительные критерии оценки.

В ходе мероприятия отмечено следующее.

Приоритетным видом управления нежилым фондом муниципального имущества является передача его в оперативное управление и хозяйственное ведение муниципальным учреждениям города и предприятиям Иркутска

По состоянию на 1 января 2023 года в муниципальной казне города числится 593 объекта, составляющие 39% нежилого фонда муниципального имущества. За период 2021–2022 годов количество и балансовая стоимость объектов нежилого фонда муниципальной казны города Иркутска уменьшились соответственно на 108 единиц и на 7,9% стоимости нежилого фонда.

Большая часть нежилого фонда муниципальной казны города вовлечена в коммерческий оборот: 35% — объектов передано в аренду, 18% — подлежит приватизации, что способствует увеличению доходов бюджета города.

Доходы бюджета города от использования нежилого фонда муниципальной казны составили за 2021 год 114 418,63 тыс. рублей, за 2022 год — 119 426,94 тыс. рублей, рост поступлений — 4,4%. Объем дебиторской задолженности по доходам от использования муниципального имущества за 2022 год снизился на 22,4% (с 270 090,73 тыс. рублей до 209 676,15 тыс. рублей).

Учет имущества казны и ежегодное проведение комитетом по управлению муниципальным имуществом администрации города Иркутска инвентаризации обеспечивает контроль использования муниципального имущества города Иркутска, в том числе и объектов нежилого фонда.

Аудитор

Семенова А.В.

ИНФОРМАЦИЯ О РЕЗУЛЬТАТАХ КОНТРОЛЬНОГО МЕРОПРИЯТИЯ «КОНТРОЛЬ ЗА ЗАКОННОСТЬЮ И ЭФФЕКТИВНОСТЬЮ ИСПОЛЬЗОВАНИЯ СРЕДСТВ БЮДЖЕТА ГОРОДА ИРКУТСКА, НАПРАВЛЕННЫХ НА ВЫПОЛНЕНИЕ МЕРОПРИЯТИЯ «СОЗДАНИЕ ПЛОСКОСТНЫХ СООРУЖЕНИЙ НА ТЕРРИТОРИЯХ ЖИЛОГО И РЕКРЕАЦИОННОГО СЕКТОРА» ОСНОВНОГО МЕРОПРИЯТИЯ «ВОВЛЕЧЕНИЕ НАСЕЛЕНИЯ В ЗАНЯТИЯ ФИЗИЧЕСКОЙ КУЛЬТУРОЙ И СПОРТОМ» ПОДПРОГРАММЫ «РАЗВИТИЕ ФИЗИЧЕСКОЙ КУЛЬТУРЫ И СПОРТА» МУНИЦИПАЛЬНОЙ ПРОГРАММЫ «ФИЗИЧЕСКАЯ КУЛЬТУРА И СПОРТ»

Начальником линейной инспекции № 1 в аппарате Контрольно-счетной палаты города Иркутска Стрелочных М.М., ведущим инспектором в аппарате Контрольно-счетной палаты города Иркутска Комлевой А.С. в соответствии с планом деятельности Контрольно-счетной палаты города Иркутска на 2023 год проведена проверка законности и эффективности использования средств бюджета города Иркутска, направленных на создание плоскостных сооружений на территориях жилого и рекреационного сектора в 2022 году.

Исполнение мероприятия по созданию плоскостных сооружений в проверяемом периоде осуществляло муниципальное казенное учреждение «Городской спортивно-методический центр» г. Иркутска. Средства были направлены на создание 14-ти плоскостных сооружений в рамках исполнения шести муниципальных контрактов.

По результатам проверки муниципальных контрактов с целью подтверждения фактического выполнения принятых исполнителями договорных обязательств установлено, что предметы муниципальных контрактов соответствуют вопросам местного значения, оплата выполненных работ подтверждена соответствующими документами. Выделенные средства израсходованы в соответствии с целевым назначением.

При проверке законности использования бюджетных средств установлены случаи нарушения требований статей 34, 94, 101 Федерального закона от 05.04.2013 № 44-ФЗ «О контрактной системе в сфере закупок товаров, работ, услуг для обеспечения государственных и муниципальных нужд». Так, при наличии факта невыполненных объемов работ, учреждением работы приняты и оплачены в полном объеме, при этом в заключении экспертизы, проводимой силами заказчика, замечания отсутствуют. Учреждением к подрядчику не применены меры ответственности, предусмотренные муниципальными контрактами, за ненадлежащее исполнение обязательств.

В ходе выездного осмотра мест выполнения работ отмечены недостатки, оказавшие негативное влияние на качественную составляющую результативности использования бюджетных средств (установлены случаи, когда спортивное оборудование на площадках установлено не в полном комплекте, используется не по назначению).

Наличие перечисленных фактов позволило сделать вывод о формальном подходе МКУ «ГСМЦ» г. Иркутска к приемке товаров и результатов выполненных работ.

С целью предупреждения нарушений и недостатков, выявленных в ходе контрольного мероприятия, учреждению даны соответствующие рекомендации.

Начальник линейной инспекции № 1 в аппарате

М.М. Стрелочных

ИНФОРМАЦИЯ О РЕЗУЛЬТАТАХ КОНТРОЛЬНОГО МЕРОПРИЯТИЯ «КОНТРОЛЬ ЗА ЗАКОННОСТЬЮ И ЭФФЕКТИВНОСТЬЮ ИСПОЛЬЗОВАНИЯ МУНИЦИПАЛЬНЫМ БЮДЖЕТНЫМ УЧРЕЖДЕНИЕМ ДОПОЛНИТЕЛЬНОГО ОБРАЗОВАНИЯ ГОРОДА ИРКУТСКА «ДВОРЕЦ ДЕТСКОГО И ЮНОШЕСКОГО ТВОРЧЕСТВА» СРЕДСТВ БЮДЖЕТА ГОРОДА ИРКУТСКА, ПРЕДУСМОТРЕННЫХ НА ОКАЗАНИЕ МУНИЦИПАЛЬНЫХ УСЛУГ В РАМКАХ МУНИЦИПАЛЬНОГО ЗАДАНИЯ И НА ИНЫЕ ЦЕЛИ»

Начальником линейной инспекции № 2 в аппарате Контрольно-счетной палаты города Иркутска Савчук С. В. и ведущим инспектором в аппарате Контрольно-счетной палаты города Иркутска Охлопковой Е. В. на основании плана деятельности Контрольно-счетной палаты города Иркутска на 2023 год и распоряжения Председателя Контрольно-счетной палаты города Иркутска проведено контрольное мероприятие «Контроль за законностью и эффективностью использования муниципальным образовательным учреждением дополнительного образования города Иркутска «Дворец детского и юношеского творчества» средств бюджета города Иркутска, предусмотренных на оказание муниципальных услуг в рамках муниципального задания и на иные цели».

По результатам контрольного мероприятия установлено, что в 2022 году расходы учреждения за счет средств субсидий на финансовое обеспечение выполнения муниципального задания на оказание муниципальных услуг и иные цели в основном носили законный, обоснованный, целевой характер. Вместе с тем отмечены недостатки в части подготовки договоров и сроков их исполнения, приема к учету путевых листов. Также в ходе контрольного мероприятия учреждением было приведено в соответствие с действующими муниципальными правовыми актами администрации города Иркутска Положение об оплате труда. Контрольно-счетной палатой города Иркутска сделан вывод об эффективности использования учреждением субсидий.

По итогам контрольного мероприятия даны соответствующие рекомендации, а также направлено информационное письмо в адрес учредителя.

ИНФОРМАЦИЯ О РЕЗУЛЬТАТАХ КОНТРОЛЬНОГО МЕРОПРИЯТИЯ «КОНТРОЛЬ ЗА ЗАКОННОСТЬЮ И ЭФФЕКТИВНОСТЬЮ ИСПОЛЬЗОВАНИЯ МУНИЦИПАЛЬНЫМ БЮДЖЕТНЫМ УЧРЕЖДЕНИЕМ ДОПОЛНИТЕЛЬНОГО ОБРАЗОВАНИЯ «ДЕТСКАЯ МУЗЫКАЛЬНАЯ ШКОЛА № 1» ГОРОДА ИРКУТСКА СРЕДСТВ БЮДЖЕТА ГОРОДА ИРКУТСКА, ПРЕДУСМОТРЕННЫХ НА ОКАЗАНИЕ МУНИЦИПАЛЬНЫХ УСЛУГ В РАМКАХ МУНИЦИПАЛЬНОГО ЗАДАНИЯ И НА ИНЫЕ ЦЕЛИ»

Начальником линейной инспекции № 1 в аппарате Контрольно-счетной палаты города Иркутска Стрелочных М. М. в соответствии с планом деятельности Контрольно-счетной палаты города Иркутска на 2023 год проведена проверка использования муниципальным бюджетным учреждением дополнительного образования «Детская музыкальная школа № 1» города Иркутска (далее — Учреждение, МБУ ДО ДМШ № 1) за 2022 год средств бюджета города, предусмотренных на оказание муниципальных услуг в рамках муниципального задания и на иные цели.

По результатам контрольного мероприятия фактов направления субсидии на обеспечение расходов, не связанных с выполнением муниципального задания, не установлено. Учитывая высокий процент освоения Учреждением средств субсидии на выполнение муниципального задания и субсидии на иные цели, выполнение объемных показателей муниципального задания и достижение плановых значений

результатов предоставления субсидии на иные цели, отсутствие нарушений законодательства при исполнении плана финансово-хозяйственной деятельности, сделан вывод о законном и эффективном использовании МБУ ДО ДМШ № 1 города Иркутска средств субсидии на выполнение муниципального задания и субсидии на иные цели в 2022 году.

Вместе с тем в ходе выборочной проверки представленных документов по использованию субсидии на выполнение муниципального задания выявлены нарушения положений Федерального закона № 44-ФЗ в части заключения контрактов позднее даты их фактического исполнения, внесения в план-график закупок товаров, работ, услуг на 2022 год и плановый период 2023 и 2024 годов корректировки в связи с изменением показателей плана финансово-хозяйственной деятельности, изменением соглашений о предоставлении субсидий.

При анализе заработной платы установлены случаи неверного определения размера премии работникам Учреждения по итогам работы за 3 квартал 2022 года.

В Отчете о выполнении муниципального задания неверно определены значения восьми показателей качества оказания услуги «Реализация дополнительных предпрофессиональных программ в области искусств», в Отчете о достижении значений результатов предоставления субсидии на иные цели неверно отражено фактически достигнутое значение результата предоставления субсидии.

С целью предупреждения нарушений и недостатков, выявленных в ходе контрольного мероприятия, Учреждению даны соответствующие рекомендации.

Начальник линейной инспекции № 1 в аппарате

М. М. Стрелочных

ИНФОРМАЦИЯ О РЕЗУЛЬТАТАХ ЭКСПЕРТНО-АНАЛИТИЧЕСКОГО МЕРОПРИЯТИЯ

«АНАЛИЗ ПОРЯДКА ФОРМИРОВАНИЯ И РАСПОРЯЖЕНИЯ СРЕДСТВАМИ БЮДЖЕТА ГОРОДА, НАПРАВЛЕННЫМИ НА ПРЕДОСТАВЛЕНИЕ ДОПОЛНИТЕЛЬНОЙ МЕРЫ СОЦИАЛЬНОЙ ПОДДЕРЖКИ ОБУЧАЮЩИМСЯ, ПРОЯВИВШИМ ОСОБЫЕ УСПЕХИ В НАУЧНОЙ, ТВОРЧЕСКОЙ, СПОРТИВНОЙ ДЕЯТЕЛЬНОСТИ»

Инспектором в аналитической инспекции в аппарате Контрольно-счетной палаты города Иркутска Кадашниковой Е. Ю. на основании плана деятельности Контрольно-счетной палаты города Иркутска на 2023 год и распоряжения Председателя Контрольно-счетной палаты города Иркутска проведено экспертно-аналитическое мероприятие «Анализ порядка формирования и распоряжения средствами бюджета города, направленных на предоставление дополнительной меры социальной поддержки обучающимся, проявившим особые успехи в научной, творческой, спортивной деятельности» за 2022 год.

По результатам проведения экспертно-аналитического мероприятия установлено, что Положение о дополнительной мере социальной поддержки для одаренных детей, обучающихся в муниципальных общеобразовательных организациях города Иркутска, в виде единовременной стипендии мэра города Иркутска (далее — Положение), которое определяет порядок ежегодных выплат муниципальных стипендий мэра города Иркутска одаренным обучающимся муниципальных общеобразовательных организаций города Иркутска, не приведено в соответствие с изменениями, внесенными в решение Думы города Иркутска от 23 декабря 2009 года № 005–20–040031/9 «О дополнительной мере социальной поддержки для одаренных детей, обучающихся в муниципальных общеобразовательных организациях города Иркутска, в виде единовременной стипендии мэра города Иркутска» решением Думы города Иркутска от 5 марта 2020 года № 007–20–080081/0, в части дополнения сфер деятельности, связанных с достижениями обучающихся, и увеличения размера стипендии.

Также выявлены случаи нарушения Положения в части:

- принятого правового акта о вручении стипендии одаренным обучающимся;
- сроков принятия документов;
- типа образовательных организаций, выдвинувших кандидатуры стипендиатов;
- возраста стипендиата;
- присуждения стипендии за достижения в области деятельности, не соответствующей критериям отбора стипендиатов.

По итогам экспертно-аналитического мероприятия департаменту образования комитета по социальной политике и культуре администрации города Иркутска даны соответствующие рекомендации.

Инспектор в аналитической инспекции в аппарате

Кадашникова Е. Ю.

ЗАКЛЮЧЕНИЕ

О РЕЗУЛЬТАТАХ ПУБЛИЧНЫХ СЛУШАНИЙ ПО ПРОЕКТУ РЕШЕНИЯ О ПРЕДОСТАВЛЕНИИ РАЗРЕШЕНИЯ НА УСЛОВНО РАЗРЕШЕННЫЙ ВИД ИСПОЛЬЗОВАНИЯ «ПРЕДПРИНИМАТЕЛЬСТВО» В ОТНОШЕНИИ ЗЕМЕЛЬНОГО УЧАСТКА С КАДАСТРОВЫМ НОМЕРОМ 38:36:000020:18910, ПЛОЩАДЬЮ 762 КВ. М, РАСПОЛОЖЕННОГО ПО АДРЕСУ: ИРКУТСКАЯ ОБЛАСТЬ, Г. ИРКУТСК, «МНОГОФУНКЦИОНАЛЬНЫЕ ОБЪЕКТЫ» В ОТНОШЕНИИ ОБЪЕКТА КАПИТАЛЬНОГО СТРОИТЕЛЬСТВА С КАДАСТРОВЫМ НОМЕРОМ 38:36:000020:25593, ПЛОЩАДЬЮ 495,9 КВ. М, РАСПОЛОЖЕННОГО ПО АДРЕСУ: РОССИЙСКАЯ ФЕДЕРАЦИЯ, ИРКУТСКАЯ ОБЛАСТЬ, ГОРОДСКОЙ ОКРУГ ГОРОД ИРКУТСК, ГОРОД ИРКУТСК, УЛИЦА КУЛТУКСКАЯ, ДОМ 61.

6 октября 2023 года

27 сентября 2023 г. в 11.00 часов на земельном участке, расположенном по адресу: г. Иркутск, ул. Култукская, 61, были проведены публичные слушания по проекту решения о предоставлении разрешения на условно разрешенный вид использования «Предпринимательство» в отношении земельного участка с кадастровым номером 38:36:000020:18910, площадью 762 кв. м, расположенного по адресу: Иркутская область, г. Иркутск, «Многофункциональные объекты» в отношении объекта капитального строительства с кадастровым номером 38:36:000020:25593, площадью 495,9 кв. м, расположенного по адресу: Российская Федерация, Иркутская область, городской округ город Иркутск, город Иркутск, улица Култукская, дом 61 (далее — проект).

Количество участников публичных слушаний, принявших участие в рассмотрении проекта: 1 участник, зарегистрированный в установленном законодательством порядке.

Заключение о результатах публичных слушаний по проекту было подготовлено на основании протокола публичных слушаний по проекту от 27 сентября 2023 г.

Публичные слушания были проведены в соответствии со ст.ст. 5.1, 39 Градостроительного кодекса РФ, Федеральным законом РФ от 6 октября 2003 года № 131-ФЗ «Об общих принципах организации местного самоуправления в Российской Федерации», Положением об отдельных вопросах организации и проведения общественных обсуждений, публичных слушаний в области градостроительной деятельности в городе Иркутске, утвержденным решением Думы города Иркутска от 28 июня 2018 года № 006–20–480750/8.

Оповещение о начале публичных слушаний и распоряжение заместителя мэра — председателя комитета по градостроительной политике администрации города Иркутска от 30 августа 2023 года № 944–02–229/3 «О назначении публичных слушаний по проекту решения о предоставлении разрешения на условно разрешенный вид использования земельного участка и объекта капитального строительства» опубликованы в газете «Иркутск официальный» от 8 сентября 2023 года № 37 (1044) и размещены в информационно-телекоммуникационной сети «Интернет» на WEB-портале органов местного самоуправления города Иркутска (www.admirk.ru), 8 сентября 2023 года.

Проект решения и информационные материалы к нему опубликованы в газете «Иркутск официальный» от 15 сентября 2023 года № 38 (1045) и размещены в информационно-телекоммуникационной сети «Интернет» на WEB-портале органов местного самоуправления города Иркутска (www.admirk.ru), 15 сентября 2023 года.

При проведении публичных слушаний выступил: Погодаев Станислав Вячеславович — представитель правообладателя земельного участка и объекта капитального строительства о том, что предоставление разрешения на условно разрешенный вид использования «Предпринимательство» в отношении земельного участка с кадастровым номером 38:36:000020:18910, площадью 762 кв. м, расположенного по адресу: Иркутская область, г. Иркутск, «Многофункциональные объекты» в отношении объекта капитального строительства с кадастровым номером 38:36:000020:25593, площадью 495,9 кв. м, расположенного по адресу: Российская Федерация, Иркутская область, городской округ город Иркутск, город Иркутск, улица Култукская, дом 61, не нарушает прав и законных интересов правообладателей земельных участков, имеющих общую границу с указанным земельным участком.



Предложения и замечания граждан, являющихся участниками публичных слушаний и постоянно проживающих на территории, в пределах которой проводятся публичные слушания: не поступали.

Предложения и замечания иных участников публичных слушаний: не поступали.

Вывод: В ходе проведения публичных слушаний не поступили предложения и замечания по проекту.

Председатель комиссии по подготовке правил землепользования и застройки

Е.А. Харитонов

Секретарь комиссии

Л.А. Павшинская

ИЗВЕЩЕНИЕ О ПРЕДОСТАВЛЕНИИ ЗЕМЕЛЬНОГО УЧАСТКА, РАСПОЛОЖЕННОГО ПО АДРЕСУ: Г. ИРКУТСК, УЛ. ПЕРВОМАЙСКАЯ, 199

В соответствии с Федеральным законом от 30 декабря 2021 года № 478-ФЗ «О внесении изменений в отдельные законодательные акты Российской Федерации» администрацией города Иркутска в лице комитета по управлению муниципальным имуществом администрации города Иркутска, в рамках административного регламента предоставления муниципальной услуги «Предоставление земельных участков, находящихся в собственности городского округа муниципального образования город Иркутск, или государственная собственность на которые не разграничена, на которых расположены жилые дома, возведенные до 14 мая 1998 года, и право собственности на которые у граждан и иных лиц отсутствует, гражданам, использующим для постоянного проживания указанные жилые дома», утвержденного постановлением администрации города Иркутска от 28 сентября 2022 года № 031-06-694/22 рассматривается заявление о предварительном согласовании предоставления земельного участка, расположенного по адресу: г. Иркутск, ул. Первомайская, 199, площадью 1575 кв.м, вид разрешенного использования — зоны застройки индивидуальными и блокированными жилыми домами с приусадебными земельными участками, в соответствии со схемой расположения земельного участка на кадастровом плане территории.

Результатом оказания указанной услуги является осуществление государственного кадастрового учета вышеуказанного земельного участка, регистрация права собственности на указанный земельный участок и жилой дом расположенный на данном земельном участке.

Ответственное лицо — отдел оформления прав на земельные участки земельного департамента комитета по управлению муниципальным имуществом администрации города Иркутска (г. Иркутск, ул. Поленова, д. 1, каб. 303, 312, телефон: 52-00-79, адрес электронной почты: kumi@admirk.ru).

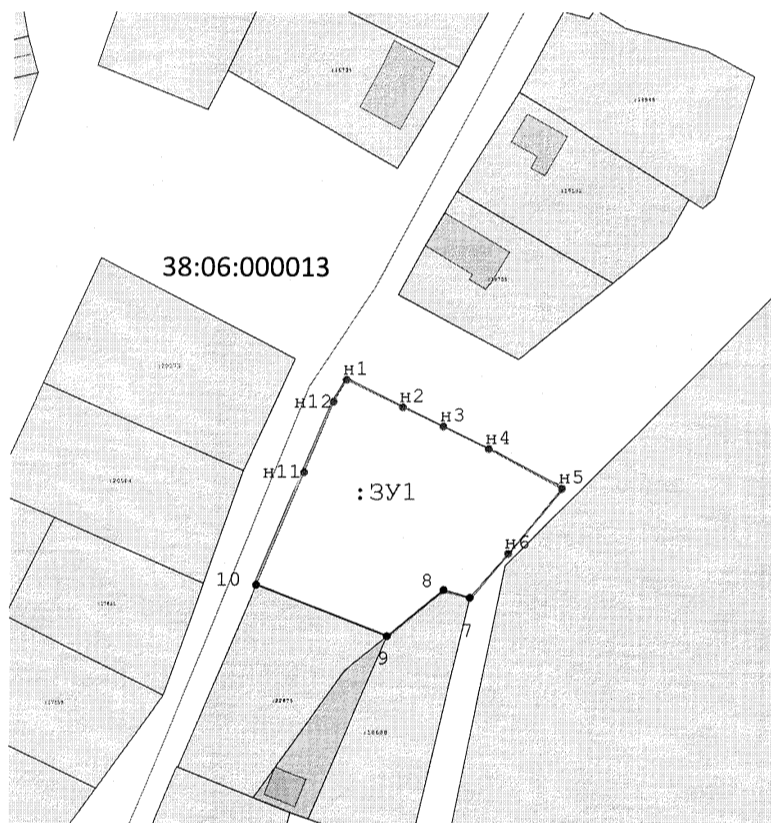

Масштаб 1:1 000

Условные обозначения:

- n6 - Образованная точка, сведения о которой позволяют однозначно определить ее местоположение
- 7 - Существующая точка, имеющаяся в ГКН сведения о которой позволяют однозначно определить ее местоположение
- - Существующая часть границы, имеющаяся в ГКН сведения о которой достаточны для определения ее местоположения
- - вновь образованная часть границы, сведения о которой достаточны для определения ее местоположения
- :ЗУ1 - надписи вновь образованного земельного участка

Площадь земельного участка		1 575 м ²	
(указывается проектная площадь образуемого земельного участка, вычисленная с использованием технологических и программных средств, в том числе размещенных на официальном сайте федерального органа исполнительной власти, уполномоченного Правительством Российской Федерации на осуществление государственного кадастрового учета, государственной регистрации прав, ведение Единого государственного реестра недвижимости и предоставление сведений, содержащихся в Едином государственном реестре недвижимости, в информационно-телекоммуникационной сети "Интернет" (далее - официальный сайт), с округлением до 1 квадратного метра. Указанное значение площади земельного участка может быть уточнено при проведении кадастровых работ не более чем на десять процентов)			
Обозначение характерных точек границ	Координаты, м		
	(указываются в случае подготовки схемы расположения земельного участка с использованием технологических и программных средств, в том числе размещенных на официальном сайте. Значения координат, полученные с использованием указанных технологических и программных средств, указываются с округлением до 0,01 метра)		
	X	Y	
1	2	3	
n1	389 008,00	3 338 114,06	
n2	389 002,81	3 338 124,75	
n3	388 999,13	3 338 132,41	
n4	388 994,83	3 338 140,98	
n5	388 987,22	3 338 154,73	
n6	388 974,77	3 338 144,76	
7	388 966,42	3 338 137,65	
8	388 967,89	3 338 132,69	
9	388 959,03	3 338 122,08	
10	388 968,76	3 338 097,33	
n11	388 990,22	3 338 106,17	
n12	389 003,80	3 338 111,65	

ИНФОРМАЦИЯ О ПРОВЕДЕНИИ

КОНТРОЛЬНОГО МЕРОПРИЯТИЯ «КОНТРОЛЬ ЗА ЗАКОННОСТЬЮ ИСПОЛЬЗОВАНИЯ СРЕДСТВ БЮДЖЕТА ГОРОДА ИРКУТСКА, НАПРАВЛЕННЫХ НА ОПЛАТУ ПОТРЕБЛЕННОЙ ЭЛЕКТРИЧЕСКОЙ ЭНЕРГИИ ПРИ НАРУЖНОМ ОСВЕЩЕНИИ ГОРОДА ИРКУТСКА (ВКЛЮЧАЯ ОСВЕЩЕНИЕ ДОРОГ)»

Аудитором Мышьяковой С.С. на основании распоряжения Председателя КСП и плана работы КСП на 2022 год проведена проверка использования бюджетных средств, направленных в 2022 году на оплату потребленной электрической энергии при наружном освещении города Иркутска (включая освещение дорог).

Финансирование расходов на отпуск электрической энергии для электроустановок наружного освещения территории города Иркутска в объеме 150 453 тыс. рублей предусмотрено в рамках муниципальной программы «Формирование комфортной и безопасной городской среды».

С целью определения законности и результативности использования бюджетных средств проверено исполнение двух муниципальных контрактов.

Исходя из проверенных документов и информации, обобщения полученных доказательств в разрезе целей и вопросов контрольного мероприятия получены следующие результаты.

Предметы муниципальных контрактов соответствуют вопросам местного значения, оплата выполненных работ подтверждается соответствующими документами. Выделенные средства израсходованы в соответствии с целевым назначением.

В ходе проверки выявлены недостатки в регулировании договорных отношений, способных повлечь повышенные расходы за потребляемые энергоресурсы на наружное освещение территории города. Кроме того, отмечено отсутствие должного внимания к осуществлению контроля за данными о количественном значении энергоресурсов, определяемых при помощи приборов учета. Отсутствие надлежащего контроля повышает риски неэффективного использования бюджетных средств.

По результатам контрольного мероприятия в адрес объекта контрольного мероприятия (комитета городского обустройства администрации города Иркутска) даны рекомендации по устранению нарушений и недостатков, оказывающих негативное влияние на эффективность использования бюджетных средств.

ИНФОРМАЦИЯ О РЕЗУЛЬТАТАХ ЭКСПЕРТНО-АНАЛИТИЧЕСКОГО МЕРОПРИЯТИЯ

«АНАЛИЗ ПОРЯДКА РАСПОРЯЖЕНИЯ СРЕДСТВАМИ БЮДЖЕТА ГОРОДА, НАПРАВЛЕННЫМИ НА ВРУЧЕНИЕ ПРЕМИИ ПОБЕДИТЕЛЯМ КОНКУРСА НА ЛУЧШИЙ СОЦИАЛЬНО ЗНАЧИМЫЙ ПРОЕКТ ТЕРРИТОРИАЛЬНОГО ОБЩЕСТВЕННОГО САМОУПРАВЛЕНИЯ ГОРОДА ИРКУТСКА»

Начальником линейной инспекции № 1 в аппарате Контрольно-счетной палаты города Иркутска Стрелочных М. М. в соответствии с планом деятельности Контрольно-счетной палаты города Иркутска на 2023 год проведено экспертно-аналитическое мероприятие «Анализ порядка распоряжения средствами бюджета города, направленными на вручение премии победителям конкурса на лучший социально значимый проект территориального общественного самоуправления города Иркутска» за 2022 год.

Результаты мероприятия показали, что порядок распоряжения средствами бюджета города, направленными на вручение премии победителям конкурса на лучший социально значимый проект территориального общественного самоуправления города Иркутска, определенный Положением о проведении конкурса, утвержденным постановлением администрации города Иркутска от 14.11.2016 № 031-06-994/6, администрацией города Иркутска как получателем бюджетных средств в целом соблюдался.

Вместе с тем в ходе мероприятия выявлен ряд случаев несоблюдения требований Положения о проведении конкурса.

Установленные в ходе мероприятия недостатки оценки проектов свидетельствуют о формальном подходе членов комиссии к определению победителей Конкурса.

Положение о проведении конкурса имеет ряд недостатков в правовом регулировании исследуемой сферы.

С целью предупреждения недостатков, выявленных в ходе мероприятия, администрации города Иркутска в лице управления реализации общественных инициатив аппарата администрации города Иркутска даны соответствующие рекомендации, заместителю мэра — руководителю аппарата администрации города Иркутска направлено информационное письмо.

Начальник линейной инспекции № 1 в аппарате

М.М. Стрелочных

ИНФОРМАЦИЯ О РЕЗУЛЬТАТАХ ЭКСПЕРТНО-АНАЛИТИЧЕСКОГО МЕРОПРИЯТИЯ

«АНАЛИЗ СОБЛЮДЕНИЯ ПОРЯДКА ПРЕДОСТАВЛЕНИЯ ИЗ БЮДЖЕТА ГОРОДА ИРКУТСКА СУБСИДИЙ ЮРИДИЧЕСКИМ ЛИЦАМ (ЗА ИСКЛЮЧЕНИЕМ ГОСУДАРСТВЕННЫХ (МУНИЦИПАЛЬНЫХ) УЧРЕЖДЕНИЙ), ИНДИВИДУАЛЬНЫМ ПРЕДПРИНИМАТЕЛЯМ, ФИЗИЧЕСКИМ ЛИЦАМ — ПРОИЗВОДИТЕЛЯМ ТОВАРОВ, РАБОТ, УСЛУГ НА ФИНАНСОВОЕ ОБЕСПЕЧЕНИЕ ЗАТРАТ В СВЯЗИ С ВЫПОЛНЕНИЕМ РАБОТ, ОКАЗАНИЕМ УСЛУГ В ОБЛАСТИ РАЗВИТИЯ КУЛЬТУРЫ»

Ведущим инспектором в аппарате Контрольно-счетной палаты города Иркутска Комлевой А. С. в соответствии с планом деятельности Контрольно-счетной палаты города Иркутска на 2023 год проведен анализ соблюдения порядка предоставления из бюджета города Иркутска субсидий юридическим лицам (за исключением государственных (муниципальных) учреждений), индивидуальным предпринимателям, физическим лицам — производителям товаров, работ, услуг на финансовое обеспечение затрат в связи с выполнением работ, оказанием услуг в области развития культуры в 2022 году.

В ходе экспертно-аналитического мероприятия установлено, что при предоставлении юридическим лицам (за исключением государственных (муниципальных) учреждений), индивидуальным предпринимателям и физическим лицам — производителям товаров, работ, услуг на финансовое обеспечение затрат в связи с выполнением работ, оказанием услуг в области развития культуры, управлением культуры комитета по социальной политике и культуре администрации города Иркутска (далее — Управление) как получателем бюджетных средств Положение о предоставлении указанных субсидий, утвержденное постановлением администрации города Иркутска от 21.08.2017 № 031-06-828/7, в целом соблюдалось.

Вместе с тем в ходе мероприятия выявлены случаи несоблюдения Управлением требований данного Положения, а также иные недостатки. В результате общий объем субсидии в размере 163 400,0 рублей, использованный с нарушением установленных требований, подлежит возврату в бюджет города Иркутска.

С целью предупреждения нарушений и недостатков, выявленных в ходе экспертно-аналитического мероприятия, управлению культуры комитета по социальной политике и культуре администрации города Иркутска даны соответствующие рекомендации. Кроме того, в адрес Управления направлено информационное письмо для рассмотрения и принятия управленческих решений по иным недостаткам.

Ведущий инспектор в аппарате

А.С. Комлева

РОССИЙСКАЯ ФЕДЕРАЦИЯ

Г. ИРКУТСК

АДМИНИСТРАЦИЯ

ЗАМЕСТИТЕЛЬ МЭРА — ПРЕДСЕДАТЕЛЬ КОМИТЕТА ПО УПРАВЛЕНИЮ

МУНИЦИПАЛЬНЫМ ИМУЩЕСТВОМ

РАСПОРЯЖЕНИЕ

от 02.10.2023

№ 504-02-1806/23

Об отмене распоряжения заместителя мэра — председателя комитета по управлению муниципальным имуществом администрации города Иркутска от 1 марта 2023 года № 504-02-321/23 «Об установлении публичного сервитута в отношении части земельного участка с кадастровым номером 38:36:000029:21754, с местоположением: Российская Федерация, Иркутская область, г. Иркутск, Свердловский район, ул. Лермонтова и Улан-Баторская»

Учитывая заявление Муниципального казенного учреждения «Управление капитального строительства города Иркутска» (ОГРН 1163850051683 ИНН 3808193380, далее — заявитель) от 28 сентября 2023 года № 503-51-4246/23, руководствуясь статьями 5, 23, 48 Земельного кодекса Российской Федерации, статьей 16 Федерального закона от 6 октября 2003 года № 131-ФЗ «Об общих принципах ор-



ганизации местного самоуправления в Российской Федерации», статьями 10, 32 Федерального закона от 13 июля 2015 года № 218-ФЗ «О государственной регистрации недвижимости», статьями 44, 45 Устава города Иркутска, решением Думы города Иркутска от 25 декабря 2015 года № 006–20–160257/5 «О комитете по управлению муниципальным имуществом администрации города Иркутска», постановлением администрации города Иркутска от 11 декабря 2018 года № 031–06–1116/8 «Об утверждении Порядка установления и прекращения публичных сервитутов в отношении земельных участков и (или) земель, расположенных на территории города Иркутска»:

1. Отменить распоряжение заместителя мэра — председателя комитета по управлению муниципальным имуществом администрации города Иркутска от 1 марта 2023 года № 504–02–321/23 «Об установлении публичного сервитута в отношении части земельного участка с кадастровым номером 38:36:000029:21754, с местоположением: Российская Федерация, Иркутская область, г. Иркутск, Свердловский район, ул. Лермонтова и Улан-Баторская».

2. Отделу землепользования территорий земельного департамента комитета по управлению муниципальным имуществом администрации города Иркутска:

1) в течение 5 (пяти) рабочих дней со дня принятия настоящего Распоряжения: направить его копию в Управление Федеральной службы государственной регистрации, кадастра и картографии по Иркутской области; обеспечить опубликование в газете «Иркутск официальный» и размещение в информационно-телекоммуникационной сети «Интернет» на WEB-портале органов местного самоуправления города Иркутска;

2) в течение 1 (одного) рабочего дня со дня принятия настоящего Распоряжения направить его копию заявителю и правообладателям земельного участка.

3. Контроль за исполнением настоящего Распоряжения возложить на заместителя председателя комитета — начальника земельного департамента комитета по управлению муниципальным имуществом администрации города Иркутска.

С.В. Кладов

**РОССИЙСКАЯ ФЕДЕРАЦИЯ
Г. ИРКУТСК
АДМИНИСТРАЦИЯ
ЗАМЕСТИТЕЛЬ МЭРА — ПРЕДСЕДАТЕЛЬ КОМИТЕТА ПО УПРАВЛЕНИЮ
МУНИЦИПАЛЬНЫМ ИМУЩЕСТВОМ
РАСПОРЯЖЕНИЕ**

от 02.10.2023

№ 504–02–1807/23

Об отмене распоряжения заместителя мэра — председателя комитета по управлению муниципальным имуществом администрации города Иркутска от 1 марта 2023 года № 504–02–322/23 «Об установлении публичного сервитута в отношении части земельного участка с кадастровым номером 38:36:000029:10863, с местоположением: Российская Федерация, Иркутская область, г. Иркутск, Свердловский район, ул. Лермонтова и Улан-Баторская»

Учитывая заявление Муниципального казенного учреждения «Управление капитального строительства города Иркутска» (ОГРН 1163850051683 ИНН 3808193380, далее — заявитель) от 28 сентября 2023 года № 503–51–4246/23, руководствуясь статьями 5, 23, 48 Земельного кодекса Российской Федерации, статьей 16 Федерального закона от 6 октября 2003 года № 131-ФЗ «Об общих принципах организации местного самоуправления в Российской Федерации», статьями 10, 32 Федерального закона от 13 июля 2015 года № 218-ФЗ «О государственной регистрации недвижимости», статьями 44, 45 Устава города Иркутска, решением Думы города Иркутска от 25 декабря 2015 года № 006–20–160257/5 «О комитете по управлению муниципальным имуществом администрации города Иркутска», постановлением администрации города Иркутска от 11 декабря 2018 года № 031–06–1116/8 «Об утверждении Порядка установления и прекращения публичных сервитутов в отношении земельных участков и (или) земель, расположенных на территории города Иркутска»:

1. Отменить распоряжение заместителя мэра — председателя комитета по управлению муниципальным имуществом администрации города Иркутска от 1 марта 2023 года № 504–02–322/23 «Об установлении публичного сервитута в отношении части земельного участка с кадастровым номером 38:36:000029:10863, с местоположением: Российская Федерация, Иркутская область, г. Иркутск, Свердловский район, ул. Лермонтова и Улан-Баторская».

2. Отделу землепользования территорий земельного департамента комитета по управлению муниципальным имуществом администрации города Иркутска:

1) в течение 5 (пяти) рабочих дней со дня принятия настоящего Распоряжения: направить его копию в Управление Федеральной службы государственной регистрации, кадастра и картографии по Иркутской области; обеспечить опубликование в газете «Иркутск официальный» и размещение в информационно-телекоммуникационной сети «Интернет» на WEB-портале органов местного самоуправления города Иркутска;

2) в течение 1 (одного) рабочего дня со дня принятия настоящего Распоряжения направить его копию заявителю и правообладателям земельного участка.

3. Контроль за исполнением настоящего Распоряжения возложить на заместителя председателя комитета — начальника земельного департамента комитета по управлению муниципальным имуществом администрации города Иркутска.

С.В. Кладов

**ИНФОРМАЦИЯ О ПРОВЕДЕНИИ
КОНТРОЛЬНОГО МЕРОПРИЯТИЯ «КОНТРОЛЬ ЗА ЗАКОННОСТЬЮ
И ЭФФЕКТИВНОСТЬЮ ИСПОЛЬЗОВАНИЯ СРЕДСТВ БЮДЖЕТА ГОРОДА
ИРКУТСКА, НАПРАВЛЕННЫХ НА ВЫПОЛНЕНИЕ РАБОТ ПО ДЕМОНТАЖУ
НЕПРИГОДНЫХ К ЭКСПЛУАТАЦИИ ОБЪЕКТОВ (ЭЛЕМЕНТОВ)
БЛАГОУСТРОЙСТВА, ПРЕДУСМОТРЕННЫХ В РАМКАХ ОСНОВНОГО
МЕРОПРИЯТИЯ «ПОДДЕРЖАНИЕ В НАДЛЕЖАЩЕМ СОСТОЯНИИ И СОЗДАНИЕ
НОВЫХ ОБЪЕКТОВ (ЭЛЕМЕНТОВ) БЛАГОУСТРОЙСТВА» ПОДПРОГРАММЫ
«КОМФОРТНАЯ СРЕДА» МУНИЦИПАЛЬНОЙ ПРОГРАММЫ «ФОРМИРОВАНИЕ
КОМФОРТНОЙ И БЕЗОПАСНОЙ ГОРОДСКОЙ СРЕДЫ»**

Должностными лицами Контрольно-счетной палаты города Иркутска ведущим инспектором Кыштымовой А.П. и ведущим инспектором Баданиной Ю.П. на основании распоряжения Председателя КСП и плана работы КСП на 2023 год проведена проверка использования бюджетных средств, направленных в 2021–2022 годах на мероприятия по демонтажу непригодных к эксплуатации объектов (элементов) благоустройства.

Реализация мероприятий по демонтажу непригодных к эксплуатации объектов (элементов) благоустройства предусмотрена в рамках подпрограммы «Комфортная среда» муниципальной программы «Формирование комфортной и безопасной городской среды», утвержденной постановлением администрации города Иркутска от 2 ноября 2017 года № 031–06–1057/7.

С целью определения законности и результативности использования бюджетных средств, выделенных на демонтаж непригодных к эксплуатации объектов (элементов) благоустройства, было проверено исполнение работ в рамках 12 муниципальных контрактов (из них: 2021 год — 4 контракта, 2022 год — 8 контрактов) на общую сумму 5 544,5 тыс. рублей.

Предметы муниципальных контрактов соответствуют вопросам местного значения, оплата выполненных работ подтверждается соответствующими документами. Выделенные средства израсходованы в соответствии с целевым назначением. В проверяемый период на территории административных округов было демонтировано оборудование и МАФы на 578-ми детских и спортивных площадках, из них 166 площадок были расположены в границах охранных зон тепловых сетей. В доход города поступили денежные средства в сумме 391,3 тыс. рублей от сдачи в металлолом демонтированного в 2022 году оборудования детских и спортивных площадок.

Контрольно-счетная палата города Иркутска отмечает, что запрет на размещение спортивных и игровых площадок в границах охранных зон тепловых сетей был установлен еще 17 августа 1992 года Приказом министерства архитектуры, строительства и жилищно-коммунального хозяйства Российской Федерации № 197 «О типовых правилах охраны коммунальных тепловых сетей» (пункт 5). Тем не менее детское и спортивное оборудование на площадках в границах охранных зон устанавливалось до 2018 года.

По результатам контрольного мероприятия в адрес объектов проверки даны рекомендации по устранению недостатков.

**ИНФОРМАЦИЯ О РЕЗУЛЬТАТАХ ЭКСПЕРТНО-АНАЛИТИЧЕСКОГО
МЕРОПРИЯТИЯ
«АНАЛИЗ ПОРЯДКА ФОРМИРОВАНИЯ И РАСПОРЯЖЕНИЯ СРЕДСТВАМИ
БЮДЖЕТА ГОРОДА ИРКУТСКА, НАПРАВЛЕННЫМИ НА ПРЕДОСТАВЛЕНИЕ
ДОПОЛНИТЕЛЬНОЙ МЕРЫ СОЦИАЛЬНОЙ ПОДДЕРЖКИ В ВИДЕ
ЕДИНОВРЕМЕННОЙ СТИПЕНДИИ МЭРА ГОРОДА ИРКУТСКА АКТИВИСТАМ
И ОТЛИЧНИКАМ УЧЕБЫ, ОБУЧАЮЩИМСЯ В ГОСУДАРСТВЕННЫХ,
ЧАСТНЫХ ПРОФЕССИОНАЛЬНЫХ ОБРАЗОВАТЕЛЬНЫХ ОРГАНИЗАЦИЯХ
И В ГОСУДАРСТВЕННЫХ, ЧАСТНЫХ ОБРАЗОВАТЕЛЬНЫХ ОРГАНИЗАЦИЯХ
ВЫСШЕГО ОБРАЗОВАНИЯ, РАСПОЛОЖЕННЫХ НА ТЕРРИТОРИИ ГОРОДА
ИРКУТСКА»**

Ведущим инспектором в аппарате Контрольно-счетной палаты города Иркутска Охлопковой Е. В. на основании пункта 2.2 плана деятельности Контрольно-счетной палаты города Иркутска на 2023 год проведено экспертно-аналитическое мероприятие «Анализ порядка формирования и распоряжения средствами бюджета города Иркутска, направленными на предоставление дополнительной меры социальной поддержки в виде единовременной стипендии мэра города Иркутска активистам и отличникам учебы, обучающимся в государственных, частных профессиональных образовательных организациях и в государственных, частных образовательных организациях высшего образования, расположенных на территории города Иркутска».

По результатам проведения экспертно-аналитического мероприятия установлено, что управлением по физической культуре, спорту и молодежной политике комитета по социальной политике и культуре администрации города Иркутска было в основном обеспечено соблюдение порядка формирования и распоряжения средствами бюджета города Иркутска. Так, по состоянию на 08.07.22 в бюджете города Иркутска на предоставление дополнительной меры социальной поддержки активистам и отличникам учебы были утверждены бюджетные ассигнования в объеме 1 530,0 тыс. рублей. На 01.10.22 дополнительная мера социальной поддержки активистам и отличникам учебы была предоставлена в сумме 1470,0 тыс. рублей согласно заявительному порядку. Стипендию получили 49 учащихся. Дополнительная мера социальной поддержки активистам и отличникам учебы оказалась востребованной.

Вместе с тем в ходе исследования установлены недостатки в правовом регулировании предоставления дополнительной меры социальной поддержки активистам и отличникам учебы. По итогам экспертно-аналитического мероприятия в администрацию города Иркутска направлено информационное письмо о необходимости совершенствования муниципального правового акта города Иркутска с предложением о внесении соответствующих изменений в постановление администрации города Иркутска от 17.05.2010 № 031–06–1166/10.

*Ведущий инспектор в аппарате Контрольно-счетной палаты
город Иркутска*

Охлопкова Е. В.

**ИНФОРМАЦИЯ ПО РЕЗУЛЬТАТАМ ЭКСПЕРТНО-АНАЛИТИЧЕСКОГО
МЕРОПРИЯТИЯ
«АНАЛИЗ СОБЛЮДЕНИЯ ПОРЯДКА ПРЕДОСТАВЛЕНИЯ ДОПОЛНИТЕЛЬНОЙ
МЕРЫ СОЦИАЛЬНОЙ ПОДДЕРЖКИ СТУДЕНТОВ, ЗАКЛЮЧИВШИХ ДОГОВОР
О ЦЕЛЕВОМ ОБУЧЕНИИ В ПЕДАГОГИЧЕСКОМ ИНСТИТУТЕ ФЕДЕРАЛЬНОГО
ГОСУДАРСТВЕННОГО БЮДЖЕТНОГО ОБРАЗОВАТЕЛЬНОГО УЧРЕЖДЕНИЯ
ВЫСШЕГО ОБРАЗОВАНИЯ «ИРКУТСКИЙ ГОСУДАРСТВЕННЫЙ УНИВЕРСИТЕТ»,
В ВИДЕ ЕЖЕМЕСЯЧНОЙ СТИПЕНДИИ» ЗА 2022 ГОД.**

Ведущим инспектором в аппарате Контрольно-счетной палаты города Иркутска Баданиной Ю.П. на основании пункта 2.6 плана деятельности Контрольно-счетной палаты города Иркутска на 2023 год проведено экспертно-аналитическое мероприятие «Анализ соблюдения порядка предоставления дополнительной меры социальной поддержки студентов, заключивших договор о целевом обучении в Педагогическом институте федерального государственного бюджетного образовательного учреждения высшего образования «Иркутский государственный университет», в виде ежемесячной стипендии» в департаменте образования комитета по социальной политике и культуре администрации города Иркутска за 2022 год.

На основании анализа документов и информации, полученных в ходе экспертно-аналитического мероприятия установлено, что порядок предоставления дополнительной меры социальной поддержки студентов, заключивших договор о целевом обучении в Педагогическом институте федерального государственного бюджетного образовательного учреждения высшего образования «Иркутский государственный университет» (далее — Порядок), утвержденный постановлением администрации города Иркутска от 02.12.2021 № 031–06–878/21, в виде ежемесячной стипендии департаментом образования комитета по социальной политике и культуре администрации города Иркутска в целом соблюдался.

Вместе с тем в ходе мероприятия выявлены случаи несоблюдения требований Порядка, а также иные недостатки.

С целью предупреждения нарушений и недостатков, выявленных в ходе экспертно-аналитического мероприятия департаменту образования комитета по социальной политике и культуре администрации города Иркутска даны соответствующие рекомендации. Кроме того, в адрес департамента образования комитета по социальной политике и культуре администрации города Иркутска направлено информационное письмо.

*Ведущий инспектор в аппарате
Контрольно-счетной палаты
города Иркутска*

Ю.П. Баданина

**ИНФОРМАЦИЯ О ПРОВЕДЕНИИ
КОНТРОЛЬНОГО МЕРОПРИЯТИЯ «КОНТРОЛЬ ЗА ЗАКОННОСТЬЮ
ИСПОЛЬЗОВАНИЯ СРЕДСТВ БЮДЖЕТА ГОРОДА ИРКУТСКА, НАПРАВЛЕННЫХ
НА ОПЛАТУ ПОТРЕБЛЕННОЙ ЭЛЕКТРИЧЕСКОЙ ЭНЕРГИИ ПРИ НАРУЖНОМ
ОСВЕЩЕНИИ ГОРОДА ИРКУТСКА (ВКЛЮЧАЯ ОСВЕЩЕНИЕ ДОРОГ)»**

Аудитором Мышьяковой С.С. на основании распоряжения Председателя КСП и плана работы КСП на 2022 год проведена проверка использования бюджетных средств, направленных в 2022 году на оплату потребленной электрической энергии при наружном освещении города Иркутска (включая освещение дорог).

Финансирование расходов на отпуск электрической энергии для электроустановок наружного освещения территории города Иркутска в объеме 150 453 тыс. рублей предусмотрено в рамках муниципальной программы «Формирование комфортной и безопасной городской среды».

С целью определения законности и результативности использования бюджетных средств было проверено исполнение двух муниципальных контрактов.

Исходя из проверенных документов и информации, обобщения полученных доказательств в разрезе целей и вопросов контрольного мероприятия получены следующие результаты.

Предметы муниципальных контрактов соответствуют вопросам местного значения, оплата выполненных работ подтверждается соответствующими документами. Выделенные средства израсходованы в соответствии с целевым назначением.

В ходе проверки отмечено отсутствие должного внимания к осуществлению контроля за данными о количественном значении энергоресурсов, определяемых при помощи приборов учета. Отсутствие надлежащего контроля повышает риски неэффективного использования бюджетных средств.

По результатам контрольного мероприятия в адрес объекта контрольного мероприятия (Комитет городского обустройства администрации города Иркутска) вынесены представление и предписание в отношении регулирования договорных отношений, способных повлечь повышенные расходы за потребляемые энергоресурсы на наружное освещение территории города, а также даны рекомендации по устранению недостатков, оказывающих негативное влияние на эффективность использования бюджетных средств.

В адрес Контрольно-счетной палаты представлена информация по выполнению Комитетом городского обустройства предписания и план мероприятий по исполнению рекомендаций Контрольно-счетной палаты.



**ИНФОРМАЦИЯ О РЕЗУЛЬТАТАХ КОНТРОЛЬНОГО МЕРОПРИЯТИЯ
«ПРОВЕРКА БЮДЖЕТНОЙ ОТЧЕТНОСТИ ДЕПАРТАМЕНТА ОБРАЗОВАНИЯ
КОМИТЕТА ПО СОЦИАЛЬНОЙ ПОЛИТИКЕ И КУЛЬТУРЕ АДМИНИСТРАЦИИ
ГОРОДА ИРКУТСКА КАК ПОДВЕДОМСТВЕННОГО ПОЛУЧАТЕЛЯ БЮДЖЕТНЫХ
СРЕДСТВ ЗА 2022 ГОД»**

Начальником линейной инспекции № 2 в аппарате Контрольно-счетной палаты города Иркутска Савчук С. В. на основании плана деятельности Контрольно-счетной палаты города Иркутска на 2023 год и распоряжения Председателя Контрольно-счетной палаты города Иркутска проведено контрольное мероприятие «Проверка бюджетной отчетности департамента образования комитета по социальной политике и культуре администрации города Иркутска как подведомственного получателя бюджетных средств за 2022 год».

По результатам проведения контрольного мероприятия установлено, что соблюдение Учреждением законодательства в области формирования и представления бюджетной отчетности, а также ведения бухгалтерского учета в 2022 году было в основном обеспечено.

Вместе с тем отмечены нарушения, касающиеся формирования учетной политики, заполнения форм бюджетной отчетности, установлены недостатки в оформлении результатов инвентаризации.

По итогам контрольного мероприятия даны соответствующие рекомендации, а также направлено мотивированное заключение в адрес департамента образования комитета по социальной политике и культуре администрации города Иркутска.

**ИНФОРМАЦИЯ ПО РЕЗУЛЬТАТАМ ЭКСПЕРТНО-АНАЛИТИЧЕСКОГО
МЕРОПРИЯТИЯ**

**«АНАЛИЗ СОБЛЮДЕНИЯ ПОРЯДКА ПРЕДОСТАВЛЕНИЯ СУБСИДИЙ
ЮРИДИЧЕСКИМ ЛИЦАМ (ЗА ИСКЛЮЧЕНИЕМ СУБСИДИЙ ГОСУДАРСТВЕННЫМ
МУНИЦИПАЛЬНЫМ) УЧРЕЖДЕНИЯМ) И ИНДИВИДУАЛЬНЫМ
ПРЕДПРИНИМАТЕЛЯМ В ЦЕЛЯХ ВОЗМЕЩЕНИЯ НЕДОПОЛУЧЕННЫХ ДОХОДОВ
В СВЯЗИ С РЕАЛИЗАЦИЕЙ ЛЕКАРСТВЕННЫХ ПРЕПАРАТОВ ПО РЕЦЕПТАМ
ВРАЧЕЙ БЕСПЛАТНО ОТДЕЛЬНЫМ КАТЕГОРИЯМ ГРАЖДАН, ПРОЖИВАЮЩИХ
В ГОРОДЕ ИРКУТСКЕ, НАХОДЯЩИХСЯ НА АМБУЛАТОРНОМ ЛЕЧЕНИИ»**

Аудитором Контрольно-счетной палаты города Иркутска Петшик В. Л. на основании пункта 2.3 плана деятельности Контрольно-счетной палаты города Иркутска на 2023 год проведено экспертно-аналитическое мероприятие «Анализ соблюдения порядка предоставления субсидий юридическим лицам (за исключением субсидий государственным (муниципальным) учреждениям) и индивидуальным предпринимателям в целях возмещения недополученных доходов в связи с реализацией лекарственных препаратов по рецептам врачей бесплатно отдельным категориям граждан, проживающих в городе Иркутске, находящихся на амбулаторном лечении».

Объект экспертно-аналитического мероприятия: департамент здравоохранения и социальной помощи населению комитета по социальной политике и культуре администрации города Иркутска (далее — Департамент здравоохранения).

Исследуемый период: 2022 год

По результатам экспертно-аналитического мероприятия установлено, что Положение о предоставлении субсидии в целом соблюдалось. Вместе с тем информация о перечне получателей субсидии размещена на сайте органа местного самоуправления города Иркутска в информационно-телекоммуникационной сети «Интернет» с нарушением установленного срока.

В ходе экспертно-аналитического мероприятия было также отмечено, что значение результата предоставления субсидии, указанное в договоре о предоставлении из бюджета города Иркутска субсидии на возмещение недополученных доходов в связи с реализацией лекарственных препаратов по рецептам врачей бесплатно отдельным категориям граждан, проживающих в городе Иркутске, находящихся на амбулаторном лечении, занижено.

По результатам экспертно-аналитического мероприятия Департаменту здравоохранения дана рекомендация.

Аудитор

Петшик В. Л.

**ИНФОРМАЦИЯ О РЕЗУЛЬТАТАХ КОНТРОЛЬНОГО МЕРОПРИЯТИЯ
«ПРОВЕРКА БЮДЖЕТНОЙ ОТЧЕТНОСТИ МУНИЦИПАЛЬНОГО КАЗЕННОГО
УЧРЕЖДЕНИЯ «ТРАНСПОРТНО-ЭКСПЛУАТАЦИОННАЯ СЛУЖБА» ГОРОДА
ИРКУТСКА»**

Аудитором Контрольно-счетной палаты города Иркутска Семеновой А. В. на основании плана деятельности Контрольно-счетной палаты города Иркутска на 2023 год и распоряжения Председателя Контрольно-счетной палаты города Иркутска от 25.01.2023 № 02-05-7/23 проведено контрольное мероприятие «Проверка бюджетной отчетности муниципального казенного учреждения «Транспортно-эксплуатационная служба» города Иркутска за 2022 год».

По результатам мероприятия установлено, что состав и формы бюджетной отчетности муниципального казенного учреждения «Транспортно-эксплуатационная служба» города Иркутска соответствуют составу и формам отчетов, утвержденным подпунктом 11.1. пункта 11 Инструкции № 191н. Вместе с тем выявлены недостатки при формировании Пояснительной записки, не оказавшие существенного влияния на достоверность данных годовой бюджетной отчетности.

Показатели, отраженные в формах бюджетной отчетности, соответствуют остаткам и оборотам по соответствующим счетам бюджетного учета, ведущимся в регистрах бюджетного учета и главной книге.

В ходе проверки выявлены нарушения и недостатки по формированию учетной политики, требующие внесения в нее изменений.

По результатам выборочной проверки достоверности, полноты и своевременности отражения фактов хозяйственной жизни на счетах бюджетного учета нарушений не установлено.

По результатам проверки объекту контроля даны соответствующие рекомендации по устранению нарушений и недостатков.

Аудитор

А. В. Семенова

**ИНФОРМАЦИЯ ПО РЕЗУЛЬТАТАМ КОНТРОЛЬНОГО МЕРОПРИЯТИЯ
«КОНТРОЛЬ ЗА ЗАКОННОСТЬЮ И ЭФФЕКТИВНОСТЬЮ ИСПОЛЬЗОВАНИЯ
СРЕДСТВ БЮДЖЕТА ГОРОДА ИРКУТСКА, НАПРАВЛЕННЫХ НА ВЫПОЛНЕНИЕ
МЕРОПРИЯТИЯ «РАЗВИТИЕ ИНФРАСТРУКТУРЫ ДЛЯ ДВИЖЕНИЯ ПЕШЕХОДОВ
И ВЕЛОСИПЕДИСТОВ» ОСНОВНОГО МЕРОПРИЯТИЯ «ПОВЫШЕНИЕ
БЕЗОПАСНОСТИ И РАЗВИТИЕ СИСТЕМЫ ОРГАНИЗАЦИИ ДОРОЖНОГО
ДВИЖЕНИЯ» ПОДПРОГРАММЫ «БЕЗОПАСНЫЕ И КАЧЕСТВЕННЫЕ
АВТОМОБИЛЬНЫЕ ДОРОГИ» МУНИЦИПАЛЬНОЙ ПРОГРАММЫ «РАЗВИТИЕ
ТРАНСПОРТНОЙ СИСТЕМЫ»**

Аудитором Контрольно-счетной палаты г. Иркутска Петшик В.Л. на основании пункта 1.7 Плана деятельности Контрольно-счетной палаты города Иркутска на 2023 год проведена проверка законности и результативности использования бюджетных средств, направленных на выполнение мероприятия «Развитие инфраструктуры для движения пешеходов и велосипедистов» основного мероприятия «Повышение безопасности и развитие системы организации дорожного движения» подпрограммы «Безопасные и качественные автомобильные дороги» муниципальной программы «Развитие транспортной системы».

Объектом контрольного мероприятия выступал Комитет городского обустройства администрации города Иркутска.

В результате контрольного мероприятия было установлено следующее.

На реализацию мероприятия по развитию инфраструктуры для движения пешеходов и велосипедистов в 2022 году были запланированы бюджетные ассигнования в сумме 30 282,7 тыс. рублей. Фактическое исполнение составило 28 545,3 тыс. рублей или 94,3 процента. Неисполнение в размере 1 737,4 тыс. рублей обусловлено оплатой фактически выполненных работ.

Бюджетные средства, направленные на реализацию мероприятия по развитию инфраструктуры для движения пешеходов и велосипедистов, использованы КГО в установленном законом порядке и в соответствии с целью предоставления. Для выполнения мероприятия в 2022 году КГО было заключено 9 муниципальных контрактов на обустройство и ремонт тротуаров и 1 — на ремонт пешеходных переходов, из которых 6 — были заключены по итогам проведения электронных запросов котировок, 2 — по итогам

проведения электронных аукционов, 1 — по итогам электронного конкурса, 1 — как с единственным поставщиком на основании пункта 4 части 1 статьи 93 Федерального закона № 44-ФЗ.

При расходовании бюджетных средств в размере 70,6 тыс. рублей не был соблюден принцип эффективности использования бюджетных средств (ст. 34 БК РФ). Тем самым, комитетом городского обустройства администрации города Иркутска были нарушены положения статьи 162 БК РФ.

За нарушение условий муниципальных контрактов с подрядчиков удерживались пени и штрафы. По двум муниципальным контрактам были предъявлены пени в неполном объеме.

Функциональные обязанности, заключающиеся в осуществлении контроля за выполнением подрядными организациями условий муниципальных контрактов, заключенных в 2022 году по ремонту и обустройству тротуаров и пешеходных переходов, сотрудниками комитета городского обустройства администрации города Иркутска в целом исполнялись.

По результатам контрольного мероприятия комитету городского обустройства администрации города Иркутска даны рекомендации по устранению выявленных нарушений.

Аудитор

Петшик В.Л.

**ИНФОРМАЦИЯ О РЕЗУЛЬТАТАХ КОНТРОЛЬНОГО МЕРОПРИЯТИЯ
«КОНТРОЛЬ ЗА ЗАКОННОСТЬЮ И ЭФФЕКТИВНОСТЬЮ ИСПОЛЬЗОВАНИЯ
СРЕДСТВ БЮДЖЕТА ГОРОДА ИРКУТСКА, НАПРАВЛЕННЫХ НА ВЫПОЛНЕНИЕ
ОСНОВНОГО МЕРОПРИЯТИЯ «РАЗВИТИЕ КАДРОВОГО ПОТЕНЦИАЛА»
ПОДПРОГРАММЫ «ПОВЫШЕНИЕ ЭФФЕКТИВНОСТИ МУНИЦИПАЛЬНОГО
УПРАВЛЕНИЯ» МУНИЦИПАЛЬНОЙ ПРОГРАММЫ «ЭФФЕКТИВНОЕ
УПРАВЛЕНИЕ»**

Аудитором Контрольно-счетной палаты города Иркутска Семеновой А. В. на основании плана деятельности Контрольно-счетной палаты города Иркутска на 2023 год проведена проверка законности и эффективности использования средств бюджета города Иркутска в 2022 году по мероприятию «Развитие кадрового потенциала».

Исполнение мероприятия осуществляла администрация города Иркутска. Расходы были направлены на организацию дополнительного профессионального образования 94 муниципальных служащих города Иркутска (907,02 тыс. рублей) и организацию общественных работ путем заключения 195 срочных трудовых договоров по направлениям от Центра занятости населения города Иркутска (6 169,6 тыс. рублей).

По результатам проверки установлено, что направления расходов по мероприятию соответствуют вопросам местного значения и расходам, указанным в плане мероприятий муниципальной программы «Эффективное управление». По итогам проверки муниципальных контрактов и трудовых договоров нарушений не установлено. Бюджетные средства использованы по целевому назначению. Расходы осуществлены с соблюдением установленного статьей 34 Бюджетного кодекса РФ принципа эффективности использования бюджетных средств.

При этом в ходе проверки выявлены недостатки при исполнении Порядка организации дополнительного профессионального образования муниципальных служащих администрации города Иркутска и оформлении приказов о направлении на обучение муниципальных служащих, а также при определении фактического значения целевого показателя «Количество муниципальных служащих администрации города Иркутска, прошедших обучение» за 2022 год по муниципальной программе «Эффективное управление».

По результатам проверки объекту контроля с целью недопущения в дальнейшем недостатков и нарушений даны соответствующие рекомендации.

Аудитор

А. В. Семенова

**ИНФОРМАЦИЯ ПО РЕЗУЛЬТАТАМ КОНТРОЛЬНОГО МЕРОПРИЯТИЯ
«КОНТРОЛЬ ЗА ЗАКОННОСТЬЮ И ЭФФЕКТИВНОСТЬЮ ИСПОЛЬЗОВАНИЯ
СРЕДСТВ БЮДЖЕТА ГОРОДА ИРКУТСКА, НАПРАВЛЕННЫХ НА ВЫПОЛНЕНИЕ
МЕРОПРИЯТИЯ «КАПИТАЛЬНЫЙ РЕМОНТ, РЕМОНТ СИСТЕМ ТЕПЛО-
И ЭЛЕКТРОСНАБЖЕНИЯ» ОСНОВНОГО МЕРОПРИЯТИЯ «ОБЕСПЕЧЕНИЕ
НАДЛЕЖАЩЕГО ФУНКЦИОНИРОВАНИЯ И РАЗВИТИЕ СИСТЕМ ТЕПЛО-
И ЭЛЕКТРОСНАБЖЕНИЯ» ПОДПРОГРАММЫ «СИСТЕМЫ ИНЖЕНЕРНОЙ
ИНФРАСТРУКТУРЫ» МУНИЦИПАЛЬНОЙ ПРОГРАММЫ «РАЗВИТИЕ
ИНЖЕНЕРНОЙ ИНФРАСТРУКТУРЫ. ПОВЫШЕНИЕ ЭНЕРГОЭФФЕКТИВНОСТИ»**

Аудитором Контрольно-счетной палаты города Иркутска Петшик В. Л. на основании пункта 1.11 плана деятельности Контрольно-счетной палаты города Иркутска на 2023 год проведена проверка законности и результативности использования бюджетных средств, направленных на выполнение мероприятия «Капитальный ремонт, ремонт систем тепло- и электроснабжения» основного мероприятия «Обеспечение надлежащего функционирования и развитие систем тепло- и электроснабжения» подпрограммы «Системы инженерной инфраструктуры» муниципальной программы «Развитие инженерной инфраструктуры. Повышение энергоэффективности».

Объектом контрольного мероприятия являлся комитет городского обустройства администрации города Иркутска.

В результате контрольного мероприятия установлено следующее.

На реализацию мероприятия по капитальному ремонту, ремонту систем тепло- и электроснабжения было утверждено 9 162,9 тыс. рублей. Фактическое исполнение составило 8 603,6 тыс. рублей. Остаток неиспользованных средств составил 559,3 тыс. рублей.

Бюджетные средства, направленные на реализацию мероприятия по капитальному ремонту, ремонту систем тепло- и электроснабжения, использованы в установленном законом порядке и в соответствии с целью предоставления.

Для выполнения мероприятия в 2022 году комитетом городского обустройства администрации города Иркутска заключено 22 муниципальных контракта с единственным поставщиком на основании пункта 4 части 1 статьи 93 Федерального закона № 44-ФЗ, в том числе 11 — на проведение ремонтно-восстановительных работ на сетях теплоснабжения и в тепловых пунктах и 11 — на ремонтно-восстановительные работы на сетях электроснабжения.

При расходовании бюджетных средств в размере 430,6 тыс. рублей не соблюден принцип эффективности использования бюджетных средств (ст. 34 БК РФ).

По результатам контрольного мероприятия комитету городского обустройства администрации города Иркутска даны соответствующие рекомендации.

Аудитор

Петшик В. Л.

**ИНФОРМАЦИЯ О РЕЗУЛЬТАТАХ КОНТРОЛЬНОГО МЕРОПРИЯТИЯ
«КОНТРОЛЬ ЗА ЗАКОННОСТЬЮ И ЭФФЕКТИВНОСТЬЮ ИСПОЛЬЗОВАНИЯ
СРЕДСТВ БЮДЖЕТА ГОРОДА ИРКУТСКА, НАПРАВЛЕННЫХ НА ВЫПОЛНЕНИЕ
МЕРОПРИЯТИЯ «СОБЛЮДЕНИЕ ТРЕБОВАНИЙ К АНТИТЕРОРИСТИЧЕСКОЙ
ЗАЩИЩЕННОСТИ ОБЪЕКТОВ (ТЕРРИТОРИЙ) МУНИЦИПАЛЬНЫХ
ОБРАЗОВАТЕЛЬНЫХ ОРГАНИЗАЦИЙ ГОРОДА ИРКУТСКА» ОСНОВНОГО
МЕРОПРИЯТИЯ «ОБЕСПЕЧЕНИЕ СОВРЕМЕННЫХ ТРЕБОВАНИЙ К УСЛОВИЯМ
ОРГАНИЗАЦИИ ОБРАЗОВАТЕЛЬНОГО ПРОЦЕССА В МУНИЦИПАЛЬНЫХ
УЧРЕЖДЕНИЯХ ДОШКОЛЬНОГО ОБРАЗОВАНИЯ» ПОДПРОГРАММЫ «ОБЩЕЕ
ОБРАЗОВАНИЕ» МУНИЦИПАЛЬНОЙ ПРОГРАММЫ «ОБРАЗОВАНИЕ»**

Начальником линейной инспекции № 2 в аппарате Контрольно-счетной палаты города Иркутска Савчук С. В. и ведущим инспектором в аппарате Контрольно-счетной палаты города Иркутска Охлопковой Е. В. на основании плана деятельности Контрольно-счетной палаты города Иркутска на 2023 год проведена проверка законности и эффективности использования средств бюджета города Иркутска в 2022 году на выполнение мероприятия «Соблюдение требований к антитеррористической защищенности объектов (территорий) муниципальных образовательных организаций города Иркутска».

По результатам проведения контрольного мероприятия в проверяемом периоде установлено эффективное использование объектами контрольного мероприятия средств бюджета города Иркутска в объеме 10 357,3 тыс. рублей.

Вместе с тем выявлены нарушения, касающиеся заключения и исполнения муниципальных контрактов, а также контроля за их исполнением. Кроме того, установлены недостатки в оформлении результатов проведения экспертизы, нарушение положений законодательства о закупках в части сроков приемки выполненных работ.



По итогам контрольного мероприятия даны соответствующие рекомендации, в адрес учредителя направлено информационное письмо.

**РОССИЙСКАЯ ФЕДЕРАЦИЯ
Г. ИРКУТСК
АДМИНИСТРАЦИЯ
ЗАМЕСТИТЕЛЬ МЭРА — ПРЕДСЕДАТЕЛЬ КОМИТЕТА ПО УПРАВЛЕНИЮ
СВЕРДЛОВСКИМ ОКРУГОМ
РАСПОРЯЖЕНИЕ**

От 03 октября 2023

№ 804-02-287/23

О переносе (демонтаже) самовольно размещенного движимого имущества

Учитывая истечение срока, установленного для добровольного переноса (демонтажа) самовольно размещенного движимого имущества, руководствуясь Положением о порядке переноса (демонтажа) самовольно размещенного движимого имущества в городе Иркутске, утвержденным постановлением администрации города Иркутска от 30 июня 2017 года № 031-06-640/7-1, Положением о комитете по управлению Свердловским округом администрации города Иркутска, утвержденным решением Думы города Иркутска от 28 октября 2021 года № 007-20-031353/1:

1. Осуществить перенос (демонтаж) движимого имущества — металлического ограждения, самовольно размещенного по адресу: г. Иркутск, в районе дома № 34/27 мкр Ершовский на части земельного участка с кадастровым номером 38:36:000026:5064, входящего в состав земель государственная собственность на который не разграничена (площадь 9 м.) в период с 14.10.2023 по 30.11.2023.

2. Назначить ответственным за организацию переноса в принудительном порядке главного специалиста — муниципального инспектора в сфере благоустройства отдела коммунального хозяйства управления ЖКХ комитета по управлению Свердловским округом администрации города Иркутска Косенкова Евгения Николаевича (тел. 520-029, адрес: ул. Терешковой, 24, каб. 207, часы работы с 9.00 до 13.00 и с 14.00 до 18.00).

2.1. Организация, привлекаемая для производства работ по переносу (демонтажу) движимого имущества — ООО «ЗОРСТРОЙ»

3. Контроль за исполнением настоящего распоряжения оставляю за собой.

Заместитель мэра — председатель комитета

по управлению Свердловским округом администрации города Иркутска

А.А. Медко

Т.И. Макарычева

С полной версией документа можно ознакомиться на сайте Иркутскинформ.РФ

**РОССИЙСКАЯ ФЕДЕРАЦИЯ
Г. ИРКУТСК
АДМИНИСТРАЦИЯ
ЗАМЕСТИТЕЛЬ МЭРА — ПРЕДСЕДАТЕЛЬ КОМИТЕТА
ПО ЭКОНОМИКЕ И СТРАТЕГИЧЕСКОМУ ПЛАНИРОВАНИЮ
РАСПОРЯЖЕНИЕ**

от 29.09.2023

№ 182-02-875/23

О демонтаже самовольно размещенных информационных конструкций, установленных по адресу: г. Иркутск, ул. 3 Июля, д. 5а/1

Руководствуясь статьей 16 Федерального закона от 6 октября 2003 года № 131-ФЗ «Об общих принципах организации местного самоуправления в Российской Федерации», статьей 19 Федерального закона от 13 марта 2006 года № 38-ФЗ «О рекламе», статьями 44, 45 Устава города Иркутска, Правилами размещения наружной рекламы на территории города Иркутска, утвержденными решением Думы города Иркутска от 3 июня 2013 года № 005-20-470795/3, Правилами благоустройства территории города Иркутска, утвержденными решением Думы города Иркутска от 25 декабря 2008 года № 004-20-560950/8, Положением о комитете по экономике и стратегическому планированию администрации города Иркутска, утвержденным решением Думы города Иркутска от 28 января 2016 года № 006-20-170263/6, постановлением администрации города Иркутска от 29 декабря 2018 года № 031-06-1226/8 «Об утверждении Порядка выявления и демонтажа информационных конструкций на территории города Иркутска»:

1. Владельцам информационных конструкций, размещенных в нарушение Правил благоустройства территории города Иркутска, указанных в Перечне информационных конструкций (Приложение 1), демонтировать информационные конструкции в добровольном порядке в течение 5 (пяти) календарных дней с момента опубликования настоящего распоряжения в газете «Иркутск официальный».

2. Собственникам либо лицам, владеющим зданиями, строениями, сооружениями, в том числе временными, на ином законном основании, на котором размещены информационные конструкции, указанные в приложении к распоряжению, в течение 5 (пяти) календарных дней осуществить демонтаж информационных конструкций в добровольном порядке в случае, если владелец информационных конструкций не демонтировал в срок, указанный в пункте 1 настоящего распоряжения.

3. Отделу контроля департамента потребительского рынка комитета по экономике и стратегическому планированию администрации города Иркутска обеспечить размещение настоящего распоряжения на WEB-портале администрации города Иркутска в информационно-телекоммуникационной сети «Интернет» и опубликование в газете «Иркутск официальный» не позднее 7 (семи) календарных дней с момента подписания настоящего распоряжения.

4. Контроль за исполнением настоящего распоряжения возложить на начальника департамента потребительского рынка комитета по экономике и стратегическому планированию администрации города Иркутска.

Т.И. Макарычева

С полной версией документа можно ознакомиться на сайте Иркутскинформ.РФ

**РОССИЙСКАЯ ФЕДЕРАЦИЯ
Г. ИРКУТСК
АДМИНИСТРАЦИЯ
ЗАМЕСТИТЕЛЬ МЭРА — ПРЕДСЕДАТЕЛЬ КОМИТЕТА
ПО ЭКОНОМИКЕ И СТРАТЕГИЧЕСКОМУ ПЛАНИРОВАНИЮ
РАСПОРЯЖЕНИЕ**

от 02.10.2023

№ 182-02-881/23

О демонтаже самовольно размещенных информационных конструкций, установленных по адресу: г. Иркутск, ул. 3 Июля, д. 5а

Руководствуясь статьей 16 Федерального закона от 6 октября 2003 года № 131-ФЗ «Об общих принципах организации местного самоуправления в Российской Федерации», статьей 19 Федерального закона от 13 марта 2006 года № 38-ФЗ «О рекламе», статьями 44, 45 Устава города Иркутска, Правилами размещения наружной рекламы на территории города Иркутска, утвержденными решением Думы города Иркутска от 3 июня 2013 года № 005-20-470795/3, Правилами благоустройства территории города Иркутска, утвержденными решением Думы города Иркутска от 25 декабря 2008 года № 004-20-560950/8, Положением о комитете по экономике и стратегическому планированию администрации города Иркутска, утвержденным решением Думы города Иркутска от 28 января 2016 года № 006-20-170263/6, постановлением администрации города Иркутска от 29 декабря 2018 года № 031-06-1226/8 «Об утверждении Порядка выявления и демонтажа информационных конструкций на территории города Иркутска»:

1. Владельцам информационных конструкций, размещенных в нарушение Правил благоустройства территории города Иркутска, указанных в Перечне информационных конструкций (Приложение 1), демонтировать информационные конструкции в добровольном порядке в течение 5 (пяти) календарных дней с момента опубликования настоящего распоряжения в газете «Иркутск официальный».

2. Собственникам либо лицам, владеющим зданиями, строениями, сооружениями, в том числе временными, на ином законном основании, на котором размещены информационные конструкции, указанные в приложении к распоряжению, в течение 5 (пяти) календарных дней осуществить демонтаж информационных конструкций в добровольном порядке в случае, если владелец информационных конструкций не демонтировал в срок, указанный в пункте 1 настоящего распоряжения.

3. Отделу контроля департамента потребительского рынка комитета по экономике и стратегическому планированию администрации города Иркутска обеспечить размещение настоящего распоряжения на WEB-портале администрации города Иркутска в информационно-телекоммуникационной сети «Интернет» и опубликование в газете «Иркутск официальный» не позднее 7 (семи) календарных дней с момента подписания настоящего распоряжения.

4. Контроль за исполнением настоящего распоряжения возложить на начальника департамента потребительского рынка комитета по экономике и стратегическому планированию администрации города Иркутска.

Т.И. Макарычева

С полной версией документа можно ознакомиться на сайте Иркутскинформ.РФ

**РОССИЙСКАЯ ФЕДЕРАЦИЯ
Г. ИРКУТСК
АДМИНИСТРАЦИЯ
ЗАМЕСТИТЕЛЬ МЭРА — ПРЕДСЕДАТЕЛЬ КОМИТЕТА ПО УПРАВЛЕНИЮ
СВЕРДЛОВСКИМ ОКРУГОМ
РАСПОРЯЖЕНИЕ**

От 03.10.2023

№ 804-02-288/23

О переносе (демонтаже) самовольно размещенного движимого имущества

Учитывая истечение срока, установленного для добровольного переноса (демонтажа) самовольно размещенного движимого имущества, руководствуясь Положением о порядке переноса (демонтажа) самовольно размещенного движимого имущества в городе Иркутске, утвержденным постановлением администрации города Иркутска от 30 июня 2017 года № 031-06-640/7-1, Положением о комитете по управлению Свердловским округом администрации города Иркутска, утвержденным решением Думы города Иркутска от 28 октября 2021 года № 007-20-031353/1:

1. Осуществить перенос (демонтаж) движимого имущества — металлического гаража, самовольно размещенного по адресу: г. Иркутск, в районе дома № 13 по ул. Чайковского в период с 09.10.2023 по 30.11.2023.

2. Назначить ответственным за организацию переноса в принудительном порядке главного специалиста — муниципального инспектора в сфере благоустройства отдела коммунального хозяйства управления ЖКХ комитета по управлению Свердловским округом администрации города Иркутска Косенкова Евгения Николаевича (тел. 520-029, адрес: ул. Терешковой, 24, каб. 207, часы работы с 9.00 до 13.00 и с 14.00 до 18.00).

2.1. Организация, привлекаемая для производства работ по переносу (демонтажу) движимого имущества — ООО «ЗОРСТРОЙ»

3. Контроль за исполнением настоящего распоряжения оставляю за собой.

Заместитель мэра — председатель комитета по управлению Свердловским округом администрации города Иркутска

А.А. Медко

**РОССИЙСКАЯ ФЕДЕРАЦИЯ
Г. ИРКУТСК
АДМИНИСТРАЦИЯ
ЗАМЕСТИТЕЛЬ МЭРА — ПРЕДСЕДАТЕЛЬ КОМИТЕТА ПО УПРАВЛЕНИЮ
СВЕРДЛОВСКИМ ОКРУГОМ
РАСПОРЯЖЕНИЕ**

От 03.10.2023

№ 804-02-279/23

О переносе (демонтаже) самовольно размещенного движимого имущества

Учитывая истечение срока, установленного для добровольного переноса (демонтажа) самовольно размещенного движимого имущества, руководствуясь Положением о порядке переноса (демонтажа) самовольно размещенного движимого имущества в городе Иркутске, утвержденным постановлением администрации города Иркутска от 30 июня 2017 года № 031-06-640/7-1, Положением о комитете по управлению Свердловским округом администрации города Иркутска, утвержденным решением Думы города Иркутска от 28 октября 2021 года № 007-20-031353/1:

1. Осуществить перенос (демонтаж) движимого имущества — металлического гаража, самовольно размещенного по адресу: г. Иркутск, в районе дома № 15 по ул. 2-я Железнодорожная и дома № 6 по ул. Боткина в период с 9 октября 2023 года по 30 ноября 2023 года.

2. Назначить ответственным за организацию переноса в принудительном порядке главного специалиста — муниципального инспектора в сфере благоустройства отдела коммунального хозяйства управления ЖКХ комитета по управлению Свердловским округом администрации города Иркутска Косенкова Евгения Николаевича (тел. 520-029, адрес: ул. Терешковой, 24, каб. 207, часы работы с 9.00 до 13.00 и с 14.00 до 18.00).

2.1. Организация, привлекаемая для производства работ по переносу (демонтажу) движимого имущества — ООО «ЗОРСТРОЙ».

3. Контроль за исполнением настоящего распоряжения оставляю за собой.

Заместитель мэра — председатель комитета

по управлению Свердловским округом администрации города Иркутска

А.А. Медко

**РОССИЙСКАЯ ФЕДЕРАЦИЯ
Г. ИРКУТСК
АДМИНИСТРАЦИЯ
ЗАМЕСТИТЕЛЬ МЭРА — ПРЕДСЕДАТЕЛЬ КОМИТЕТА
ПО ЭКОНОМИКЕ И СТРАТЕГИЧЕСКОМУ ПЛАНИРОВАНИЮ
РАСПОРЯЖЕНИЕ**

от 29.09.2023

№ 182-02-876/23

О демонтаже самовольно размещенных информационных конструкций, установленных по адресу: г. Иркутск, ул. 3 Июля, д. 5/1

Руководствуясь статьей 16 Федерального закона от 6 октября 2003 года № 131-ФЗ «Об общих принципах организации местного самоуправления в Российской Федерации», статьей 19 Федерального закона от 13 марта 2006 года № 38-ФЗ «О рекламе», статьями 44, 45 Устава города Иркутска, Правилами размещения наружной рекламы на территории города Иркутска, утвержденными решением Думы города Иркутска от 3 июня 2013 года № 005-20-470795/3, Правилами благоустройства территории города Ир-



**РОССИЙСКАЯ ФЕДЕРАЦИЯ
Г. ИРКУТСК
АДМИНИСТРАЦИЯ
ЗАМЕСТИТЕЛЬ МЭРА — ПРЕДСЕДАТЕЛЬ КОМИТЕТА ПО УПРАВЛЕНИЮ
СВЕРДЛОВСКИМ ОКРУГОМ
РАСПОРЯЖЕНИЕ**

От 03.10.2023

№ 804-02-284/23

О переносе (демонтаже) самовольно размещенного движимого имущества

Учитывая истечение срока, установленного для добровольного переноса (демонтажа) самовольно размещенного движимого имущества, руководствуясь Положением о порядке переноса (демонтажа) самовольно размещенного движимого имущества в городе Иркутске, утвержденным постановлением администрации города Иркутска от 30 июня 2017 года № 031-06-640/7-1, Положением о комитете по управлению Свердловским округом администрации города Иркутска, утвержденным решением Думы города Иркутска от 28 октября 2021 года № 007-20-031353/1:

1. Осуществить перенос (демонтаж) движимого имущества — металлического гаража, самовольно размещенного по адресу: г. Иркутск, в районе дома № 29 по ул. Банзарова в период с 09.10.2023 по 30.11.2023.

2. Назначить ответственным за организацию переноса в принудительном порядке главного специалиста — муниципального инспектора в сфере благоустройства отдела коммунального хозяйства управления ЖКХ комитета по управлению Свердловским округом администрации города Иркутска Косенкова Евгения Николаевича (тел. 520-029, адрес: ул. Терешковой, 24, каб. 207, часы работы с 9.00 до 13.00 и с 14.00 до 18.00).

2.1. Организация, привлекаемая для производства работ по переносу (демонтажу) движимого имущества — ООО «ЗОРСТРОЙ»

3. Контроль за исполнением настоящего распоряжения оставляю за собой.

Заместитель мэра — председатель комитета

по управлению Свердловским округом администрации города Иркутска

А.А. Медко

**РОССИЙСКАЯ ФЕДЕРАЦИЯ
Г. ИРКУТСК
АДМИНИСТРАЦИЯ
ЗАМЕСТИТЕЛЬ МЭРА — ПРЕДСЕДАТЕЛЬ КОМИТЕТА ПО УПРАВЛЕНИЮ
СВЕРДЛОВСКИМ ОКРУГОМ
РАСПОРЯЖЕНИЕ**

От 03.10.2023

№ 804-02-285/23

О переносе (демонтаже) самовольно размещенного движимого имущества

Учитывая истечение срока, установленного для добровольного переноса (демонтажа) самовольно размещенного движимого имущества, руководствуясь Положением о порядке переноса (демонтажа) самовольно размещенного движимого имущества в городе Иркутске, утвержденным постановлением администрации города Иркутска от 30 июня 2017 года № 031-06-640/7-1, Положением о комитете по управлению Свердловским округом администрации города Иркутска, утвержденным решением Думы города Иркутска от 28 октября 2021 года № 007-20-031353/1:

1. Осуществить перенос (демонтаж) движимого имущества — металлического гаража, самовольно размещенного по адресу: г. Иркутск, в районе дома № 25-а по ул. Воронежская в период с 09.10.2023 по 30.11.2023.

2. Назначить ответственным за организацию переноса в принудительном порядке главного специалиста — муниципального инспектора в сфере благоустройства отдела коммунального хозяйства управления ЖКХ комитета по управлению Свердловским округом администрации города Иркутска Косенкова Евгения Николаевича (тел. 520-029, адрес: ул. Терешковой, 24, каб. 207, часы работы с 9.00 до 13.00 и с 14.00 до 18.00).

2.1. Организация, привлекаемая для производства работ по переносу (демонтажу) движимого имущества — ООО «ЗОРСТРОЙ»

3. Контроль за исполнением настоящего распоряжения оставляю за собой.

Заместитель мэра — председатель комитета

по управлению Свердловским округом администрации города Иркутска

А.А. Медко

**РОССИЙСКАЯ ФЕДЕРАЦИЯ
Г. ИРКУТСК
АДМИНИСТРАЦИЯ
ЗАМЕСТИТЕЛЬ МЭРА — ПРЕДСЕДАТЕЛЬ КОМИТЕТА ПО УПРАВЛЕНИЮ
СВЕРДЛОВСКИМ ОКРУГОМ
РАСПОРЯЖЕНИЕ**

От 03.10.2023

№ 804-02-280/23

О переносе (демонтаже) самовольно размещенного движимого имущества

Учитывая истечение срока, установленного для добровольного переноса (демонтажа) самовольно размещенного движимого имущества, руководствуясь Положением о порядке переноса (демонтажа) самовольно размещенного движимого имущества в городе Иркутске, утвержденным постановлением администрации города Иркутска от 30 июня 2017 года № 031-06-640/7-1, Положением о комитете по управлению Свердловским округом администрации города Иркутска, утвержденным решением Думы города Иркутска от 28 октября 2021 года № 007-20-031353/1:

1. Осуществить перенос (демонтаж) движимого имущества — металлического гаража, самовольно размещенного по адресу: г. Иркутск, в районе дома № 25 по ул. Клары Цеткин в период с 09.10.2023 по 30.11.2023.

2. Назначить ответственным за организацию переноса в принудительном порядке главного специалиста — муниципального инспектора в сфере благоустройства отдела коммунального хозяйства управления ЖКХ комитета по управлению Свердловским округом администрации города Иркутска Косенкова Евгения Николаевича (тел. 520-029, адрес: ул. Терешковой, 24, каб. 207, часы работы с 9.00 до 13.00 и с 14.00 до 18.00).

2.1. Организация, привлекаемая для производства работ по переносу (демонтажу) движимого имущества — ООО «ЗОРСТРОЙ»

3. Контроль за исполнением настоящего распоряжения оставляю за собой.

Заместитель мэра — председатель комитета

по управлению Свердловским округом администрации города Иркутска

А.А. Медко

**РОССИЙСКАЯ ФЕДЕРАЦИЯ
Г. ИРКУТСК
АДМИНИСТРАЦИЯ
ЗАМЕСТИТЕЛЬ МЭРА — ПРЕДСЕДАТЕЛЬ КОМИТЕТА ПО УПРАВЛЕНИЮ
СВЕРДЛОВСКИМ ОКРУГОМ
РАСПОРЯЖЕНИЕ**

От 03.10.2023

№ 804-02-281/23

О переносе (демонтаже) самовольно размещенного движимого имущества

Учитывая истечение срока, установленного для добровольного переноса (демонтажа) самовольно размещенного движимого имущества, руководствуясь Положением о порядке переноса (демонтажа) самовольно размещенного движимого имущества в городе Иркутске, утвержденным постановлением администрации города Иркутска от 30 июня 2017 года № 031-06-640/7-1, Положением о комитете по управлению Свердловским округом администрации города Иркутска, утвержденным решением Думы города Иркутска от 28 октября 2021 года № 007-20-031353/1:

1. Осуществить перенос (демонтаж) движимого имущества — металлического гаража, самовольно размещенного по адресу: г. Иркутск, в районе дома № 14 по ул. Колхозная в период с 09.10.2023 по 30.11.2023.

2. Назначить ответственным за организацию переноса в принудительном порядке главного специалиста — муниципального инспектора в сфере благоустройства отдела коммунального хозяйства управления ЖКХ комитета по управлению Свердловским округом администрации города Иркутска Косенкова Евгения Николаевича (тел. 520-029, адрес: ул. Терешковой, 24, каб. 207, часы работы с 9.00 до 13.00 и с 14.00 до 18.00).

2.1. Организация, привлекаемая для производства работ по переносу (демонтажу) движимого имущества — ООО «ЗОРСТРОЙ»

3. Контроль за исполнением настоящего распоряжения оставляю за собой.

Заместитель мэра — председатель комитета

по управлению Свердловским округом администрации города Иркутска

А.А. Медко

**РОССИЙСКАЯ ФЕДЕРАЦИЯ
Г. ИРКУТСК
АДМИНИСТРАЦИЯ
ЗАМЕСТИТЕЛЬ МЭРА — ПРЕДСЕДАТЕЛЬ КОМИТЕТА ПО УПРАВЛЕНИЮ
СВЕРДЛОВСКИМ ОКРУГОМ
РАСПОРЯЖЕНИЕ**

От 03.10.2023

№ 804-02-282/23

О переносе (демонтаже) самовольно размещенного движимого имущества

Учитывая истечение срока, установленного для добровольного переноса (демонтажа) самовольно размещенного движимого имущества, руководствуясь Положением о порядке переноса (демонтажа) самовольно размещенного движимого имущества в городе Иркутске, утвержденным постановлением администрации города Иркутска от 30 июня 2017 года № 031-06-640/7-1, Положением о комитете по управлению Свердловским округом администрации города Иркутска, утвержденным решением Думы города Иркутска от 28 октября 2021 года № 007-20-031353/1:

1. Осуществить перенос (демонтаж) движимого имущества — металлического гаража, самовольно размещенного по адресу: г. Иркутск, в районе дома № 89 по ул. Колхозная в период с 09.10.2023 по 30.11.2023.

2. Назначить ответственным за организацию переноса в принудительном порядке главного специалиста — муниципального инспектора в сфере благоустройства отдела коммунального хозяйства управления ЖКХ комитета по управлению Свердловским округом администрации города Иркутска Косенкова Евгения Николаевича (тел. 520-029, адрес: ул. Терешковой, 24, каб. 207, часы работы с 9.00 до 13.00 и с 14.00 до 18.00).

2.1. Организация, привлекаемая для производства работ по переносу (демонтажу) движимого имущества — ООО «ЗОРСТРОЙ»

3. Контроль за исполнением настоящего распоряжения оставляю за собой.

Заместитель мэра — председатель комитета по управлению Свердловским округом администрации

города Иркутска

А.А. Медко

**РОССИЙСКАЯ ФЕДЕРАЦИЯ
Г. ИРКУТСК
АДМИНИСТРАЦИЯ
ЗАМЕСТИТЕЛЬ МЭРА — ПРЕДСЕДАТЕЛЬ КОМИТЕТА ПО УПРАВЛЕНИЮ
СВЕРДЛОВСКИМ ОКРУГОМ
РАСПОРЯЖЕНИЕ**

От 03.10.2023

№ 804-02-286/2023

О переносе (демонтаже) самовольно размещенного движимого имущества

Учитывая истечение срока, установленного для добровольного переноса (демонтажа) самовольно размещенного движимого имущества, руководствуясь Положением о порядке переноса (демонтажа) самовольно размещенного движимого имущества в городе Иркутске, утвержденным постановлением администрации города Иркутска от 30 июня 2017 года № 031-06-640/7-1, Положением о комитете по управлению Свердловским округом администрации города Иркутска, утвержденным решением Думы города Иркутска от 28 октября 2021 года № 007-20-031353/1:

1. Осуществить перенос (демонтаж) движимого имущества — металлического гаража, самовольно размещенного по адресу: г. Иркутск, в районе дома № 2а/1 по ул. Миронова в период с 09.10.2023 по 30.11.2023.

2. Назначить ответственным за организацию переноса в принудительном порядке главного специалиста — муниципального инспектора в сфере благоустройства отдела коммунального хозяйства управления ЖКХ комитета по управлению Свердловским округом администрации города Иркутска Косенкова Евгения Николаевича (тел. 520-029, адрес: ул. Терешковой, 24, каб. 207, часы работы с 9.00 до 13.00 и с 14.00 до 18.00).

2.1. Организация, привлекаемая для производства работ по переносу (демонтажу) движимого имущества — ООО «ЗОРСТРОЙ»

3. Контроль за исполнением настоящего распоряжения оставляю за собой.

Заместитель мэра — председатель комитета

по управлению Свердловским округом администрации города Иркутска

А.А. Медко

**РОССИЙСКАЯ ФЕДЕРАЦИЯ
Г. ИРКУТСК
АДМИНИСТРАЦИЯ
КОМИТЕТ ПО ГРАДОСТРОИТЕЛЬНОЙ ПОЛИТИКЕ
ЗАМЕСТИТЕЛЬ МЭРА — ПРЕДСЕДАТЕЛЬ КОМИТЕТА
РАСПОРЯЖЕНИЕ**

от 04.10.2023

№ 944-02-258/3

О назначении публичных слушаний по проекту решения о предоставлении разрешения на отклонение от предельных параметров разрешенного строительства, реконструкции объектов капитального строительства

В целях соблюдения права человека на благоприятные условия жизнедеятельности, прав и законных интересов правообладателей земельных участков и объектов капитального строительства, руководствуясь статьями 5.1, 40 Градостроительного кодекса Российской Федерации, статьей 28 Федерального закона от 6 октября 2003 года № 131-ФЗ «Об общих принципах организации местного самоуправления в Российской Федерации», статьями 24, 42, 44, 45 Устава города Иркутска, Положением об отдельных вопросах организации и проведения общественных обсуждений, публичных слушаний в области градостроительной деятельности в городе Иркутске, утвержденным решением Думы города Иркутска от 28 июня 2018 года № 006-20-480750/8, постановлением администрации города Иркутска от 28 июня 2018 года № 031-06-614/8 «О комиссии по подготовке правил землепользования и застройки»:

1. Назначить публичные слушания по проекту решения о предоставлении разрешения на отклонение от предельных параметров разрешенного строительства, реконструкции объектов капитального строительства, установленных в градостроительном регламенте с основным видом разрешенного использования земельного участка «Многоэтажная жилая застройка (высотная застройка)», в части:

— увеличение плотности жилой застройки до 32,5 тыс. кв. м на 1 га;

— увеличение максимального процента застройки надземной части при этажности: 10 этажей и более до 24,1%;

— уменьшение минимального расстояния между продольными сторонами зданий и частей зданий при новом строительстве до 26 м;

— уменьшение площадки в составе придомовой территории до 2,9 кв. м на 1 жителя;

— уменьшение минимального процента озеленения до 22,2%, в отношении земельного участка с кадастровым номером 38:36:000023:34170, площадью 7067 кв. м, расположенного по адресу: Российская Федерация, Иркутская область, город Иркутск, ул. Дальневосточная (далее — публичные слушания, проект).

2. Комиссии по подготовке правил землепользования и застройки:

1) в срок не более одного месяца со дня опубликования оповещения о начале публичных слушаний, предусмотренного подпунктом «б» подпункта 2 настоящего пункта, провести публичные слушания по проекту;



2) обеспечить опубликование и размещение на WEB-портале органов местного самоуправления города Иркутска в информационно-телекоммуникационной сети «Интернет» (www.admirk.ru), а также распространение иными способами, обеспечивающими доступ участников публичных слушаний к информации о проведении публичных слушаний:

а) проекта и информационных материалов к нему;
б) оповещения о начале публичных слушаний в форме информационного сообщения, содержащего, в том числе, информацию о месте и дате открытия, времени проведения экспозиции проекта;
в) заключения о результатах публичных слушаний.

3. Управлению по информационной политике аппарата администрации города Иркутска опубликовать настоящее распоряжение в средствах массовой информации и разместить на WEB-портале органов местного самоуправления города Иркутска в информационно-телекоммуникационной сети «Интернет» (www.admirk.ru).

4. Контроль за исполнением настоящего распоряжения оставляю за собой.

Заместитель мэра — председатель
комитета по градостроительной политике
администрации города Иркутска

Е.А. Харитонов

ИНФОРМАЦИОННОЕ СООБЩЕНИЕ

Комиссия по подготовке правил землепользования и застройки города Иркутска сообщает о начале публичных слушаний по проекту решения о предоставлении разрешения на отклонение от предельных параметров разрешенного строительства, реконструкции объектов капитального строительства, установленных в градостроительном регламенте с основным видом разрешенного использования земельного участка «Многоэтажная жилая застройка (высотная застройка)», в части:

- увеличение плотности жилой застройки до 32,5 тыс. кв. м на 1 га;
- увеличение максимального процента застройки надземной части при этажности: 10 этажей и более до 24,1%;
- уменьшение минимального расстояния между продольными сторонами зданий и частей зданий при новом строительстве до 26 м;
- уменьшение площадки в составе придомовой территории до 2,9 кв. м на 1 жителя;
- уменьшение минимального процента озеленения до 22,2%, в отношении земельного участка с кадастровым номером 38:36:000023:34170, площадью 7067 кв. м, расположенного по адресу: Российская Федерация, Иркутская область, город Иркутск, ул. Дальневосточная, по запросу ООО «СЗ СК «Родные Берега» (далее — проект).

Информационные материалы к проекту:
— схема расположения земельного участка, в отношении которого подготовлен проект.

Порядок проведения публичных слушаний определен статьей 5.1 Градостроительного кодекса Российской Федерации, Положением об отдельных вопросах организации и проведения общественных обсуждений, публичных слушаний в области градостроительной деятельности в городе Иркутске, утвержденным решением Думы города Иркутска от 28.06.2018 г. № 006–20–480750/8, Положением о комиссии по подготовке правил землепользования и застройки, утвержденным постановлением администрации города Иркутска от 28.06.2018 г. № 031–06–614/8, а также планом работы по подготовке и проведению публичных слушаний по проекту.

Срок проведения публичных слушаний: не более одного месяца со дня опубликования настоящего информационного сообщения до дня опубликования заключения о результатах публичных слушаний.

Место и дата открытия экспозиции проекта: г. Иркутск, ул. Ленина, 146, этаж 1, 4 (комитет по градостроительной политике администрации города Иркутска), 13.10.2023 г.

Срок, время проведения экспозиции проекта: в период с 13.10.2023 г. по 27.10.2023 г. с 09.00 до 13.00 часов, с 14.00 до 18.00 часов (все дни, кроме выходных дней).

Консультирование посетителей экспозиции проекта проводится по адресу: г. Иркутск, ул. Ленина, 146, каб. 405 (комитет по градостроительной политике администрации города Иркутска), в период с 13.10.2023 г. по 27.10.2023 г. с 09.00 до 12.00 часов (вторник, четверг).

Собрание участников публичных слушаний состоится 27.10.2023 г. в 11.00 часов на земельном участке, смежно расположенном с земельным участком по адресу: г. Иркутск, ул. Дальневосточная, 50.

Участники публичных слушаний, прошедшие в установленном порядке идентификацию, имеют право вносить предложения и замечания, касающиеся проекта:

- в письменной или устной форме в ходе проведения собрания участников публичных слушаний;
- в письменной форме или в форме электронного документа (kgsr@admirk.ru) в адрес комитета по градостроительной политике администрации города Иркутска по адресу: г. Иркутск, ул. Ленина, 146, каб. 405 в период с 13.10.2023 г. по 27.10.2023 г. с 09.00 до 13.00 часов, с 14.00 до 18.00 часов (все дни, кроме выходных дней);
- посредством записи в книге (журнале) учета посетителей экспозиции проекта в период с 13.10.2023 г. по 27.10.2023 г. с 09.00 до 13.00 часов, с 14.00 до 18.00 часов (вторник, четверг) по адресу: г. Иркутск, ул. Ленина, 146, каб. 405.

В целях идентификации участникам публичных слушаний необходимо представить сведения о себе (фамилию, имя, отчество (при наличии), дату рождения, адрес места жительства (регистрации) — для физических лиц; наименование, основной государственный регистрационный номер, место нахождения и адрес — для юридических лиц) с приложением документов, подтверждающих такие сведения.

Участники публичных слушаний, являющиеся правообладателями соответствующих земельных участков и (или) расположенных на них объектов капитального строительства и (или) помещений, являющихся частью указанных объектов капитального строительства, также представляют сведения соответственно о таких земельных участках, объектах капитального строительства, помещениях, являющихся частью указанных объектов капитального строительства, из Единого государственного реестра недвижимости и иные документы, устанавливающие или удостоверяющие их права на такие земельные участки, объекты капитального строительства, помещения, являющиеся частью указанных объектов капитального строительства.

Проект и информационные материалы к нему будут опубликованы в газете «Иркутск официальный», а также размещены на WEB-портале органов местного самоуправления города Иркутска в информационно-телекоммуникационной сети «Интернет» (www.admirk.ru) и распространены иными способами, обеспечивающими доступ участников публичных слушаний к информации о проведении публичных слушаний, с 13.10.2023 г. по 27.10.2023 г.

Справки по вопросам организации и проведения публичных слушаний по телефону: 52–01–53.

РОССИЙСКАЯ ФЕДЕРАЦИЯ
Г. ИРКУТСК
АДМИНИСТРАЦИЯ
КОМИТЕТ ПО ГРАДОСТРОИТЕЛЬНОЙ ПОЛИТИКЕ
ЗАМЕСТИТЕЛЬ МЭРА- ПРЕДСЕДАТЕЛЬ КОМИТЕТА
РАСПОРЯЖЕНИЕ

от 03.10.2023

№ 944–02–257/3

О назначении публичных слушаний по проекту решения о предоставлении разрешения на условно разрешенный вид использования земельного участка и объекта капитального строительства

В целях соблюдения права человека на благоприятные условия жизнедеятельности, прав и законных интересов правообладателей земельных участков и объектов капитального строительства, руководствуясь статьями 5.1, 39 Градостроительного кодекса Российской Федерации, статьей 28 Федерального закона от 6 октября 2003 года № 131-ФЗ «Об общих принципах организации местного самоуправления в Российской Федерации», статьями 24, 42, 44, 45 Устава города Иркутска, Положением об отдельных вопросах организации и проведения общественных обсуждений, публичных слушаний в области градостроительной деятельности в городе Иркутске, утвержденным решением Думы города Иркутска от 28 июня 2018 года № 006–20–480750/8, постановлением администрации города Иркутска от 28 июня 2018 года № 031–06–614/8 «О комиссии по подготовке правил землепользования и застройки»:

1. Назначить публичные слушания по проекту решения о предоставлении разрешения на условно разрешенный вид использования «Для индивидуального жилищного строительства» в отношении земельного участка с кадастровым номером 38:36:000003:17788, площадью 1075 кв. м, расположенного по адресу: Российская Федерация, Иркутская область, городской округ город Иркутск, ул. Розы Люксембург, «Индивидуальные отдельно стоящие жилые дома с приусадебными земельными участками» в отношении объекта капитального строительства с кадастровым номером

38:36:000003:2565, площадью 65,3 кв. м, расположенного по адресу: Иркутская область, г. Иркутск, ул. Розы Люксембург, д. 129 (далее — публичные слушания, проект).

2. Комиссии по подготовке правил землепользования и застройки:

1) в срок не более одного месяца со дня опубликования оповещения о начале публичных слушаний, предусмотренного подпунктом «б» подпункта 2 настоящего пункта, провести публичные слушания по проекту;

2) обеспечить опубликование и размещение на WEB-портале органов местного самоуправления города Иркутска в информационно-телекоммуникационной сети «Интернет» (www.admirk.ru), а также распространение иными способами, обеспечивающими доступ участников публичных слушаний к информации о проведении публичных слушаний:

а) проекта и информационных материалов к нему;
б) оповещения о начале публичных слушаний в форме информационного сообщения, содержащего, в том числе, информацию о месте и дате открытия, времени проведения экспозиции проекта;
в) заключения о результатах публичных слушаний.

3. Управлению по информационной политике аппарата администрации города Иркутска опубликовать настоящее распоряжение в средствах массовой информации и разместить на WEB-портале органов местного самоуправления города Иркутска в информационно-телекоммуникационной сети «Интернет» (www.admirk.ru).

4. Контроль за исполнением настоящего распоряжения оставляю за собой.

Е.А. Харитонов

ИНФОРМАЦИОННОЕ СООБЩЕНИЕ

Комиссия по подготовке правил землепользования и застройки города Иркутска сообщает о начале публичных слушаний по проекту решения о предоставлении разрешения на условно разрешенный вид использования «Для индивидуального жилищного строительства» в отношении земельного участка с кадастровым номером 38:36:000003:17788, площадью 1075 кв. м, расположенного по адресу: Российская Федерация, Иркутская область, городской округ город Иркутск, ул. Розы Люксембург, «Индивидуальные отдельно стоящие жилые дома с приусадебными земельными участками» в отношении объекта капитального строительства с кадастровым номером 38:36:000003:2565, площадью 65,3 кв. м, расположенного по адресу: Иркутская область, г. Иркутск, ул. Розы Люксембург, д. 129, по запросу Порошиной Анастасии Сергеевны (далее — проект).

Информационные материалы к проекту:
— схема расположения земельного участка и объекта капитального строительства, в отношении которых подготовлен проект.

Порядок проведения публичных слушаний определен статьей 5.1 Градостроительного кодекса Российской Федерации, Положением об отдельных вопросах организации и проведения общественных обсуждений, публичных слушаний в области градостроительной деятельности в городе Иркутске, утвержденным решением Думы города Иркутска от 28 июня 2018 года № 006–20–480750/8, Положением о комиссии по подготовке правил землепользования и застройки, утвержденным постановлением администрации города Иркутска от 28 июня 2018 года № 031–06–614/8, а также планом работы по подготовке и проведению публичных слушаний по проекту.

Срок проведения публичных слушаний: не более одного месяца со дня опубликования информационного сообщения о проведении публичных слушаний по проекту до дня опубликования заключения о результатах публичных слушаний по проекту.

Место и дата открытия экспозиции проекта: г. Иркутск, ул. Ленина, 146, 1, 4 этаж (комитет по градостроительной политике администрации города Иркутска), 13.10.2023 г.

Срок, время проведения экспозиции проекта: в период с 13.10.2023 г. по 25.10.2023 г. с 09.00 до 13.00 часов, с 14.00 до 18.00 часов (все дни, кроме выходных дней).

Консультирование посетителей экспозиции проекта проводится по адресу: г. Иркутск, ул. Ленина, 146, каб. 405 (комитет по градостроительной политике администрации города Иркутска) в период с 13.10.2023 г. по 25.10.2023 г. с 09.00 до 12.00 часов (вторник, четверг).

Собрание участников публичных слушаний состоится 25.10.2023 г. в 11.00 часов на земельном участке, расположенном по адресу: г. Иркутск, ул. Розы Люксембург, 129.

Участники публичных слушаний, прошедшие в установленном порядке идентификацию, имеют право вносить предложения и замечания, касающиеся проекта:

- в письменной или устной форме в ходе проведения собрания участников публичных слушаний;
- в письменной форме или в форме электронного документа (kgsr@admirk.ru) в адрес комитета по градостроительной политике администрации города Иркутска по адресу: г. Иркутск, ул. Ленина, 146, каб. 405 в период с 13.10.2023 г. по 25.10.2023 г. с 09.00 до 13.00 часов, с 14.00 до 18.00 часов (все дни, кроме выходных дней);
- посредством записи в книге (журнале) учета посетителей экспозиции проекта в период с 13.10.2023 г. по 25.10.2023 г., с 09.00 до 13.00, с 14.00 до 18.00 (вторник, четверг) по адресу: г. Иркутск, ул. Ленина, 146, каб. 405.

В целях идентификации участникам публичных слушаний необходимо представить сведения о себе (фамилию, имя, отчество (при наличии), дату рождения, адрес места жительства (регистрации) — для физических лиц; наименование, основной государственный регистрационный номер, место нахождения и адрес — для юридических лиц) с приложением документов, подтверждающих такие сведения.

Участники публичных слушаний, являющиеся правообладателями соответствующих земельных участков и (или) расположенных на них объектов капитального строительства и (или) помещений, являющихся частью указанных объектов капитального строительства, также представляют сведения соответственно о таких земельных участках, объектах капитального строительства, помещениях, являющихся частью указанных объектов капитального строительства, из Единого государственного реестра недвижимости и иные документы, устанавливающие или удостоверяющие их права на такие земельные участки, объекты капитального строительства, помещения, являющиеся частью указанных объектов капитального строительства.

Проект и информационные материалы к нему будут опубликованы в газете «Иркутск официальный», а также размещены на WEB-портале органов местного самоуправления города Иркутска в информационно-телекоммуникационной сети «Интернет» (www.admirk.ru) и распространены иными способами, обеспечивающими доступ участников публичных слушаний к информации о проведении публичных слушаний, с 13.10.2023 г. по 25.10.2023 г.

Справки по вопросам организации и проведения публичных слушаний по телефону: 52–01–53.

РОССИЙСКАЯ ФЕДЕРАЦИЯ
Г. ИРКУТСК
АДМИНИСТРАЦИЯ
ЗАМЕСТИТЕЛЬ МЭРА — ПРЕДСЕДАТЕЛЬ КОМИТЕТА ПО УПРАВЛЕНИЮ
СВЕРДЛОВСКИМ ОКРУГОМ
РАСПОРЯЖЕНИЕ

От 03.10.2023

№ 804–02–283/23

О переносе (демонтаже) самовольно размещенного движимого имущества

Учитывая истечение срока, установленного для добровольного переноса (демонтажа) самовольно размещенного движимого имущества, руководствуясь Положением о порядке переноса (демонтажа) самовольно размещенного движимого имущества в городе Иркутске, утвержденным постановлением администрации города Иркутска от 30 июня 2017 года № 031–06–640/7–1, Положением о комитете по управлению Свердловским округом администрации города Иркутска, утвержденным решением Думы города Иркутска от 28 октября 2021 года № 007–20–031353/1:

1. Осуществить перенос (демонтаж) движимого имущества — металлического гаража, самовольно размещенного по адресу: г. Иркутск, в районе дома № 46 мкр. Первомайский в период с 09.10.2023 по 30.11.2023.

2. Назначить ответственным за организацию переноса в принудительном порядке главного специалиста — муниципального инспектора в сфере благоустройства отдела коммунального хозяйства управления ЖКХ комитета по управлению Свердловским округом администрации города Иркутска Косенкова Евгения Николаевича (тел. 520–029, адрес: ул. Терешковой, 24, каб. 207, часы работы с 9.00 до 13.00 и с 14.00 до 18.00).

2.1. Организация, привлекаемая для производства работ по переносу (демонтажу) движимого имущества — ООО «ЗОРСТРОЙ»



3. Контроль за исполнением настоящего распоряжения оставляю за собой.

Заместитель мэра — председатель комитета по управлению Свердловским округом администрации города Иркутска
А.А. Медко

СООБЩЕНИЕ ОБ ОТМЕНЕ ПУБЛИЧНЫХ СЕРВИТУТОВ В ОТНОШЕНИИ ЧАСТЕЙ ЗЕМЕЛЬНЫХ УЧАСТКОВ С КАДАСТРОВЫМИ НОМЕРАМИ 38:36:000029:10863, 38:36:000029:21754, С МЕСТОПОЛОЖЕНИЕМ: ИРКУТСКАЯ ОБЛАСТЬ, Г. ИРКУТСК, СВЕРДЛОВСКИЙ РАЙОН, УЛ. ЛЕРМОНТОВА И УЛАН-БАТОРСКАЯ

Комитетом по управлению муниципальным имуществом администрации города Иркутска на основании заявления от Муниципального казенного учреждения «Управление капитального строительства города Иркутска» изданы распоряжения: от 2 октября 2023 года № 504-02-1806/23, № 504-02-1807/23: «Об отмене распоряжения заместителя мэра — председателя комитета по управлению муниципальным имуществом администрации города Иркутска от 1 марта 2023 года № 504-02-321/23»;

— «Об отмене распоряжения заместителя мэра — председателя комитета по управлению муниципальным имуществом администрации города Иркутска от 1 марта 2023 года № 504-02-322/23».

Настоящее сообщение публикуется в газете «Иркутск официальный», а также в информационно-телекоммуникационной сети «Интернет» на официальном WEB-портале органов местного самоуправления города Иркутска (www.admirk.ru).

УВЕДОМЛЕНИЕ

Комитет по управлению Свердловским округом администрации города Иркутска сообщает, что по адресу: г. Иркутск, в районе дома № 11 по ул. Ломоносова нарушение действующего законодательства самовольно размещено движимое имущество — (металлические гаражи) (далее — объект).

В соответствии с Положением о порядке переноса самовольно размещенного движимого имущества в городе Иркутске, утвержденным постановлением администрации города Иркутска от 30.06.2017 № 031-06-640-1 (далее — Положение), лицу, самовольно разместившему объект на тепловой сети, необходимо в срок до 01.09.2023. включительно осуществить перенос объекта в добровольном порядке и освободить территорию общего пользования.

В противном случае, в соответствии с Положением, администрацией города Иркутска будет осуществлен перенос объекта в принудительном порядке с отнесением расходов на счет лица, самовольно разместившее движимое имущество.

Дополнительно разъясняет: согласно пункту 1 статьи 105 Правил благоустройства территории города Иркутска, утвержденных решением Думы города Иркутска от 25.12.2008 г. № 004-20-560950/8 (далее — Правила благоустройства), на территории города Иркутска запрещается загромождение и (или) захлывание придомовой территории, территории общего пользования, прилегающей к частным домовладениям, другой территории общего пользования, ТКО и строительными отходами.

В случае обнаружения на территории общего пользования мусора, оставшегося после переноса металлических гаражей, за нарушение Правил благоустройства Вы будете привлечены к административной ответственности.

**РОССИЙСКАЯ ФЕДЕРАЦИЯ
Г. ИРКУТСК
ГОРОДСКАЯ ДУМА
РЕШЕНИЕ**

О досрочном прекращении полномочий депутата Думы города Иркутска седьмого созыва по одномандатному избирательному округу № 31 Девочкина Максима Евгеньевича

Принято на 54 заседании

Думы города Иркутска 7 созыва «28» сентября 2023 года

На основании личного заявления депутата Думы города Иркутска седьмого созыва по одномандатному избирательному округу № 31 Девочкина Максима Евгеньевича от 12 сентября 2023 года, руководствуясь статьями 35, 40 Федерального закона от 6 октября 2003 года № 131-ФЗ «Об общих принципах организации местного самоуправления в Российской Федерации», частью 1 статьи 83 Закона Иркутской области от 6 апреля 2011 года № 18-ОЗ «О выборах депутатов Законодательного Собрания Иркутской области», Уставом города Иркутска, статьей 8 Регламента Думы города Иркутска, утвержденного решением городской Думы города Иркутска от 4 июня 2004 года № 003-20-440543/4, Дума города Иркутска

РЕШИЛА:

1. Досрочно прекратить полномочия депутата Думы города Иркутска седьмого созыва по одномандатному избирательному округу № 31 Девочкина Максима Евгеньевича в связи с отставкой по собственному желанию.

2. Аппарату Думы города Иркутска направить настоящее Решение в Избирательную комиссию Иркутской области.

3. Администрации города Иркутска официально опубликовать настоящее Решение.

Председатель Думы города Иркутска

Е.Ю. Стекачев

«28» сентября 2023 г.
№ 007-20-054702/3

**РОССИЙСКАЯ ФЕДЕРАЦИЯ
Г. ИРКУТСК
ГОРОДСКАЯ ДУМА
РЕШЕНИЕ**

О досрочном прекращении полномочий депутата Думы города Иркутска седьмого созыва по одномандатному избирательному округу № 22 и освобождении от муниципальной должности председателя постоянной комиссии по бюджетной политике Думы города Иркутска седьмого созыва Распутин Алексей Владимировича

Принято на 54 заседании

Думы города Иркутска 7 созыва «28» сентября 2023 года

На основании личного заявления депутата Думы города Иркутска седьмого созыва по одномандатному избирательному округу № 22 Распутин Алексей Владимировича от 13 сентября 2023 года, руководствуясь статьями 35, 40 Федерального закона от 6 октября 2003 года № 131-ФЗ «Об общих принципах организации местного самоуправления в Российской Федерации», частью 1 статьи 83 Закона Иркутской области от 6 апреля 2011 года № 18-ОЗ «О выборах депутатов Законодательного Собрания Иркутской области», Уставом города Иркутска, статьей 8 Регламента Думы города Иркутска, утвержденного решением городской Думы города Иркутска от 4 июня 2004 года № 003-20-440543/4, Дума города Иркутска

РЕШИЛА:

1. Досрочно прекратить полномочия депутата Думы города Иркутска седьмого созыва по одномандатному избирательному округу № 22 Распутин Алексей Владимировича в связи с отставкой по собственному желанию.

2. Освободить депутата Думы города Иркутска седьмого созыва по одномандатному избирательному округу № 22 Распутин Алексей Владимировича от муниципальной должности председателя постоянной комиссии по бюджетной политике Думы города Иркутска седьмого созыва в связи с отставкой по собственному желанию.

3. Аппарату Думы города Иркутска направить настоящее Решение в Избирательную комиссию Иркутской области.

4. Администрации города Иркутска официально опубликовать настоящее Решение.

Председатель Думы города Иркутска

Е.Ю. Стекачев

«28» сентября 2023 г.
№ 007-20-054703/3

**РОССИЙСКАЯ ФЕДЕРАЦИЯ
Г. ИРКУТСК
ГОРОДСКАЯ ДУМА
РЕШЕНИЕ**

О безвозмездной передаче имущества, находящегося в собственности городского округа муниципального образования город Иркутск, в государственную собственность Иркутской области

Принято на 54 заседании

Думы города Иркутска 7 созыва «28» сентября 2023 года

В соответствии с Федеральным законом от 6 октября 2003 года № 131-ФЗ «Об общих принципах организации местного самоуправления в Российской Федерации», руководствуясь статьями 215, 235 Гражданского кодекса Российской Федерации, пунктом 11 статьи 154 Федерального закона от 22 августа 2004 года № 122-ФЗ «О внесении изменений в законодательные акты Российской Федерации и признании утратившими силу некоторых законодательных актов Российской Федерации в связи с принятием федеральных законов «О внесении изменений и дополнений в Федеральный закон «Об общих принципах организации законодательных (представительных) и исполнительных органов государственной власти субъектов Российской Федерации» и «Об общих принципах организации местного самоуправления в Российской Федерации», статьями 11, 31, 32 Устава города Иркутска, решением городской Думы города Иркутска от 21 июня 2000 года № 524-50гД(2) «Об утверждении Положения о порядке управления и распоряжения муниципальной собственностью г. Иркутска», Дума города Иркутска

РЕШИЛА:

1. Передать на безвозмездной основе в государственную собственность Иркутской области мемориальную доску с бронзовым рельефом Сергеем Золотухину (скульптурное произведение из бронзы в размере 1,25 натуральной величины, с текстом следующего содержания: «Здесь учился Сергей Золотухин. Награжден орденом Мужества 1999–2022»), установленную на фасаде здания, расположенного по адресу: г. Иркутск, ул. Ленина, д. 5-а, 2023 года выпуска, балансовой стоимостью 350 470 (триста пятьдесят тысяч четыреста семьдесят) рублей 40 копеек, остаточной стоимостью 350 470 (триста пятьдесят тысяч четыреста семьдесят) рублей 40 копеек (далее — имущество).

2. Администрации города Иркутска в пределах своих полномочий:

1) направить в министерство имущественных отношений Иркутской области предложение о передаче на безвозмездной основе имущества из собственности городского округа муниципального образования город Иркутск в государственную собственность Иркутской области согласно настоящему Решению со всеми необходимыми документами, предусмотренными законодательством Российской Федерации;

2) в порядке и сроки, установленные законодательством Российской Федерации, после принятия соответствующего решения министерством имущественных отношений Иркутской области подписать передаточный акт о передаче имущества из собственности городского округа муниципального образования город Иркутск в государственную собственность Иркутской области.

Председатель Думы города Иркутска

Е.Ю. Стекачев

«28» сентября 2023 г.
№ 007-20-054704/3

**РОССИЙСКАЯ ФЕДЕРАЦИЯ
Г. ИРКУТСК
ГОРОДСКАЯ ДУМА
РЕШЕНИЕ**

О внесении изменений в решение Думы города Иркутска от 27 сентября 2019 года № 007-20-010004/9

Принято на 54 заседании

Думы города Иркутска 7 созыва «28» сентября 2023 года

Учитывая заявление депутата Думы города Иркутска седьмого созыва по одномандатному избирательному округу № 22 Распутин А.В., заявление депутата Думы города Иркутска седьмого созыва по одномандатному избирательному округу № 31 Девочкина М.Е., руководствуясь статьями 16, 35 Федерального закона от 6 октября 2003 года № 131-ФЗ «Об общих принципах организации местного самоуправления в Российской Федерации», статьями 31, 32 Устава города Иркутска, статьей 13 Регламента Думы города Иркутска, утвержденного решением городской Думы города Иркутска от 4 июня 2004 года № 003-20-440543/4, статьей 4 Положения о постоянных комиссиях Думы города Иркутска, утвержденного решением Думы города Иркутска от 31 августа 2005 года № 004-20-160185/5, Дума города Иркутска

РЕШИЛА:

1. Внести в решение Думы города Иркутска от 27 сентября 2019 года № 007-20-010004/9 «Об установлении численного состава и формировании постоянных комиссий Думы города Иркутска седьмого созыва» с последними изменениями, внесенными решением Думы города Иркутска от 26 января 2023 года № 007-20-047591/3 (далее — решение), следующие изменения:

1) в пункте 1:

в подпункте 3 цифры «15» заменить цифрами «14»;

в подпункте 4 цифру «8» заменить цифрой «7»;

в подпункте 6 цифры «14» заменить цифрами «12»;

2) абзац второй Приложения № 3 к решению признать утратившим силу;

3) абзац одиннадцатый Приложения № 4 к решению признать утратившим силу;

4) в Приложении № 6 к решению:

абзац шестнадцатый признать утратившим силу;

абзац восемнадцатый признать утратившим силу.

2. Администрации города Иркутска в пределах своих полномочий обеспечить:

1) официальное опубликование настоящего Решения в установленном порядке;

2) внесение в оригинал решения Думы города Иркутска от 27 сентября 2019 года № 007-20-010004/9 «Об установлении численного состава и формировании постоянных комиссий Думы города Иркутска седьмого созыва» информационной справки о внесенных настоящим Решением изменениях.

Председатель Думы города Иркутска

Е.Ю. Стекачев

«28» сентября 2023 г.
№ 007-20-054705/3

**РОССИЙСКАЯ ФЕДЕРАЦИЯ
Г. ИРКУТСК
ГОРОДСКАЯ ДУМА
РЕШЕНИЕ**

О награждении Почетной грамотой Думы города Иркутска

Принято на 54 заседании

Думы города Иркутска 7 созыва «28» сентября 2023 года

Руководствуясь частью 2 статьи 16.1 Федерального закона от 6 октября 2003 года № 131-ФЗ «Об общих принципах организации местного самоуправления в Российской Федерации», статьями 31, 32 Устава города Иркутска, Регламентом Думы города Иркутска, утвержденным решением городской Думы города Иркутска от 4 июня 2004 года № 003-20-440543/4, Положением о наградах Думы города Иркутска, утвержденным решением Думы города Иркутска от 16 апреля 2009 года № 004-20-601046/9, решением Думы города Иркутска от 6 октября 2010 года № 005-20-150206/0 «О размере денежного вознаграждения лицам, удостоенным Почетной грамоты Думы города Иркутска», учитывая ходатайства депутата Думы города Иркутска седьмого созыва по одномандатному избирательному округу № 3 Ващука Д.В., депутата Думы города Иркутска седьмого созыва по одномандатному избирательному округу № 5 Усова Л.Д., депутата Думы города Иркутска седьмого созыва по одномандатному избирательному округу № 12 Дру-



зенко А.В., депутата Думы города Иркутска седьмого созыва по одномандатному избирательному округу № 26 Донских В.П., генерального директора акционерного общества «Байкалэнерго» Потапова В.В., президента Благотворительного Фонда Красноштанова Красноштановой Т.А., директора муниципального казенного учреждения города Иркутска «Проектный офис дорожной деятельности города Иркутска» И.С. Сунгатулина, исполняющего обязанности муниципального унитарного предприятия города Иркутска «Иркутскавтодор», Дума города Иркутска

РЕШИЛА:

- Наградить Почётной грамотой Думы города Иркутска:
 - за многолетний добросовестный труд, высокий профессионализм, творческое отношение к работе и огромный личный вклад в воспитание подрастающего поколения:
 - Баряхтенко Викторю Александровну, педагога дополнительного образования муниципального бюджетного общеобразовательного учреждения города Иркутска средней общеобразовательной школы № 40;
 - Гридасова Константина Евгеньевича, учителя физической культуры муниципального бюджетного общеобразовательного учреждения города Иркутска основной общеобразовательной школы № 68;
 - Дойникову Надежду Викторовну, учителя биологии и химии муниципального бюджетного общеобразовательного учреждения города Иркутска основной общеобразовательной школы № 68;
 - Казакову Ольгу Александровну, заведующую муниципального бюджетного дошкольного образовательного учреждения города Иркутска детского сада № 128;
 - Кондратьеву Татьяну Анатольевну, учителя черчения муниципального бюджетного общеобразовательного учреждения города Иркутска средней общеобразовательной школы № 40;
 - Пешкову Татьяну Майевну, заведующую муниципального бюджетного дошкольного образовательного учреждения города Иркутска детского сада № 141;
 - Пукало Марину Александровну, учителя английского языка муниципального бюджетного общеобразовательного учреждения города Иркутска средней общеобразовательной школы № 53;
 - Шкредову Ксению Валерьевну, учителя начальных классов муниципального бюджетного общеобразовательного учреждения города Иркутска средней общеобразовательной школы № 53;
 - за профессиональное мастерство и многолетний добросовестный труд на благо жителей города Иркутска Саргсяна Георгия Арцруновича, генерального директора общества с ограниченной ответственностью «ИркМегаСтрой»;
 - за многолетний добросовестный труд, достижение высоких результатов в производственной деятельности, а также в связи с празднованием Дня энергетика Еремину Нину Ильиничну, ведущего экономиста по труду финансово-экономического отдела акционерного общества «Байкалэнерго»;
 - за многолетний добросовестный труд, высокий профессионализм, грамотность и ответственность при выполнении производственных заданий, а также в связи с празднованием Дня работников дорожного хозяйства:
 - Василенко Андрея Сергеевича, слесаря по ремонту автомобилей ремонтно-механического цеха муниципального унитарного предприятия города Иркутска «Иркутскавтодор»;
 - Киселева Сергея Андреевича, начальника отдела проектной деятельности муниципального казенного учреждения города Иркутска «Проектный офис дорожной деятельности города Иркутска»;
 - Опарина Евгения Андреевича, заместителя начальника по ремонту автомобильных дорог цеха асфальтобетонных работ муниципального унитарного предприятия города Иркутска «Иркутскавтодор».

- Администрации города Иркутска в пределах установленных полномочий обеспечить:
 - выплату денежного вознаграждения, установленного решением Думы города Иркутска от 6 октября 2010 года № 005–20–150206/0 «О размере денежного вознаграждения лицам, удостоенным Почётной грамоты Думы города Иркутска», лицам, указанным в пункте 1 настоящего Решения;
 - официальное опубликование настоящего Решения.

Председатель Думы города Иркутска

Е.Ю. Стекачев

« 28 » сентября 2023 г.
№ 007–20–054707/3

РОССИЙСКАЯ ФЕДЕРАЦИЯ Г. ИРКУТСК ГОРОДСКАЯ ДУМА РЕШЕНИЕ

О внесении изменений в Положение о комитете по экономике и стратегическому планированию администрации города Иркутска

Принято на 54 заседании

Думы города Иркутска 7 созыва

« 28 » сентября 2023 года

Руководствуясь статьей 16 Федерального закона от 6 октября 2003 года № 131-ФЗ «Об общих принципах организации местного самоуправления в Российской Федерации», статьями 11, 31, 32 Устава города Иркутска, Дума города Иркутска

РЕШИЛА:

- Внести в Положение о комитете по экономике и стратегическому планированию администрации города Иркутска, утвержденное решением Думы города Иркутска от 28 января 2016 года № 006–20–170263/6, с последними изменениями, внесенными решением Думы города Иркутска от 27 февраля 2023 года № 007–20–049615/3, следующие изменения:
 - пункт 10 дополнить подпунктами 18–21 следующего содержания:
 - «18) координация и методическое сопровождение деятельности органов администрации города Иркутска (структурных подразделений органов администрации города Иркутска) при осуществлении муниципального контроля в части информационного обеспечения реализации положений Федерального закона от 31 июля 2020 года № 248-ФЗ «О государственном контроле (надзоре) и муниципальном контроле в Российской Федерации» (далее — Федеральный закон № 248-ФЗ);
 - «19) осуществление сбора, систематизации, мониторинга аналитической и статистической информации, характеризующих различные сферы деятельности городского округа муниципального образования город Иркутск;
 - «20) разработка предложений по основным направлениям налоговой политики и анализ их результативности;
 - «21) комплексный анализ развития различных сфер деятельности городского округа муниципального образования город Иркутск.»;
 - «22) дополнить пунктами 24¹–24⁷ следующего содержания:
 - «24¹. Комитет в соответствии с возложенными на него задачами в установленном порядке осуществляет следующие функции в области координации и методического сопровождения деятельности органов администрации города Иркутска (структурных подразделений органов администрации города Иркутска) при осуществлении муниципального контроля в части информационного обеспечения реализации положений Федерального закона № 248-ФЗ:
 - организует и координирует деятельность органов администрации города Иркутска (структурных подразделений органов администрации города Иркутска) по предоставлению информации о реализации норм Федерального закона № 248-ФЗ в информационную систему Министерства экономического развития Российской Федерации «Мастерская контроля» monitoring.ar.gov.ru;
 - осуществляет методическое сопровождение деятельности органов администрации города Иркутска (структурных подразделений органов администрации города Иркутска) в информационных системах, используемых для реализации положений Федерального закона № 248-ФЗ.
 - «24². Комитет в соответствии с возложенными на него задачами в установленном порядке осуществляет следующие функции в области осуществления сбора, систематизации, мониторинга аналитической и статистической информации, характеризующих различные сферы деятельности городского округа муниципального образования город Иркутск:
 - осуществляет сбор, систематизацию и мониторинг показателей, характеризующих результаты работы органов местного самоуправления города Иркутска;
 - осуществляет взаимодействие с органами статистики, органами администрации города Иркутска (структурными подразделениями органов администрации города Иркутска) и иными уполномоченными органами по формированию и предоставлению статистических данных о различных сферах деятельности города Иркутска;

3) координирует работу органов администрации города Иркутска (структурных подразделений органов администрации города Иркутска) в части обеспечения полноты и достоверности предоставления статистической информации органам государственной власти в установленном законодательством порядке.

24⁶. Комитет в соответствии с возложенными на него задачами в установленном порядке осуществляет следующие функции в области разработки предложений по основным направлениям налоговой политики и анализ их результативности:

- 1) разрабатывает предложения по установлению налоговых ставок в пределах, установленных Налоговым кодексом Российской Федерации, особенностей определения налоговой базы, порядка и сроков уплаты отдельных местных налогов, налоговых льгот, оснований и порядка их применения налогоплательщиками, а также проведение анализа их результативности;
- 2) формирует перечень и осуществляет проведение оценки налоговых расходов на основе обобщения и анализа данных об их эффективности.

24⁷. Комитет в соответствии с возложенными на него задачами в установленном порядке осуществляет следующие функции в области комплексного анализа развития различных сфер деятельности городского округа муниципального образования город Иркутск:

- 1) проводит систематический мониторинг показателей, используемых для расчета индексов развития города Иркутска, запрашиваемых и оцениваемых государственными органами власти, а также анализ мер по их повышению;
- 2) формирует ежегодные отчеты о результатах деятельности мэра города Иркутска и деятельности администрации города Иркутска, осуществляет подготовку доклада о достигнутых значениях показателей для оценки эффективности деятельности органов местного самоуправления города Иркутска в соответствии с Указом Президента Российской Федерации от 28 апреля 2008 года № 607 «Об оценке эффективности деятельности органов местного самоуправления городских округов и муниципальных районов».

2. Настоящее Решение вступает в силу со дня, следующего за днем его официального опубликования, но не ранее 3 октября 2023 года.

3. Администрации города Иркутска в пределах своих полномочий обеспечить:

- 1) официальное опубликование настоящего Решения в установленном порядке;
- 2) внесение в оригинал решения Думы города Иркутска от 28 января 2016 года № 006–20–170263/6 «О комитете по экономике и стратегическому планированию администрации города Иркутска» информационной справки о внесенных настоящим Решением изменениях.

Председатель Думы города Иркутска

Е.Ю. Стекачев

Мэр города Иркутска

Р.Н. Болотов

« 2 » октября 2023 г.
№ 007–20–054709/3

РОССИЙСКАЯ ФЕДЕРАЦИЯ Г. ИРКУТСК ГОРОДСКАЯ ДУМА РЕШЕНИЕ

О внесении изменений в Положение о Почетном гражданине города Иркутска

Принято на 54 заседании

Думы города Иркутска 7 созыва

« 28 » сентября 2023 года

В целях приведения муниципального правового акта города Иркутска в соответствие с законодательством, оптимизации деятельности по предоставлению дополнительных мер социальной поддержки Почетным гражданам города Иркутска, руководствуясь частью 2 статьи 16¹, частью 5 статьи 20, статьями 35, 52, 53 Федерального закона от 6 октября 2003 года № 131-ФЗ «Об общих принципах организации местного самоуправления в Российской Федерации», постановлением Правительства Российской Федерации от 27 мая 2023 года № 835 «Об утверждении единого стандарта предоставления компенсации расходов на оплату жилого помещения и коммунальных услуг отдельным категориям граждан», статьей 9, частью 2 статьи 11¹, статьями 31, 32, 54, 56 Устава города Иркутска, Дума города Иркутска

РЕШИЛА:

1. Внести в Положение о Почетном гражданине города Иркутска, утвержденное решением Думы города Иркутска от 14 декабря 2012 года № 005–20–410681/2, с последними изменениями, внесенными решением Думы города Иркутска от 23 декабря 2022 года № 007–20–046583/2, следующие изменения:

- 1) в абзаце первом пункта 32 слова «тридцати дней» заменить словами «трех месяцев»;
- 2) в пункте 36:

абзац второй подпункта 1 изложить в следующей редакции:

«Указанная мера социальной поддержки выплачивается ежемесячно в размере среднемесячной заработной платы работников организаций города Иркутска (без субъектов малого предпринимательства, без учета организаций с численностью до 15 человек, не относящихся к субъектам малого предпринимательства) на основе данных, получаемых из территориального органа Федеральной службы государственной статистики по Иркутской области на каждый месяц (далее — среднемесячная заработная плата);»;

абзац первый подпункта 5 изложить в следующей редакции:

«5) компенсация расходов на оплату жилого помещения и коммунальных услуг (электроэнергия, газ, отопление, водоснабжение и другие коммунальные услуги) по месту постоянного жительства Почетного гражданина города Иркутска, независимо от количества иных лиц, проживающих в данном жилом помещении.»;

абзац второй подпункта 6 изложить в следующей редакции:

«Указанная мера социальной поддержки предоставляется один раз в год в размере фактически произведенных расходов, но не более размера 2,5 среднемесячных заработных плат на дату начала санаторно-курортного лечения, на основании документов, подтверждающих произведенные расходы.»;

2. Настоящее Решение вступает в силу со дня, следующего за днем его официального опубликования.

3. Администрации города Иркутска в пределах своих полномочий обеспечить:

- 1) официальное опубликование настоящего Решения в установленном порядке;
- 2) внесение в оригинал решения Думы города Иркутска от 14 декабря 2012 года № 005–20–410681/2 «О Положении о Почетном гражданине города Иркутска» информационной справки о внесенных настоящим Решением изменениях.

Председатель Думы города Иркутска

Е.Ю. Стекачев

Мэр города Иркутска

Р.Н. Болотов

« 2 » октября 2023 г.
№ 007–20–054710/3

РОССИЙСКАЯ ФЕДЕРАЦИЯ Г. ИРКУТСК ГОРОДСКАЯ ДУМА РЕШЕНИЕ

Об установлении границ территорий, на которых могут быть созданы народные дружины, осуществляющие свою деятельность на территории города Иркутска

Принято на 54 заседании

Думы города Иркутска 7 созыва

« 28 » сентября 2023 года

Руководствуясь статьей 16 Федерального закона от 6 октября 2003 года № 131-ФЗ «Об общих принципах организации местного самоуправления в Российской Федерации», статьей 12 Федерального закона от 2 апреля 2014 года № 44-ФЗ «Об участии граждан в охране общественного порядка», статьями 31, 32 Устава города Иркутска, Дума города Иркутска



РЕШИЛА:

1. Установить границы территорий, на которых могут быть созданы народные дружины, осуществляющие свою деятельность на территории города Иркутска, согласно Приложению к настоящему Решению.

2. Настоящее Решение вступает в силу со дня, следующего за днем его официального опубликования.

3. Администрации города Иркутска в пределах своих полномочий обеспечить официальное опубликование настоящего Решения с приложением в средствах массовой информации и размещение на официальном сайте органов местного самоуправления города Иркутска в информационно — телекоммуникационной сети «Интернет» в установленном порядке.

Председатель Думы города Иркутска

Е.Ю.Стекачев

Мэр города Иркутска

Р.Н. Болотов

« 02 » октября 2023 г.

№ 007–20–054711/3

Приложение

крещению Думы города Иркутска

от 02.10.2023

№ 007–20–054711/3

**ГРАНИЦЫ ТЕРРИТОРИЙ,
НА КОТОРЫХ МОГУТ БЫТЬ СОЗДАНЫ НАРОДНЫЕ ДРУЖИНЫ,
ОСУЩЕСТВЛЯЮЩИЕ СВОЮ ДЕЯТЕЛЬНОСТЬ
НА ТЕРРИТОРИИ ГОРОДА ИРКУТСКА**

Правобережный административный округ города Иркутска

№ п/п	В границах территории отдела полиции № 5
1	<p>Границы участка — от ул. Карла Маркса вдоль берега реки Ангара по бульвару Гагарина, включая ул. Цесовская Набережная до ул. Ленина, по ул. Ленина (четная сторона) до ул. Карла Маркса, по ул. Карла Маркса (нечетная сторона) до бульвара Гагарина.</p> <p>— ул. Декабрьских Событий (четная сторона) от ул. Карла Маркса до ул. Дзержинского, по ней до ул. Тимирязева (четная сторона), по ней до ул. Ленина и ул. 3-го Июля и ул. 3-го Июля (нечетная сторона) на ул. Красного Восстания, захватывая территорию о. Юность, через мост до площади памятника Александру Ш, до ул. Карла Маркса (четная сторона), по ней до ул. Декабрьских Событий.</p> <p>— ул. Декабрьских Событий (четная сторона) от ул. Дзержинского, по ней до ул. Плеханова (четная сторона), по ней до ул. Карла Либкнехта, по ней до ул. Горная (нечетная сторона) по ней до ул. Подгорная, далее на ул. Тимирязева (четная сторона), по ней до ул. Чехова, по ней до ул. Дзержинского (четная сторона), далее до ул. Декабрьских Событий.</p> <p>— от ул. Карла Маркса, по ул. Ленина (нечетная сторона), по ней до ул. Нижняя Набережная, по ней до ул. Франка Каменецкого (четная сторона), до ул. Карла Маркса (нечетная сторона), по ней до ул. Ленина.</p>
2	<p>В границах территории отдела полиции № 6</p> <p>Границы участка — ул. Мельничная пересекает ул. Сурнова, далее вдоль береговой линии р. Ангара выходит на ул. Олега Кошевого, включая о. «Большая Куропатка», следует до Якутского тракта, по нему до ул. Якутский Тракт 9 км, далее выходит на административное здание по адресу: р. Штаба, 137/1, затем по лесополосе, захватывая садоводство «Искра» в районе частного дома по ул. Строителей, 27. Поворачивает в обратном направлении и по лесополосе вдоль садоводства «Искра» и мкр. «Зеленый», следует до здания, расположенного по адресу: мкр. «Зеленый», 150/1, захватывая его и административное здание по адресу: мкр. Зеленый, 151 «а», выходит на улицу мкр. «Зеленый», по ней следует до здания расположенного по адресу: мкр. «Зеленый», 28/9, далее вдоль ограждения следует до жилого дома, расположенного по адресу: мкр. «Зеленый», 10, не захватывая его, следует по лесополосе, мимо ул. Весенняя, Большая Поляна, Земледельская (пос. «Лесной»), выходит на Проходной проезд (пос. «Лесной»), далее захватывая р. «Павловский», следует вдоль мкр. «Топкинский», затем следует до пер. Песчаный, по ней выходит на ул. Качугскую, ул. Яковлева, по ней на ул. Глеба Успенского, далее пересекает ул. Рабочего Штаба, через ул. Мало-Якутская, выходит на ул. Мельничная.</p> <p>— от пересечения ул. Дорожная и ул. Ширямова, далее по ул. Советская, выходит на ул. Декабрьских Событий, по ней до ул. Карла Маркса, сворачивает на ул. Франка Каменецкого, по ней выходит на береговую линию р. Ангара. По береговой линии пересекает р. Ушаковку и выходит на «Маратовское кольцо». Огибает «Маратовское кольцо» по правой стороне, выходит на ул. Радищева, далее на ул. Освобождения, захватывает частный сектор по ул. Освобождения мимо гаражного кооператива, расположенного по адресу: ул. Нестерова, 30 «б» до ул. Щедрина, по ней до ул. Каштаковская (нечетная сторона) до ул. Лесная. В районе д. № 87 по ул. Лесная на развилке уходит налево, далее захватывая гаражи, расположенные в 100 метрах от ул. Лесная по лесному массиву выходит на административное здание, расположенное по адресу: ул. Карпинского, 127, захватывая его выходит на Плишкинский тракт в районе ООТ «К-9». Далее 800 метров следует по Плишкинскому тракту, захватывая пос. «Славный» и сворачивает на право, после чего выходит на автосервис, расположенный в 900 метрах от Плишкинского тракта по адресу: ул. Баррикад, 120, захватывая его, выходит к руслу р. Ушаковка, по руслу р. Ушаковка следует до ул. Братская, по ней на ул. Урожайная, далее на ул. Дорожная.</p> <p>— от «Маратовского кольца» выходит на ул. Радищева, далее на ул. Освобождения, мимо частного сектора по ул. Освобождения, захватывает ГК, расположенные по адресу: ул. Освобождения, 57, Нестерова, 30 «б» до ул. Щедрина. По ней до ул. Каштаковская (четная сторона) до ул. Лесная. В районе д. № 87 по ул. Лесная на развилке уходит налево, далее по лесному массиву следует до частного дома, по ул. 1-ая Кирпичная, 197, затем захватывая мкр. Топкинский, следует до пер. Песчаный, по нему выходит на ул. Качугская, затем ул. Яковлева, по ней на ул. Г. Успенского, далее пересекает ул. Рабочего Штаба, через ул. Мало-Якутская выходит на ул. Мельничная. Затем пересекает ул. Сурнова и вдоль береговой линии р. Ангара выходит на «Маратовское кольцо», огибая «Маратовское кольцо» с правой стороны выходит на ул. Радищева.</p>

Октябрьский административный округ города Иркутска

№ п/п	В границах территории отдела полиции № 7
3	<p>Границы участка — от пересечения ул. Дальневосточная и бул. Постышева, от д. № 145/17 по ул. Верхняя Набережная, по ул. Верхняя Набережная, включая острова «Конный» и «Шишиловский», до бул. Гагарина, по нему до ул. Красного Восстания, по ней до ул. 3-го Июля и ул. Ленина, до ул. Тимирязева, по ней до ул. Подгорная, по ней до ул. Карла Либкнехта, по ней до ул. Плеханова, по ней до ул. Декабрьских Событий, по ней до ул. Советская, по ней до ул. Байкальская, по ней (четная сторона) до ул. Байкальская до д. № 130, вниз к ул. Коммунистическая, по ней к бул. Постышева, по нему до ул. Верхней Набережной.</p> <p>Границы участка — от пересечения ул. Волжская и ул. Байкальская, нечетная сторона ул. Байкальская, ул. Советская, ул. Красноярская, ул. Зверева, ул. Декабрьских Событий, ул. Волжская (нечетная сторона), до ул. Байкальская.</p>

В границах территории отдела полиции № 9

4	<p>Границы участка — от пересечения ул. Депутатская и ул. Зверева, нечетная сторона ул. Зверева до ул. Красноярская, по ней до ул. Советская, по ней до ул. Ширямова, ул. Дорожная, ул. Урожайная, ул. Вилюйская, обратно к ул. Дорожная и ул. Ширямова, аэропорт, до ул. Депутатская.</p> <p>Границы участка — от Верхней Набережной по бул. Постышева (четная сторона), по ул. Коммунистическая к ул. Байкальская, ул. Волжская, ул. Депутатская, ул. Станиславского, к ул. Байкальская, ул. 30-й Дивизии, ул. Верхняя Набережная.</p> <p>Границы участка — ул. Байкальская от ул. 30-й Дивизии до ул. Станиславского, по ней до ул. Депутатская, по ней до ул. Ширямова, по ней до ул. Межевая, по ней до ул. Байкальская, по ул. Байкальская, захватывает д. № 350, по ул. Байкальская вдоль берега р. Ангара до развязки плотины ГЭС, далее по ул. Верхняя. Набережная.</p>
---	--

Свердловский административный округ города Иркутска

5	<p>В границах территории отдела полиции № 1</p> <p>Границы участка — от железнодорожной станции «Мельниково», по ул. Жуковского, до берега реки Ангара, далее вдоль берега реки Ангара по железнодорожному полотну, до железнодорожной станции «Мельниково».</p> <p>— от ул. Жуковского по ул. Родниковая (нечетная сторона), с выходом на ул. Терешковой, включая дом № 59 по ул. Терешковой, далее по ул. Терешковой (нечетная сторона), до берега реки Ангара, включая дом по ул. Челнокова, 3, далее по железнодорожному полотну вдоль берега реки Ангара, до ул. Жуковского, по ней до ул. Родниковая.</p> <p>— от ул. Терешковой до административного здания по ул. Воронежская, 2 ст. 14, далее на ул. Маяковского, по ней до дома № 69 «б» по ул. Маяковского, от него выходит на берег реки Ангара, вдоль берега реки Ангара проходит до ул. Затон, по ней выходит на ул. Николая Вилкова, Иркутская, далее по ул. Челнокова следует до ул. Терешковой.</p> <p>— от ул. Фаворского, по ул. Улан-Баторская, до ул. Лермонтова, далее до ул. Академическая, затем вдоль железнодорожных путей, до берега реки Ангара, далее по берегу реки Ангара через ул. Костромская на ул. Старокузьмичинская, по ней до дома Старокузьмичинская, 41/2, не включая его, вдоль домов 48/7 по ул. Старокузьмичинская и гаражей по адресу ул. Старокузьмичинская, 46 до гаражей по адресу: Лермонтова, 19/1, не включая их, до здания по ул. Лермонтова, 21, не включая его, далее по ул. Новгородская до ул. Помяловского, по ней до конца гаражного кооператива по адресу ул. Фаворского, 2/1, захватывая ГК по адресам ул. Фаворского, 2/1, ул. Фаворского.</p>
---	--

6	<p>В границах территории отдела полиции № 2</p> <p>От ул. Костычева захватывая торговый дом по адресу ул. Костычева, 32 выходит на административное здание Николов Посад по ул. Центральная, 1 «а», далее до ул. Помяловского, 22 «а», затем по ул. Целинная, захватывая ГК по адресу: Лермонтова, 21, пересекает ул. Лермонтова и по ул. Мелентьева мимо ГК по адресу: ул. Старокузьмичинская, 46/3 выходит на берег реки Ангара, захватывает хозяйственные корпуса по адресу ул. Старокузьмичинская, 41/3 «а», 41/3 «б», 5 и хозяйственные корпуса расположенные в 100 метрах от них, следует вдоль берега реки Ангара, захватывает территорию «Теплых озер». Огибая озеро, выходит между ними на административное здание по ул. Старокузьмичинская, 83/1, пересекает ул. Старокузьмичинская и следует до административного здания по ул. Геологов, 13/2, захватывает ГК по адресу ул. Геологов, 34, выходит на медицинское учреждение по адресу: мкр. Юбилейный, 11 «а», далее, захватывая его, следует до садоводств «Энергетик», «Ветеран труда», «Березка», захватывая их вводит на ул. Костычева.</p> <p>Ул. Бородина от ул. Аносова до домов № 32, 28/13, мкр. Ершовский, захватывая дом № 28/3 мкр. Ершовский, следует до ул. Набережная (Ерши), по ней до дома № 26 «а» мкр. Ершовский, от него следует до ул. Садовая («Зеленый берег»), по ней до торгового павильона по адресу ул. Садовая («Зеленый берег») № 26, не захватывая коттеджей по левой стороне дороги до дома № 4 ул. Зеленая («Зеленый берег»), далее захватывая дом № 64/1 мкр. Юбилейный выходит на ул. Проходную в 50-и метрах, по ней поворачивает на Кольцевую дорогу мкр. Юбилейный, захватывая ГК по левой стороне дороги, возвращается в мкр. Юбилейный, захватывает здание № 83 «а»/1, 83 «а»/2, далее следует до ООТ «б пос. ГЭС», переходит к жилому дому № 10 «г» по адресу: мкр. Юбилейный, от него захватывает административное здание № 3 «а» мкр. Юбилейный и расположенные в 72 метрах гаражи, выходит медицинскому учреждению по адресу: мкр. Юбилейный д. № 9 «а», далее захватывая д. № 11 «а» мкр. Юбилейный следует до озера, огибая озеро по левой стороне, снова выходит на Кольцевую дорогу мкр. Юбилейный, по ней захватывая АГЭС по ул. Сеченова, 16 следует до ООТ «Подстанция» (мкр. Юбилейный), от нее захватывает жилой дом № 46/4 по ул. Багратиона, следует до общежития по ул. Багратиона, 54 «в», далее захватывает д. № 52/1 по ул. Багратиона, следует мимо домов № 51, 55, 52 «а» по ул. Багратиона, выходит на ул. Сосновая, от нее захватывая дома № 132, 134, 136, 142 «а», 142 «б», 156 «а» мкр. «Ершовский», выходит на ул. Аносова, до ул. Бородина. Ул. Набережная, мимо административного здания по ул. Бородина, 57, далее с ул. Бородина сворачивает на ул. Аносова, захватывает дома № 156 «а», 142 «б», 142 «а», 136, 134, 132 мкр. «Ершовский», выходит в ул. Сосновая, далее следует мимо домов 51, 55, 52 «а», общежития по ул. Багратиона, 54 «в», захватывая жилой дом № 46/4 по ул. Багратиона, выходит на ООТ «Кафе» (мкр. Юбилейный). Далее от него следует мимо ГК № 11 по ул. Геологов, 34, пересекая ул. Академическая и ул. Старокузьмичинская следует мимо административного здания по адресу: ул. Старокузьмичинская, 83/1, далее между «Теплыми озерами», захватывая хозяйственные корпуса, следует вдоль берега р. Ангара, выходит на плотину ГЭС. Захватывает плотину ГЭС до места, где заканчивается решетчатые ограждения, далее вдоль берега р. Ангара, захватывая лодочную станцию «Ерши», садоводство «Ангара», мимо садоводства «Геолог», выходит на административное здание по ул. Бородина, 57.</p>
---	---

7	<p>В границах территории отдела полиции № 3</p> <p>Границы участка — от береговой линии р. Иркут по устью реки, пересекая ул. Воронежская, железнодорожное полотно, выходит на объездную дорогу «Первомайский» пересекая ее выходит на ул. Мамина-Сибиряка, далее на ул. Ольховая, далее вдоль частного сектора по ул. Пестеля, захватывая гаражи по ул. Центральная, выходит на хозяйственный корпус по ул. Аргунова, 129 «б», далее захватывает частный сектор, пересекая устье реки, выходит на административное здание по адресу бул. Рябикова, 43/1, от него выходит на ул. Кайская и следует до промзоны, пересекает промзону между улицей Фролова и хозяйственным корпусом по адресу бул. Рябикова, 67, от него следует до административного здания по адресу: бул. Рябикова, 94/1, от него следует до ул. Бул. Рябикова к ООТ «Ново-Иркутская ТЭЦ», далее следует от бул. Рябикова вдоль ограждения «Ново — Иркутская ТЭЦ», до административных зданий №№ 90 к. 4, 90 к. 3, 90 к. 2, по ул. Маршала. Конева. Захватывает их выходит на ул. Маршала Конева к ООТ «Маршала Конева», далее по Култукскому тракту доходит до ул. Монтажная от которой через лесополосу следует до железнодорожного полотна, по которому следует до береговой линии реки Иркут.</p> <p>От ООТ «Ново-Мельниково» по объездной дороге Первомайский до автомойки, расположенной по адресу: мкр. Университетский, 33 «а»/1, от нее вдоль улицы мкр. Первомайский до АЗС, расположенной по адресу: мкр. Первомайский, 75/1 не включая ее, далее следует мимо гаражных кооперативов и жилых домов, выходит на ул. Центральная, захватывает гаражи и вдоль лесополосы следует до ул. Пестеля (нечетная сторона), далее вдоль частных домов по ул. Орловская, ул. Омская, ул. Сосновая, далее мимо дома, расположенного по адресу Мамина — Сибиряка, 2, выходит на ул. Мамина-Сибиряка, пересекает ее и выходит на объездную дорогу «Первомайский» в районе ООТ «Ново-Мельниково».</p> <p>От АЗС, расположенной по адресу: мкр. Первомайский, 75/1, не включая ее до автомойки, расположенной по адресу: мкр. Университетский, 33 «а»/1, далее по объездной дороге «Первомайский» вдоль железнодорожного полотна до ул. Лермонтова, по ней до ул. Улан-Баторская, далее по ул. Улан-Баторская, захватывая жилые дома №№ 107, 129, 131, 141, выходит на мкр. Университетский, по ней мимо ул. Сибирские Хутора, выходит на АЗС, расположенную по адресу: мкр. Первомайский, 75/1.</p>
---	---

Ленинский административный округ города Иркутска



8	В границах территории отдела полиции № 4 От болот в районе ООТ «Узловая» вдоль трассы «М-53», до пер. 5-ый Советский, по нему до ул. Розы Люксембург, по ней до пер. Западный, включая дома (четная сторона), до железнодорожного полотна с выходом на ул. Вокзальная, пер. Восточный к ул. Розы Люксембург. — пересечение ул. Розы Люксембург и пер. 5-ый Советский, Ново-Ленинское кладбище, пер.15 Советский (нечетная сторона), до ул. Розы Люксембург (четная сторона), до ул. Тухачевского (четная сторона), до железнодорожного полотна, по нему до пер. Западный. — от пер. 15 Советский (четная сторона), по ул. Ярославского, захватывая д.№ 188, по пер. 18-ый Советский до трассы «М-53», включая садоводство «БПятилетка», ГК, мкр. Березовый с выходом на ул. Розы Люксембург (нечетная сторона), до пер. 15-ый Советский.
9	В границах территории отдела полиции № 8 От дома № 26 по ул. Лазо вдоль полотна по железной дороге, воинская площадка, железнодорожная станция «Компрессорная», НПК «Иркут» до береговой линии р. Ангара, вдоль нее до ул. Полярная, по ней до ул. Речной домов № 100, 9. Стадион «Зенит», ул. Авиастроителей, от д. № 2 до пересечения с пер. Пулковский до ул. Сибирских Партизан, по ней до ул. Муравьева, до д. № 75 по ул. Почтамтская, по ней до д.№ 40 по ул. Полтавская с выходом к д.№ 26 по ул. Лазо. — от пересечения улицы Траковой и ул. Мира вдоль болот к железнодорожному полотну, по нему до д. № 24 по ул. Лазо, ул. Полтавская, д. № 23,38 ул. Почтамтская, д. № 73, 86 ул. Муравьева (четная сторона) до ул. Сибирских Партизан (четная сторона), до пер. Пулковский (четная сторона), до д. № 45 по ул. Авиастроителей, по ней до д.№ 4, ул. Просвещения до д. № 98 по ул. Речной, ул. Хайтинская, ул. Матросская, ул. Артиллерийская, ул. Саперная, ул. Республиканская, центральные склады с выходом на ул. Мира. — от о. «Архиерейский» до станции «Лодочная», далее до ул. Полярная, ул. Речная, ул. Хайтинская, вдоль пос. Ермаковский выходит на ул. Траковая (нечетная сторона), по ней до пос. Селиваниха, включая его, далее следует до берега р. Ангара до о. «Архиерейский».

Сокращения:

- ул. — улица;
- д. — дом;
- мкр. — микрорайон;
- бул. — бульвар;
- пос. — поселок;
- пер. — переулок;
- ст. — строение;
- к. — корпус;
- о. — остров;
- р. — река;
- ООТ — остановка общественного транспорта;
- ГК — гаражный кооператив;
- АЗС — автозаправочная станция
- НПК — научно-производственная корпорация;
- АГЗС — авто газозаправочная станция;
- ГЭС — гидроэлектростанция;
- ТЭЦ — тепловая электростанция;

Мэр города Иркутска

Р.Н. Болотов

**РОССИЙСКАЯ ФЕДЕРАЦИЯ
Г. ИРКУТСК
ГОРОДСКАЯ ДУМА
РЕШЕНИЕ**

О внесении изменений в Положение о муниципальном лесном контроле на территории городского округа муниципального образования город Иркутск

Принято на 54 заседаниях

Думы города Иркутска 7 созыва

« 28 » сентября 2023 года

Руководствуясь статьями 84, 98 Лесного кодекса Российской Федерации, статьей 16 Федерального закона от 6 октября 2003 года № 131-ФЗ «Об общих принципах организации местного самоуправления в Российской Федерации», Федеральным законом от 31 июля 2020 года № 248-ФЗ «О государственном контроле (надзоре) и муниципальном контроле в Российской Федерации», статьями 10, 11, 31, 32 Устава города Иркутска, Дума города Иркутска

РЕШИЛА:

1. Внести в Положение о муниципальном лесном контроле на территории городского округа муниципального образования город Иркутск, утвержденное решением Думы города Иркутска от 14 декабря 2021 года № 007-20-034390/1, следующие изменения:

1) пункт 25 изложить в следующей редакции:

«25. Контрольный орган при осуществлении муниципального лесного контроля относит объекты муниципального контроля к одной из следующих категорий риска причинения вреда (ущерба) охраняемым законом ценностям (далее — категории риска):

- высокий риск;
- средний риск;
- низкий риск.

Отнесение объектов муниципального лесного контроля к определенной категории риска осуществляется Контрольным органом ежегодно при формировании плана проведения плановых контрольных мероприятий на очередной календарный год на основе сопоставления их характеристик с критериями отнесения объектов муниципального лесного контроля к категориям риска при осуществлении муниципального лесного контроля согласно Приложению 7 к настоящему Положению.»;

2) дополнить пунктом 25¹ следующего содержания:

«25¹. Индикаторы риска нарушения обязательных требований по муниципальному лесному контролю на территории городского округа муниципального образования город Иркутск указаны в Приложении 10 к настоящему Положению.

Перечень индикаторов риска нарушения обязательных требований размещается на официальном сайте администрации в специальном разделе, посвященном контрольной деятельности.»;

3) Приложение 7 изложить в редакции Приложения 1 к настоящему Решению;

4) дополнить Приложением 10 в редакции Приложения 2 к настоящему Решению.

2. Настоящее Решение вступает в силу со дня, следующего за днем его официального опубликования.

3. Администрации города Иркутска в пределах своих полномочий обеспечить:

1) официальное опубликование настоящего Решения с приложениями и размещение его на официальном сайте органов местного самоуправления города Иркутска в информационно-телекоммуникационной сети «Интернет» в установленном порядке;

2) внесение в оригинал решения Думы города Иркутска от 14 декабря 2021 года № 007-20-034390/1 «Об утверждении Положения о муниципальном лесном контроле на территории городского округа муниципального образования город Иркутск» информационной справки о внесенных настоящим Решением изменениях.

Председатель Думы города Иркутска

Е.Ю. Стекачев

Мэр города Иркутска

Р.Н. Болотов

« 2 » октября 2023 г.
№ 007-20-054713/3

Приложение 1

к решению Думы города Иркутска

от « 2 » октября 2023 года

№ 007-20-054713/3

«Приложение 7

к Положению о муниципальном лесном контроле на территории

городского округа муниципального образования город Иркутск

КРИТЕРИИ ОТНЕСЕНИЯ ОБЪЕКТОВ МУНИЦИПАЛЬНОГО ЛЕСНОГО КОНТРОЛЯ К КАТЕГОРИЯМ РИСКА ПРИ ОСУЩЕСТВЛЕНИИ МУНИЦИПАЛЬНОГО ЛЕСНОГО КОНТРОЛЯ НА ТЕРРИТОРИИ ГОРОДСКОГО ОКРУГА МУНИЦИПАЛЬНОГО ОБРАЗОВАНИЯ ГОРОД ИРКУТСК

Объекты контроля при осуществлении муниципального лесного контроля на территории городского округа муниципального образования город Иркутск относятся к категориям риска в соответствии с нижеприведенной таблицей:

№ п/п	Категория риска	Значение показателя суммы критериев отнесения объектов муниципального лесного контроля к категориям риска	Периодичность проведения плановых контрольных мероприятий (по видам контрольных мероприятий)			
			Инспекционный визит	Рейдовый осмотр	Документарная проверка	Выездная проверка
1	Высокий риск	более 21	1 раз в 2 года	1 раз в 2 года	1 раз в 2 года	1 раз в 2 года
2	Средний риск	11-20	1 раз в 3 года	1 раз в 3 года	1 раз в 3 года	1 раз в 3 года
3	Низкий риск	0-10	Плановые контрольные мероприятия не проводятся			

Значение показателя суммы критериев отнесения объектов муниципального лесного контроля к категориям риска используется для определения категории риска объекта контроля контролируемого лица и рассчитывается путем сложения наличия критериев отнесения объектов муниципального лесного контроля к категориям риска исходя из нижеприведенной таблицы:

№ п/п	Наименование критерия отнесения объектов муниципального лесного контроля к категориям риска	Наличие	Отсутствие
1	Осуществление деятельности на территории земельного участка, отнесенного к городским лесам города Иркутска, в отсутствие утвержденного проекта освоения лесов	1	0
2	Несоответствие площади используемого гражданином, юридическим лицом, индивидуальным предпринимателем лесного участка площади лесного участка, сведения о которой содержатся в Государственном лесном реестре	2	0
3	Отсутствие сведений о правах на использование гражданином, юридическим лицом, индивидуальным предпринимателем земельного участка, отнесенного к городским лесам города Иркутска	2	0
4	Несоответствие использования гражданином, юридическим лицом, индивидуальным предпринимателем лесного участка целевому назначению	1	0
5	Неисполнение обязанности гражданином, юридическим лицом, индивидуальным предпринимателем по приведению лесного участка в состояние, пригодное для использования по целевому назначению	1	0
6	Выявление факта(ов) незаконной заготовки древесины гражданином, юридическим лицом, индивидуальным предпринимателем на земельном участке, отнесенном к городским лесам города Иркутска	2	0
7	Нарушение правил пожарной безопасности гражданином, юридическим лицом, индивидуальным предпринимателем на территории земельного участка, отнесенного к городским лесам города Иркутска	1	0
8	Самовольный захват гражданином, юридическим лицом, индивидуальным предпринимателем земельного участка (части земельного участка), отнесенного к городским лесам города Иркутска	2	0
9	Захламление или загрязнение гражданином, юридическим лицом, индивидуальным предпринимателем земельного участка, отнесенного к городским лесам города Иркутска, отходами производства и (или) потребления	1	0
10	Поступление в контрольный орган в течение трех месяцев двух и более обращений органов исполнительной власти по факту(ам) нарушения гражданином, юридическим лицом, индивидуальным предпринимателем действующих норм лесного законодательства Российской Федерации	1	0
11	Поступление в контрольный орган в течение трех месяцев двух и более обращений органов представительной власти по факту(ам) нарушения гражданином, юридическим лицом, индивидуальным предпринимателем действующих норм лесного законодательства Российской Федерации	1	0
12	Поступление в контрольный орган в течение трех месяцев двух и более обращений правоохранительных органов по факту(ам) нарушения гражданином, юридическим лицом, индивидуальным предпринимателем действующих норм лесного законодательства Российской Федерации	2	0
13	Поступление в контрольный орган в течение трех месяцев двух и более обращений средств массовой информации по факту(ам) нарушения гражданином, юридическим лицом, индивидуальным предпринимателем действующих норм лесного законодательства Российской Федерации	2	0



14	Осуществление деятельности по воспроизводству лесов гражданином, юридическим лицом, индивидуальным предпринимателем на территории земельного участка, отнесенного к городским лесам города Иркутска, без утвержденного проекта лесовосстановления	1	0
15	Сокращение сведений гражданином, юридическим лицом, индивидуальным предпринимателем о санитарном состоянии территории и фитосанитарном состоянии лесных насаждений на земельном участке, отнесенном к городским лесам города Иркутска	2	0
16	Проведение несанкционированных земельных работ гражданином, юридическим лицом, индивидуальным предпринимателем на земельном участке, отнесенном к городским лесам города Иркутска	2	0
17	Использование территории земельного участка, отнесенного к городским лесам города Иркутска, для размещения транспортных средств и механизмов, кроме специального назначения	1	0
18	Выявление фактов уничтожения видов живых организмов, включенных в Красные книги Иркутской области и Российской Федерации, гражданином, юридическим лицом, индивидуальным предпринимателем	2	0
19	Составление протоколов об административных правонарушениях в количестве более двух в течение года в области природоохранного и лесного законодательства на гражданина, юридическое лицо, индивидуального предпринимателя	2	0
20	Выявление фактов уничтожения объектов лесной инфраструктуры гражданином, юридическим лицом, индивидуальным предпринимателем	1	0
21	Осуществление деятельности в области благоустройства на территории земельного участка, отнесенного к городским лесам города Иркутска, с нарушением действующих норм лесного законодательства Российской Федерации	2	0
22	Осуществление деятельности гражданином, юридическим лицом, индивидуальным предпринимателем на территории земельного участка, отнесенного к городским лесам города Иркутска, на площади более 0,2 га	1	0

Заместитель мэра — председатель
комитета городского обустройства
администрации города Иркутска

С.С. Чертков

Приложение
к решению Думы города Иркутска

от « 2 » октября 2023 года

№ 007–20–054713/3

«Приложение 10

к Положению о муниципальном лесном контроле
на территории городского округа муниципального
образования город Иркутск

ИНДИКАТОРЫ РИСКА НАРУШЕНИЯ ОБЯЗАТЕЛЬНЫХ ТРЕБОВАНИЙ ПО МУНИЦИПАЛЬНОМУ ЛЕСНОМУ КОНТРОЛЮ НА ТЕРРИТОРИИ ГОРОДСКОГО ОКРУГА МУНИЦИПАЛЬНОГО ОБРАЗОВАНИЯ ГОРОД ИРКУТСК

1. Установление на лесном участке в границах Иркутского городского лесничества увеличения в два и более раза площади лесных насаждений, погибших и (или) поврежденных вследствие воздействия вредных организмов за календарный год, по сравнению со среднегодовой величиной за предшествующий пятилетний период.

2. Доля крупных лесных пожаров (площадью 25 гектаров и более в зоне наземной охраны лесов) в общем количестве лесных пожаров, возникших на лесном участке в границах Иркутского городского лесничества составила более 20 процентов по итогам календарного года.

3. Установление на лесном участке в границах Иркутского городского лесничества увеличения площади лесов, подлежащих лесовосстановлению (вырубки, гари, редины, пустыри, прогалины), более чем на 30 процентов за календарный год по сравнению со среднегодовой величиной за предшествующий пятилетний период.

4. Установление на лесном участке в границах Иркутского городского лесничества гибели искусственных лесных насаждений, созданных в рамках работ по лесоразведению, более 30 процентов от их площади.»

Заместитель мэра — председатель
комитета городского обустройства
администрации города Иркутска

С.С. Чертков

РОССИЙСКАЯ ФЕДЕРАЦИЯ Г. ИРКУТСК ГОРОДСКАЯ ДУМА РЕШЕНИЕ

О внесении изменения в Положение о муниципальном контроле в области охраны и использования особо охраняемых природных территорий местного значения в границах городского округа муниципального образования город Иркутск

Принято на 54 заседании

Думы города Иркутска 7 созыва

« 28 » сентября 2023 года

Руководствуясь статьей 16 Федерального закона от 6 октября 2003 года № 131-ФЗ «Об общих принципах организации местного самоуправления в Российской Федерации», статьей 33 Федерального закона от 14 марта 1995 года № 33-ФЗ «Об особо охраняемых природных территориях», Федеральным законом от 31 июля 2020 года № 248-ФЗ «О государственном контроле (надзоре) и муниципальном контроле в Российской Федерации», статьями 10, 11, 31, 32 Устава города Иркутска, Дума города Иркутска

РЕШИЛА:

1. Внести в Положение о муниципальном контроле в области охраны и использования особо охраняемых природных территорий местного значения в границах городского округа муниципального образования город Иркутск, утвержденное решением Думы города Иркутска от 14 декабря 2021 года № 007–20–034389/1, изменение, изложив Приложение 1 в редакции Приложения к настоящему Решению.

2. Настоящее Решение вступает в силу на следующий день после дня его официального опубликования.

3. Администрации города Иркутска в пределах своих полномочий обеспечить:

1) официальное опубликование настоящего Решения с приложением и размещение его на официальном сайте органов местного самоуправления города Иркутска в информационно-телекоммуникационной сети «Интернет» в установленном порядке;

2) внесение в оригинал решения Думы города Иркутска от 14 декабря 2021 года № 007–20–034389/1 «Об утверждении Положения о муниципальном контроле в области охраны и использования особо охраняемых природных территорий местного значения в границах городского округа муниципального образования город Иркутск»

раняемых природных территорий местного значения в границах городского округа муниципального образования город Иркутск» информационной справки о внесенном настоящим Решением изменении.

Председатель Думы города Иркутска

Е.Ю. Стекачев

Мэр города Иркутска

Р.Н. Болотов

« 2 » октября 2023 г.
№ 007–20–054714/3

Приложение

к решению Думы города Иркутска

от « 2 » октября 2023 года

№ 007–20–054714/3

«Приложение 1

к Положению о муниципальном контроле в области охраны и использования особо охраняемых природных территорий местного значения в границах городского округа муниципального образования город Иркутск

ИНДИКАТОРЫ РИСКА НАРУШЕНИЯ ОБЯЗАТЕЛЬНЫХ ТРЕБОВАНИЙ ПО МУНИЦИПАЛЬНОМУ КОНТРОЛЮ В ОБЛАСТИ ОХРАНЫ И ИСПОЛЬЗОВАНИЯ ОСОБО ОХРАНЯЕМЫХ ПРИРОДНЫХ ТЕРРИТОРИЙ МЕСТНОГО ЗНАЧЕНИЯ В ГРАНИЦАХ ГОРОДСКОГО ОКРУГА МУНИЦИПАЛЬНОГО ОБРАЗОВАНИЯ ГОРОД ИРКУТСК

Сокращение в течение трех предшествующих лет более чем на 20 процентов численности вида редких и находящихся под угрозой исчезновения растений, количественный состав которых определен научным обоснованием образования особо охраняемой природной территории местного значения, на земельных (лесных) участках, входящих в состав особо охраняемой природной территории местного значения в границах городского округа муниципального образования город Иркутск.»

Заместитель мэра — председатель
комитета городского обустройства
администрации города Иркутска

С.С. Чертков

РОССИЙСКАЯ ФЕДЕРАЦИЯ Г. ИРКУТСК ГОРОДСКАЯ ДУМА РЕШЕНИЕ

О внесении изменений в решение Думы города Иркутска от 3 декабря 2018 года № 006–20–510821/8

Принято на 54 заседании

Думы города Иркутска 7 созыва

« 28 » сентября 2023 года

В целях предоставления дополнительных мер социальной поддержки отдельным категориям граждан, проживающим на территории города Иркутска, в виде единовременных социальных выплат в связи с необходимостью лечения, руководствуясь частью 2 статьи 16¹, частью 5 статьи 20, статьями 35, 52, 53 Федерального закона от 6 октября 2003 года № 131-ФЗ «Об общих принципах организации местного самоуправления в Российской Федерации», частью 2 статьи 11¹, статьями 31, 32, 54, 56 Устава города Иркутска, Дума города Иркутска

РЕШИЛА:

1. Внести в решение Думы города Иркутска от 3 декабря 2018 года № 006–20–510821/8 «О дополнительных мерах социальной поддержки отдельных категорий граждан в виде единовременных социальных выплат в связи с необходимостью лечения» следующие изменения:

1) в пункте 3:

в абзаце восьмом слова «в течение текущего календарного года» заменить словами «в течение двенадцати месяцев, предшествующих обращению»;

в абзаце девятом слова «произведенные расходы» заменить словами «расходы, произведенные гражданином, относящимся к указанным в настоящем пункте категориям граждан (его законным представителем)»;

2) в пункте 4:

в абзаце вторым слова «в течение текущего календарного года» заменить словами «в течение двенадцати месяцев, предшествующих обращению»;

в абзаце третьем слова «произведенные расходы» заменить словами «расходы, произведенные гражданином, относящимся к указанным в настоящем пункте категориям граждан (его законным представителем)».

2. Настоящее Решение вступает в силу со дня, следующего за днем его официального опубликования, и распространяет свое действие на правоотношения, возникшие с 1 октября 2022 года.

3. Администрации города Иркутска в пределах своих полномочий обеспечить:

1) официальное опубликование настоящего Решения в установленном порядке;

2) внесение в оригинал решения Думы города Иркутска от 3 декабря 2018 года № 006–20–510821/8 «О дополнительных мерах социальной поддержки отдельных категорий граждан в виде единовременных социальных выплат в связи с необходимостью лечения» информационной справки о внесенных настоящим Решением изменениях.

Председатель Думы города Иркутска

Е.Ю. Стекачев

Мэр города Иркутска

Р.Н. Болотов

« 2 » октября 2023 г.
№ 007–20–054715/3

РОССИЙСКАЯ ФЕДЕРАЦИЯ Г. ИРКУТСК ГОРОДСКАЯ ДУМА РЕШЕНИЕ

О внесении изменений в Положение о муниципальном жилищном контроле на территории городского округа муниципального образования город Иркутск

Принято на 54 заседании

Думы города Иркутска 7 созыва

« 28 » сентября 2023 года

Руководствуясь статьями 16, 35 Федерального закона от 6 октября 2003 года № 131-ФЗ «Об общих принципах организации местного самоуправления в Российской Федерации», Федеральным законом от 18 марта 2023 года № 71-ФЗ «О внесении изменений в статьи 2 и 3 Федерального закона «О газоснабжении в Российской Федерации» и Жилищный кодекс Российской Федерации», Постановлением Правительства Иркутской области от 1 марта 2021 года № 124-пп «О реорганизации службы государственного жилищного надзора Иркутской области», статьями 11, 31, 32 Устава города Иркутска, Дума города Иркутска

РЕШИЛА:

1. Внести в Положение о муниципальном жилищном контроле на территории городского округа муниципального образования город Иркутск, утвержденное решением Думы города Иркутска от 30 ноября 2021 года № 007–20–033381/1, с изменениями, внесенными решением Думы города Иркутска от 23 декабря 2022 года № 007–20–046580/2 (далее — Положение), следующие изменения:

1) в пункте 1 цифры «1–11» заменить цифрами «1–12»;

2) подпункт 1 пункта 3 изложить в следующей редакции:



«1) соблюдению юридическими лицами, индивидуальными предпринимателями и гражданами (далее — контролируемые лица) обязательных требований, указанных в пунктах 1–12 части 1 статьи 20 Жилищного кодекса Российской Федерации в отношении муниципального жилищного фонда города Иркутска (далее — обязательные требования);»;

3) пункт 10 изложить в следующей редакции:

«10. Перечень индикаторов риска нарушения обязательных требований, являющихся основанием для проведения внеплановых контрольных мероприятий в рамках осуществления муниципального жилищного контроля, содержится в Приложении 1 к настоящему Положению.»;

4) пункт 23 дополнить абзацем третьим следующего содержания:

«Под иными формами понимается: информирование на совещаниях (встречах), проводимых уполномоченным органом; информирование в документальной форме, направляемое в адрес контролируемого лица в соответствии с пунктом 48 настоящего Положения.»;

5) пункт 24¹ изложить в следующей редакции:

«24¹. Профилактический визит проводится инспектором в форме профилактической беседы по месту осуществления деятельности контролируемого лица либо путем использования видео-конференц-связи.

Инспектор проводит обязательный профилактический визит в отношении:

контролируемых лиц, приступающих к осуществлению деятельности в сфере управления многоквартирными домами, не позднее чем в течение одного года с момента начала такой деятельности (при наличии сведений о начале деятельности);

контролируемых лиц, чья деятельность отнесена к категориям высокого риска, в срок не позднее одного года со дня принятия решения об отнесении таких лиц к указанной категории.

Уполномоченный орган направляет контролируемому лицу уведомление о проведении профилактического визита, в том числе обязательного, не позднее чем за пять рабочих дней до даты его проведения.

Срок проведения профилактического визита, в том числе обязательного, не может превышать трех рабочих дней.

Контролируемое лицо в соответствии с частью 6 статьи 52 Федерального закона № 248-ФЗ имеет право отказаться от проведения профилактического визита (в том числе обязательного), при этом оно должно уведомить об отказе уполномоченный орган не позднее чем за три рабочих дня до даты его проведения.

По итогам проведенного профилактического визита (в том числе обязательного) контролируемое лицо информируется об обязательных требованиях, предъявляемых к его деятельности либо к объектам контроля, находящимся в его пользовании и (или) владении, соответствии его деятельности критериям риска, основаниям и о рекомендуемых способах снижения категории риска, а также о видах, содержании и об интенсивности контрольных (надзорных) мероприятий, проводимых в отношении объекта контроля, исходя из его отнесения к соответствующей категории риска. В ходе профилактического визита инспектором может осуществляться сбор сведений, необходимых для отнесения объектов контроля к категориям риска.

При проведении профилактического визита контролируемым лицам не могут выдаваться предписания об устранении нарушений обязательных требований.

В случае, если при проведении профилактического визита установлено, что объекты контроля представляют явную непосредственную угрозу причинения вреда (ущерба) охраняемым законом ценностям или такой вред (ущерб) причинен, инспектор незамедлительно направляет информацию об этом уполномоченному должностному лицу уполномоченного органа для принятия решения о проведении контрольных мероприятий.»;

б) в пункте 35:

абзац второй после слов «объектов контроля» дополнить словами:

«, а также проводить инструментальное обследование (с применением видеозаписи), в соответствии с пунктами 40¹ и 44 настоящего Положения, с учетом исключения взаимодействия с контролируемым лицом.»;

абзац пятый признать утратившим силу;

7) дополнить пунктом 36¹ следующего содержания:

«36¹. По окончании контрольных мероприятий без взаимодействия с контролируемым лицом составляется акт по форме, утвержденной уполномоченным органом, в соответствии с пунктом 53 настоящего Положения. Акт направляется контролируемому лицу с учетом требований пункта 2 статьи 88 Федерального закона № 248-ФЗ.»;

8) пункт 53 изложить в следующей редакции:

«53. Уполномоченный орган вправе утверждать формы документов, используемых им при проведении и оформлении результатов контрольных мероприятий при взаимодействии и без взаимодействия с контролируемым лицом, не утвержденные в порядке, установленном частью 2 статьи 21 Федерального закона № 248-ФЗ.»;

9) в пункте 58 слова «службой государственного жилищного надзора Иркутской области» заменить словами «службой государственного жилищного и строительного надзора Иркутской области»;

10) пункт 59 изложить в следующей редакции:

«59. Комитет по управлению Октябрьским округом администрации города Иркутска, ответственный за подготовку в установленном порядке докладов об осуществлении муниципального жилищного контроля на территории городского округа муниципального образования город Иркутск, в срок до 15 марта года, следующего за отчетным годом, заполняет форму доклада, доступную на сервисе автоматизированного сбора актуальной информации в сфере контрольной (надзорной) деятельности, размещаемой в информационно-телекоммуникационной сети «Интернет» по адресу <https://monitoring.ar.gov.ru>»;

11) Приложение 1 Положения изложить в редакции Приложения 1 к настоящему Решению;

12) Приложение 2 Положения изложить в редакции Приложения 2 к настоящему Решению.

2. Настоящее Решение вступает в силу со дня, следующего за днем его официального опубликования.

3. Администрации города Иркутска в пределах своих полномочий обеспечить:

1) официальное опубликование настоящего Решения в установленном порядке;

2) внесение в оригинал решения Думы города Иркутска от 30 ноября 2021 года № 007–20–033381/1 «Об утверждении Положения о муниципальном жилищном контроле на территории городского округа муниципального образования город Иркутск» информационной справки о внесенных настоящим Решением изменениях.

Председатель Думы города Иркутска

Е.Ю.Стекачев

Мэр города Иркутска

Р.Н. Болотов

« 2 » октября 2023 г.
№ 007–20–054716/3

С полной версией документа можно ознакомиться на сайте Иркутск.информ.РФ

**РОССИЙСКАЯ ФЕДЕРАЦИЯ
Г. ИРКУТСК
ГОРОДСКАЯ ДУМА
РЕШЕНИЕ**

О дополнительной мере социальной поддержки близких родственников погибшего (умершего) участника специальной военной операции на территориях Донецкой Народной Республики, Луганской Народной Республики, Запорожской области, Херсонской области и Украины, взявших на себя расходы на изготовление и установку ему надгробия, в виде компенсации одному из них указанных расходов

Принято на 54 заседании

Думы города Иркутска 7 созыва

« 28 » сентября 2023 года

Руководствуясь частью 2 статьи 16¹, частью 5 статьи 20, статьями 35, 52, 53 Федерального закона от 6 октября 2003 года № 131-ФЗ «Об общих принципах организации местного самоуправления в Российской Федерации», частью 2 статьи 11¹, статьями 31, 32, 54, 56 Устава города Иркутска, Дума города Иркутска

РЕШИЛА:

1. Установить дополнительную меру социальной поддержки близких родственников погибшего (умершего) участника специальной военной операции на территориях Донецкой Народной Республики,

Луганской Народной Республики, Запорожской области, Херсонской области и Украины (далее — участник СВО, СВО), взявших на себя расходы на изготовление и установку ему надгробия (далее — близкие родственники), в виде компенсации одному из них указанных расходов (далее — компенсация).

2. В рамках настоящего Решения:

1) под участником СВО понимается гражданин, относящийся хотя бы к одной из следующих категорий:

гражданин, призванный на военную службу по мобилизации в Вооруженные Силы Российской Федерации в соответствии с Указом Президента Российской Федерации от 21 сентября 2022 года № 647 «Об объявлении частичной мобилизации в Российской Федерации» (далее — военная служба по мобилизации);

гражданин, принимавший участие в СВО, заключивший контракт в соответствии с пунктами 3–5, 7 статьи 38 Федерального закона от 28 марта 1998 года № 53-ФЗ «О воинской обязанности и военной службе» (далее — контракт о прохождении военной службы);

гражданин, принимавший участие в СВО, заключивший контракт о добровольном содействии в выполнении задач, возложенных на Вооруженные Силы Российской Федерации (далее — контракт о добровольном содействии);

2) к близким родственникам относятся:

супруг (супруга) участника СВО, состоявший (состоявшая) в зарегистрированном браке с ним (с ней) на день гибели (смерти) участника СВО;

дети участника СВО, в том числе усыновленные (удочеренные);

родители (усыновители) участника СВО;

бабушки, дедушки, полнородные и неполнородные (имеющие общих отца или мать) братья и сестры участника СВО.

3. Компенсация предоставляется близкому родственнику при наличии в совокупности следующих условий:

1) проживание участника СВО на территории города Иркутска на дату его призыва на военную службу по мобилизации (заключения с ним контракта о прохождении военной службы либо контракта о добровольном содействии);

2) участник СВО захоронен на Александровском кладбище города Иркутска, в том числе на Аллее Памяти погибших участников специальной военной операции с соблюдением требований раздела VI² Правил содержания и деятельности общественных кладбищ города Иркутска, утвержденных решением Думы города Иркутска от 21 мая 2009 года № 004–20–611059/9, на Маратовском кладбище города Иркутска, в том числе на отведенном участке для захоронения участников СВО, на Ново-Ленинском кладбище города Иркутска, Батарейном кладбище города Иркутска;

3) гибель (смерть) участника СВО наступила при выполнении воинского долга в ходе участия в СВО либо от ран, контузий, увечий или заболеваний, полученных в ходе участия в СВО, независимо от времени наступления указанных последствий;

4) проживание близкого родственника на территории города Иркутска.

4. Компенсации подлежат расходы на:

1) изготовление, установку (монтаж) надгробия (стела, подставка, цветник) участнику СВО;

2) подсыпку могилы камнем;

3) устройство бетонного основания;

4) облицовку плиткой (керамогранит);

5) гравировку (изготовление, монтаж) портрета;

6) нанесение (высечка, гравировка) надписей, рисунков, символов.

5. Компенсация предоставляется близкому родственнику в размере оставшейся части суммы фактически произведенных им расходов на изготовление и установку надгробия участнику СВО после оплаты ему расходов на изготовление и установку намогильных сооружений (надгробий) в соответствии с приказом Министра обороны Российской Федерации, определяющим порядок оплаты услуг по погребению, а также изготовления и установки намогильных сооружений (надгробий) погибшим (умершим) гражданам, указанным в пункте 1 постановления Правительства Российской Федерации от 6 мая 1994 года № 460 «О нормах расходов денежных средств на погребение погибших (умерших) военнослужащих, сотрудников органов внутренних дел, войск национальной гвардии Российской Федерации, учреждений и органов уголовно-исполнительной системы, органов принудительного исполнения Российской Федерации, государственной противопожарной службы и таможенных органов, прокуроров, граждан, призванных на военные сборы, граждан, пребывавших в добровольческих формированиях, граждан, уволенных с военной службы (со службы в указанных органах, войсках и учреждениях, в органах по контролю за оборотом наркотических средств и психотропных веществ и органах налоговой полиции), и уволенных со службы прокуроров, а также на изготовление и установку намогильных сооружений (надгробий)» (далее соответственно — оплата расходов в рамках Приказа, постановление № 460), но не более суммы, установленной абзацем третьим пункта 2 постановления № 460, с учетом ее индексации в соответствии с пунктом 2¹ постановления № 460 на дату предоставления компенсации.

В случае если расходы на изготовление и установку надгробия участнику СВО произведены несколькими близкими родственниками компенсация предоставляется тому из них, кто получил оплату расходов в рамках Приказа.

6. Компенсация предоставляется на основании заявления близкого родственника о предоставлении компенсации.

7. Расходы на изготовление и установку надгробия участнику СВО компенсируются, если они совершены в течение периода продолжительностью не более восемнадцати месяцев, предшествующих дню подачи заявления о предоставлении компенсации.

8. Компенсация предоставляется однократно, на безвозвратной основе.

9. Компенсация осуществляется в порядке, определенном правовым актом администрации города Иркутска в соответствии с настоящим Решением.

10. Компенсация предоставляется за счет средств бюджета города Иркутска.

11. Настоящее Решение вступает в силу со дня, следующего за днем его официального опубликования, но не ранее вступления в силу решения Думы города Иркутска о создании на Александровском кладбище города Иркутска Аллеи Памяти погибших участников специальной военной операции.

12. Администрации города Иркутска в пределах своих полномочий обеспечить официальное опубликование настоящего Решения в установленном порядке.

Председатель Думы города Иркутска

Е.Ю.Стекачев

Мэр города Иркутска

Р.Н. Болотов

« 2 » октября 2023 г.
№ 007–20–054717/3

**РОССИЙСКАЯ ФЕДЕРАЦИЯ
Г. ИРКУТСК
ГОРОДСКАЯ ДУМА
РЕШЕНИЕ**

О внесении изменений в пункт 3.1 Положения о комитете по градостроительной политике администрации города Иркутска

Принято на 54 заседании

Думы города Иркутска 7 созыва

« 28 » сентября 2023 года

В целях приведения муниципального правового акта города Иркутска в соответствие с действующим законодательством Российской Федерации, руководствуясь статьями 16, 35, 37 Федерального закона от 6 октября 2003 года № 131-ФЗ «Об общих принципах организации местного самоуправления в Российской Федерации», Федеральным законом от 29 декабря 2022 года № 612-ФЗ «О внесении изменений в Градостроительный кодекс Российской Федерации и отдельные законодательные акты Российской Федерации» и о признании утратившим силу абзаца второго пункта 2 статьи 16 Федерального закона «О железнодорожном транспорте в Российской Федерации», постановлением Правительства Российской Федерации от 12 мая 2023 года № 747 «О внесении изменений в постановление Правительства Российской Федерации от 31 декабря 2015 года № 1532 и признании утратившими силу некоторых актов Правительства Российской Федерации», постановлением Правительства Российской Федерации от 29 мая 2023 года № 857 «Об утверждении требований к архитектурно-градостроительному облику объекта капитального



строительства и Правил согласования архитектурно-градостроительного облика объекта капитального строительства», статьями 11, 31, 32, 46 Устава города Иркутска, Дума города Иркутска

РЕШИЛА:

1. Внести в пункт 3.1 Положения о комитете по градостроительной политике администрации города Иркутска, утвержденного решением Думы города Иркутска от 25 декабря 2015 года № 006–20–160258/5, с последними изменениями, внесенными решением Думы города Иркутска от 30 июня 2023 года № 007–20–053694/3, следующие изменения:

1) дополнить подпунктом 3.1.62¹ следующего содержания:
«3.1.62¹. Согласовывает архитектурно-градостроительный облик объекта капитального строительства.»;

2) в подпункте 3.1.94 цифры «1, 3–13.3, 15, 15.1, 15.2» заменить цифрами «1, 3–10, 12–13.3, 15, 15.1, 15.2».

2. Настоящее Решение вступает в силу со дня, следующего за днем его официального опубликования.

3. Администрации города Иркутска в пределах своих полномочий обеспечить:

1) официальное опубликование настоящего Решения в установленном порядке;

2) внесение в оригинал решения Думы города Иркутска от 25 декабря 2015 года № 006–20–160258/5 «О комитете по градостроительной политике администрации города Иркутска» информационной справки о внесенных настоящим Решением изменениях.

Председатель Думы города Иркутска

Е.Ю.Стекачев

Мэр города Иркутска

Р.Н. Болотов

« 2 » октября 2023 г.
№ 007–20–054718/3

**РОССИЙСКАЯ ФЕДЕРАЦИЯ
Г. ИРКУТСК
ГОРОДСКАЯ ДУМА
РЕШЕНИЕ**

О внесении изменения в абзац восьмой подпункта 36 раздела 3 части 2 местных нормативов градостроительного проектирования города Иркутска

Принято на 54 заседании

Думы города Иркутска 7 созыва

« 28 » сентября 2023 года

В целях приведения муниципального правового акта города Иркутска в соответствие с действующим законодательством Российской Федерации, руководствуясь статьями 29¹, 29², 29⁴ Градостроительного кодекса Российской Федерации, статьей 16 Федерального закона от 6 октября 2003 года № 131-ФЗ «Об общих принципах организации местного самоуправления в Российской Федерации», Федеральным законом от 3 апреля 2023 года № 96-ФЗ «О внесении изменений в отдельные законодательные акты Российской Федерации», статьями 11, 31, 32 Устава города Иркутска, постановлением администрации города Иркутска от 17 августа 2015 года № 031–06–758/5 «Об утверждении Положения о порядке подготовки и утверждения местных нормативов градостроительного проектирования города Иркутска и внесения в них изменений», постановлением администрации города Иркутска от 19 мая 2023 года № 031–06–384/23 «О подготовке проекта внесения изменений в местные нормативы градостроительного проектирования города Иркутска», Дума города Иркутска

РЕШИЛА:

1. Внести в абзац восьмой подпункта 36 раздела 3 части 2 местных нормативов градостроительного проектирования города Иркутска, утвержденных решением Думы города Иркутска от 21 марта 2016 года № 006–20–190279/6, с последними изменениями, внесенными решением Думы города Иркутска от 31 марта 2023 года № 007–20–050649/3, изменение, дополнив словами «, за исключением случаев, если свободный доступ к такому объекту ограничен в соответствии с федеральным законом».

2. Настоящее Решение вступает в силу со дня, следующего за днем его официального опубликования.

3. Администрации города Иркутска в пределах своих полномочий обеспечить:

1) официальное опубликование настоящего Решения в установленном порядке;

2) внесение в оригинал решения Думы города Иркутска от 21 марта 2016 года № 006–20–190279/6 «Об утверждении местных нормативов градостроительного проектирования города Иркутска» информационной справки о внесенном настоящим Решением изменении.

Председатель Думы города Иркутска

Е.Ю.Стекачев

Мэр города Иркутска

Р.Н. Болотов

« 2 » октября 2023 г.
№ 007–20–054719/3

**РОССИЙСКАЯ ФЕДЕРАЦИЯ
Г. ИРКУТСК
ГОРОДСКАЯ ДУМА
РЕШЕНИЕ**

О внесении изменений в Правила содержания и деятельности общественных кладбищ города Иркутска и о создании на Александровском кладбище города Иркутска Аллеи Памяти погибших участников специальной военной операции

Принято на 54 заседании

Думы города Иркутска 7 созыва

« 28 » сентября 2023 года

Руководствуясь Законом Российской Федерации от 14 января 1993 года № 4292–1 «Об увековечении памяти погибших при защите Отечества», Федеральным законом от 12 января 1996 года № 8-ФЗ «О погребении и похоронном деле», статьями 16, 35 Федерального закона от 6 октября 2003 года № 131-ФЗ «Об общих принципах организации местного самоуправления в Российской Федерации», статьями 11, 31, 32 Устава города Иркутска, Дума города Иркутска

РЕШИЛА:

1. Внести в Правила содержания и деятельности общественных кладбищ города Иркутска, утвержденные решением Думы города Иркутска от 21 мая 2009 года № 004–20–611059/9, с последними изменениями, внесенными решением Думы города Иркутска от 31 марта 2023 года № 007–20–050650/3, следующие изменения:

1) в подпункте 1 пункта 9 слова «ведомственных целевых программ и» исключить;

2) дополнить пунктом 41¹ следующего содержания:
«41¹. На общественном кладбище может быть создана Аллея Памяти погибших участников специальной военной операции (далее — Аллея Памяти) в соответствии с положениями раздела VII² настоящих Правил.»;

3) дополнить разделом VII² следующего содержания:
«Раздел VII²
Аллея Памяти

66¹³. Аллея Памяти представляет собой участок общественного кладбища, предназначенный для погребения лиц:

1) погибших при выполнении воинского долга в ходе участия в специальной военной операции на территориях Украины, Донецкой Народной Республики, Луганской Народной Республики, Запорожской области и Херсонской области (далее — СВО) или в ходе вооруженной провокации на Государственной границе Российской Федерации и приграничных территориях субъектов Российской Федерации, прилегающих к районам проведения СВО;

2) умерших от ран, контузий, увечий или заболеваний, полученных в ходе участия в СВО, независимо от времени наступления указанных последствий.

66¹⁴. Решение о создании Аллеи Памяти принимает Дума города Иркутска.

Решение о создании Аллеи Памяти должно содержать место расположения кладбища, в границах которого создается Аллея Памяти, площадь создаваемого участка.

66¹⁵. Место захоронения на Аллее Памяти оформляется в едином стиле в соответствии с эскизом согласно Приложению 7 к настоящим Правилам и должно включать в себя:

1) подсыпку могилы мелкой фракцией щебня;

2) устройство армированного бетонного основания с облицовкой керамогранитной плиткой темного цвета в соответствии с размерами, указанными в Приложении 8 к настоящим Правилам, для последующей установки на него с соблюдением требований пункта 66¹⁶ настоящих Правил стелы, подставки, цветника;

3) внутреннее обустройство площади цветника мелкой фракцией щебня.

66¹⁶. Надгробия, устанавливаемые на Аллее Памяти, должны быть оформлены по типовому образцу согласно Приложению 9 к настоящим Правилам.

66¹⁷. Основанием предоставления участка земли для погребения на Аллее Памяти являются документы, подтверждающие принадлежность умершего (погибшего) к категории лиц, указанных в пункте 66¹³ настоящих Правил.

Участок земли для погребения на Аллее Памяти предоставляется размером 2 м x 1,2 м.

Для предоставления участка земли для погребения на Аллее Памяти требуется письменное согласие супруги (супруга), близкого родственника, иного родственника или иных лиц, которые в соответствии с Федеральным законом от 12 января 1996 года № 8-ФЗ «О погребении и похоронном деле» наделены полномочиями на осуществление действий по достойному отношению к телу умершего, на оформление места захоронения в едином стиле (далее — согласие). При отсутствии согласия погребение на Аллее Памяти не производится.

66¹⁸. На месте захоронения на Аллее Памяти запрещено высаживать деревья, кусты, цветы, устанавливать надгробную ограду, бордюры, скамью, стол, навес, иные сооружения.»;

4) дополнить Приложениями 7, 8, 9 в редакции Приложений 1, 2, 3 к настоящему Решению.

2. Создать на Александровском кладбище города Иркутска Аллею Памяти погибших участников специальной военной операции размером 3855 квадратных метров в пределах координат характерных точек ее границ:

1) $x = 393116,899$; $y = 3336723,622$;

2) $x = 393119,403$; $y = 3336780,880$;

3) $x = 393048,010$; $y = 3336780,007$;

4) $x = 393046,913$; $y = 3336725,018$.

3. Настоящее Решение вступает в силу со дня, следующего за днем его официального опубликования.

4. Администрации города Иркутска в пределах своих полномочий обеспечить:

1) официальное опубликование настоящего Решения с приложениями в средствах массовой информации и размещение его на официальном сайте органов местного самоуправления города Иркутска в информационно-телекоммуникационной сети «Интернет» в установленном порядке;

2) внесение в оригинал решения Думы города Иркутска от 21 мая 2009 года № 004–20–611059/9 «О Правилах содержания и деятельности общественных кладбищ города Иркутска» информационной справки о внесенных настоящим Решением изменениях.

Председатель Думы города Иркутска

Е.Ю.Стекачев

Мэр города Иркутска

Р.Н. Болотов

« 2 » октября 2023 г.
№ 007–20–054720/3

Приложение 1

к решению Думы города Иркутска

от 02.10.2023 № 007–20–054720/3

«Приложение 7

к Правилам содержания и деятельности общественных кладбищ города Иркутска

ЭСКИЗ МЕСТА ЗАХОРОНЕНИЯ НА АЛЛЕЕ ПАМЯТИ ПОГИБШИХ УЧАСТНИКОВ СПЕЦИАЛЬНОЙ ВОЕННОЙ ОПЕРАЦИИ



Заместитель мэра — председатель комитета городского обустройства администрации города Иркутска

С.С. Чертков



Приложение 2

к решению Думы города Иркутска

от 02.10.2023 № 007-20-054720/3

«Приложение 8

к Правилам содержания и деятельности общественных кладбищ города Иркутска

РАЗМЕРЫ БЕТОННОГО ОСНОВАНИЯ НАДГРОБИЯ, УСТАНОВЛИВАЕМОГО НА АЛЛЕЕ ПАМЯТИ ПОГИБШИХ УЧАСТНИКОВ СПЕЦИАЛЬНОЙ ВОЕННОЙ ОПЕРАЦИИ

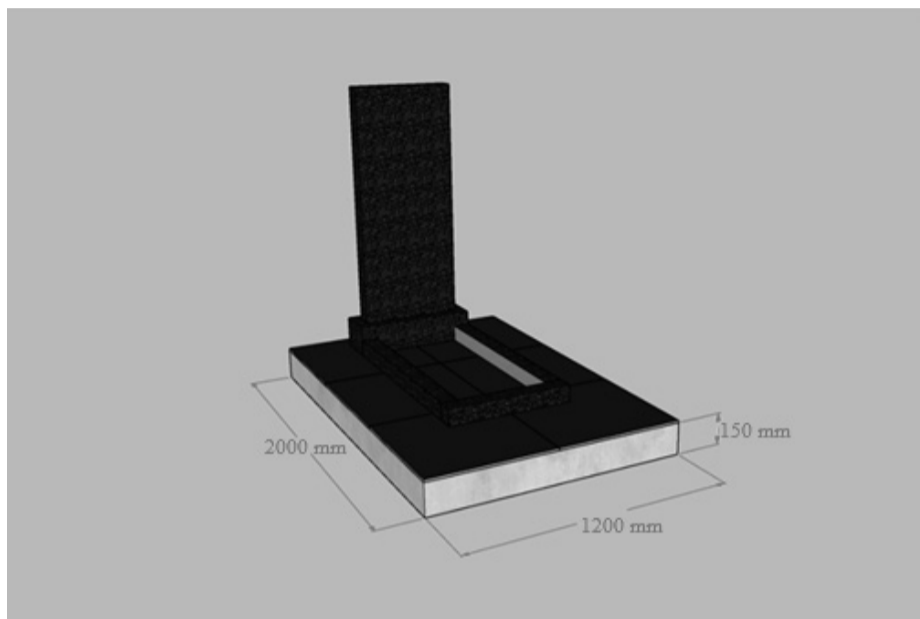

Заместитель мэра — председатель комитета городского благоустройства администрации города Иркутска

С.С. Чертков

Приложение 3

к решению Думы города Иркутска

от 02.10.2023 № 007-20-054720/3

«Приложение 9

к Правилам содержания и деятельности общественных кладбищ города Иркутска

ТИПОВОЙ ОБРАЗЕЦ НАДГРОБИЯ, УСТАНОВЛИВАЕМОГО НА АЛЛЕЕ ПАМЯТИ ПОГИБШИХ УЧАСТНИКОВ СПЕЦИАЛЬНОЙ ВОЕННОЙ ОПЕРАЦИИ



Детали надгробия (стела прямоугольной формы, подставка, цветник) выполняются из темного гранита.

Размеры деталей надгробия в мм:

стела — высота 1200, ширина 500, толщина 80, количество полированных сторон 5;

подставка — высота 150, ширина 600, толщина 200, количество полированных сторон 5;

левая и правая часть цветника — высота 80, длина 1000, толщина 80, количество полированных сторон 2;

торцевая сторона цветника — высота 80, ширина 600, толщина 80,

количество полированных сторон 4.

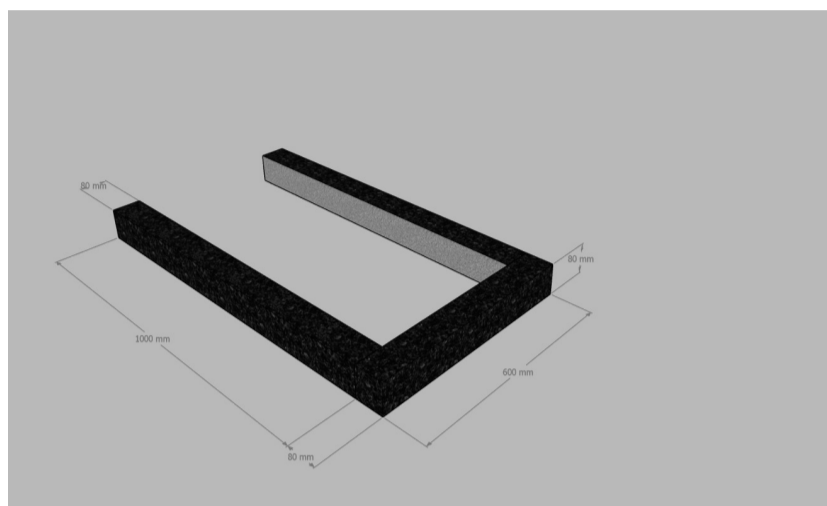
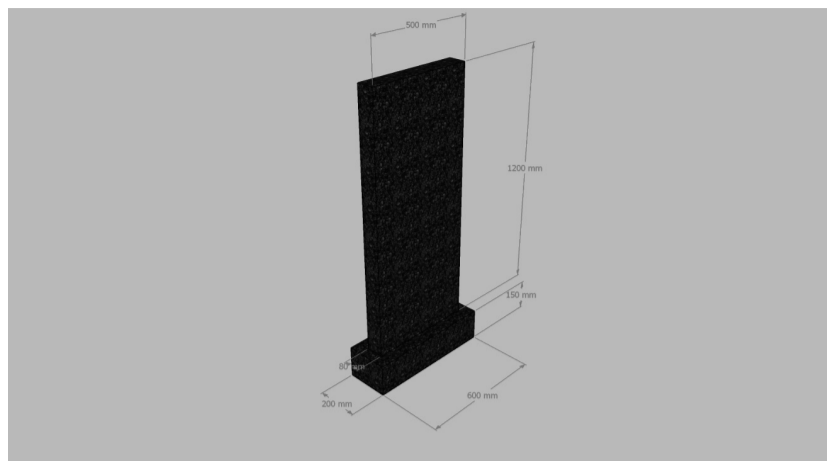

На стеле надгробия наносится изображение умершего (погибшего) участника специальной военной операции, фамилия, имя, отчество (при наличии), дата рождения и дата смерти. Выполнение портрета производится способом компьютерной графики размером 300 x 400 мм.

По желанию супруги (супруга), близкого родственника, иного родственника или иного лица, которое в соответствии с Федеральным законом от 12 января 1996 года № 8-ФЗ «О погребении и похоронном деле» наделено полномочиями на разрешение действий по достойному отношению к телу умершего, на стеле надгробия могут наноситься иные не противоречащие характеру места установки надгробия надписи, рисунки, символы.»

Заместитель мэра — председатель комитета городского благоустройства администрации города Иркутска

С.С. Чертков

РОССИЙСКАЯ ФЕДЕРАЦИЯ
Г. ИРКУТСК
ГОРОДСКАЯ ДУМА
РЕШЕНИЕ

О внесении изменения в структуру администрации города Иркутска

Принято на 54 заседании

Думы города Иркутска 7 созыва

« 28 » сентября 2023 года

Руководствуясь статьями 35, 37, 43 Федерального закона от 6 октября 2003 года № 131-ФЗ «Об общих принципах организации местного самоуправления в Российской Федерации», статьями 31, 32, 41 Устава города Иркутска, Дума города Иркутска

РЕШИЛА:

1. Внести в структуру администрации города Иркутска, утвержденную решением Думы города Иркутска от 29 сентября 2020 года № 007-20-017157/0, с последним изменением, внесенным решением Думы города Иркутска от 5 октября 2021 года № 007-20-030336/1, изменение, изложив ее в новой редакции согласно приложению к настоящему Решению.

2. Настоящее Решение вступает в силу со дня, следующего за днем его официального опубликования, но не ранее дня официального опубликования с реквизитами государственной регистрации изменений в Устав города Иркутска, предусматривающих исключение из структуры администрации города Иркутска должности первого заместителя мэра города Иркутска.

3. Администрации города Иркутска в пределах своих полномочий обеспечить:

1) в установленном порядке официальное опубликование настоящего Решения с приложением;

2) внести в оригинал решения Думы города Иркутска от 29 сентября 2020 года № 007-20-017157/0 «Об утверждении структуры администрации города Иркутска» информационную справку о внесенном настоящим Решением изменении.

Председатель Думы города Иркутска

Е.Ю. Стекачев

Мэр города Иркутска

Р.Н. Болотов

« 2 » октября 2023 г.

№ 007-20-054721/3

С полной версией документа можно ознакомиться на сайте Иркутск.информ.РФ

РОССИЙСКАЯ ФЕДЕРАЦИЯ
Г. ИРКУТСК
ГОРОДСКАЯ ДУМА
РЕШЕНИЕ

О внесении изменений в Положение о мерах по материальному и социальному обеспечению Председателя Контрольно-счетной палаты города Иркутска, аудиторов Контрольно-счетной палаты города Иркутска

Принято на ___ заседании

Думы города Иркутска ___ го созыва

« ___ » _____ 20__ г.

В целях приведения в соответствие с Законом Иркутской области от 5 июля 2023 года № 97-ОЗ «Об отдельных вопросах материального и социального обеспечения лиц, замещающих муниципальные должности в контрольно-счетных органах муниципальных образований Иркутской области», руководствуясь Федеральным законом от 7 февраля 2011 года № 6-ФЗ «Об общих принципах организации и деятельности контрольно-счетных органов субъектов Российской Федерации, федеральных территорий и муниципальных образований», статьями 31, 32, 47 Устава города Иркутска, Дума города Иркутска



РЕШИЛА:

1. Внести в Положение о мерах по материальному и социальному обеспечению Председателя Контрольно-счетной палаты города Иркутска, аудиторов Контрольно-счетной палаты города Иркутска, утвержденное решением Думы города Иркутска от 29 октября 2021 года № 007-20-031365/1, с последними изменениями, внесенными решением Думы города Иркутска от 31 октября 2022 года № 007-20-043549/2, следующие изменения:

1) часть 2 статьи 1 изложить в следующей редакции:
«2. Настоящее Положение разработано в соответствии с Федеральным законом от 7 февраля 2011 года № 6-ФЗ «Об общих принципах организации и деятельности контрольно-счетных органов субъектов Российской Федерации, федеральных территорий и муниципальных образований», Федеральным законом от 6 октября 2003 года № 131-ФЗ «Об общих принципах организации местного самоуправления в Российской Федерации», иными федеральными законами и иными нормативными правовыми актами Российской Федерации, Законом Иркутской области от 5 июля 2023 года № 97-ОЗ «Об отдельных вопросах материального и социального обеспечения лиц, замещающих муниципальные должности в контрольно-счетных органах муниципальных образований Иркутской области» (далее — Закон Иркутской области «Об отдельных вопросах материального и социального обеспечения лиц, замещающих муниципальные должности в контрольно-счетных органах муниципальных образований Иркутской области»), Уставом города Иркутска, иными муниципальными правовыми актами города Иркутска.»

2) в статье 4:
часть 1 изложить в следующей редакции:
«1. Оплата труда Председателя Контрольно-счетной палаты, аудиторов Контрольно-счетной палаты определяется в соответствии с положениями статьи 5 Закона Иркутской области «Об отдельных вопросах материального и социального обеспечения лиц, замещающих муниципальные должности в контрольно-счетных органах муниципальных образований Иркутской области».

Председателю Контрольно-счетной палаты, аудитора Контрольно-счетной палаты производится оплата труда в виде ежемесячного денежного вознаграждения, а также ежемесячного денежного поощрения и иных дополнительных выплат, установленных настоящим Положением с выплатой районных коэффициентов и процентных надбавок, определенных в соответствии с законодательством.»

в части 2:
в абзаце первом слова «Денежное содержание» заменить словами «Ежемесячное денежное вознаграждение»;
в абзаце втором слова «Денежное содержание» заменить словами «Ежемесячное денежное вознаграждение»;

часть 3 изложить в следующей редакции:
«3. Размер должностного оклада Председателя Контрольно-счетной палаты, аудиторов Контрольно-счетной палаты устанавливается решением Думы города Иркутска.

Должностные оклады Председателя Контрольно-счетной палаты, аудиторов Контрольно-счетной палаты увеличиваются (индексируются) решением Думы города Иркутска в соответствии с законодательством.»

в части 7 слова «денежного содержания» заменить словами «ежемесячного денежного вознаграждения»;

часть 8 изложить в следующей редакции:
«8. Размер ежемесячного денежного поощрения Председателя Контрольно-счетной палаты, аудиторов Контрольно-счетной палаты устанавливается решением Думы города Иркутска.

Конкретный размер ежемесячного денежного поощрения для аудиторов Контрольно-счетной палаты определяется Председателем Контрольно-счетной палаты.»

часть 10 изложить в следующей редакции:
«10. Оплата труда Председателя Контрольно-счетной палаты, аудиторов Контрольно-счетной палаты производится за счет бюджетных ассигнований, предусмотренных в бюджете города Иркутска (далее — бюджет города) на содержание Контрольно-счетной палаты города Иркутска.»

3) в абзаце первом части 3 статьи 5 «месячного денежного содержания» заменить словами «ежемесячного денежного вознаграждения»;

4) в статье 6:
в абзаце третьем части 2 слова «месячного денежного содержания» заменить словами «ежемесячного денежного вознаграждения»;

в абзаце втором части 3 слова «месячного денежного содержания» заменить словами «ежемесячного денежного вознаграждения»;

5) в абзаце первом части 1 статьи 7 слова «месячного денежного содержания» заменить словами «ежемесячного денежного вознаграждения»;

6) в части 4 статьи 8 «денежного содержания» заменить словами «денежного вознаграждения»;

7) в статье 10:
часть 1 изложить в следующей редакции:
«1. Лицу, замещавшему муниципальную должность Председателя Контрольно-счетной палаты, при прекращении полномочий с выходом в соответствии с федеральным законодательством на страховую пенсию по старости (инвалидности), при наличии стажа муниципальной службы не менее пятнадцати лет устанавливается за счет средств бюджета города ежемесячная доплата к страховой пенсии по старости (инвалидности).

В стаж муниципальной службы для назначения ежемесячной доплаты к страховой пенсии по старости (инвалидности) включаются (засчитываются) периоды замещения должностей, установленные законодательством о порядке исчисления стажа муниципальной службы для назначения муниципальным служащим пенсии за выслугу лет.»

дополнить частью 1.1 следующего содержания:
«1.1. Право на получение ежемесячной доплаты к страховой пенсии по старости (инвалидности) не возникает у Председателя Контрольно-счетной палаты, полномочия которого прекращены досрочно в связи с:

1) вступлением в отношении его в законную силу обвинительного приговора суда;
2) подачей письменного заявления об отставке;
3) нарушением требований законодательства Российской Федерации при осуществлении возложенных на него должностных полномочий или злоупотреблением должностными полномочиями, если за решение о досрочном освобождении Председателя Контрольно-счетной палаты проголосовало большинство от установленного числа депутатов Думы города Иркутска.»

в абзаце втором части 2 слово «администрации» заменить словом «мэра»;

часть 3 изложить в следующей редакции:
«3. Выплата ежемесячной доплаты к страховой пенсии по старости (инвалидности) Председателю Контрольно-счетной палаты прекращается в случаях, предусмотренных частью 4 статьи 9 Закона Иркутской области «Об отдельных вопросах материального и социального обеспечения лиц, замещающих муниципальные должности в контрольно-счетных органах муниципальных образований Иркутской области.»»;

8) в статье 11:
часть 1 изложить в следующей редакции:
«1. Лицам, замещавшим муниципальные должности аудиторов Контрольно-счетной палаты, при прекращении полномочий с выходом в соответствии с федеральным законодательством на страховую пенсию по старости (инвалидности), при наличии стажа муниципальной службы не менее пятнадцати лет устанавливается за счет средств бюджета города ежемесячная доплата к страховой пенсии по старости (инвалидности).

В стаж муниципальной службы для назначения ежемесячной доплаты к страховой пенсии по старости (инвалидности) включаются (засчитываются) периоды замещения должностей, установленные законодательством о порядке исчисления стажа муниципальной службы для назначения муниципальным служащим пенсии за выслугу лет.»

часть 2 изложить в следующей редакции:
«2. Право на получение ежемесячной доплаты к страховой пенсии по старости (инвалидности) не возникает у аудиторов Контрольно-счетной палаты, полномочия которых прекращены досрочно в связи с:

1) вступлением в отношении аудитора в законную силу обвинительного приговора суда;
2) подачей письменного заявления об отставке;
3) нарушением требований законодательства Российской Федерации при осуществлении возложенных на аудитора должностных полномочий или злоупотреблением должностными полномочиями, если за решение о досрочном освобождении аудитора Контрольно-счетной палаты проголосовало большинство от установленного числа депутатов Думы города Иркутска.»

в абзаце втором части 3 слово «администрации» заменить словом «мэра»;

часть 4 изложить в следующей редакции:
«4. Выплата ежемесячной доплаты к страховой пенсии по старости (инвалидности) аудитора Контрольно-счетной палаты прекращается в случаях, предусмотренных частью 4 статьи 9 Закона Иркутской области «Об отдельных вопросах материального и социального обеспечения лиц, замещающих муниципальные должности в контрольно-счетных органах муниципальных образований Иркутской области.»».

2. Настоящее Решение вступает в силу на следующий день после дня его официального опубликования.

3. Администрации города Иркутска в пределах своих полномочий обеспечить:
1) официальное опубликование и размещение на WEB-портале органов местного самоуправления города Иркутска в информационно-телекоммуникационной сети «Интернет» настоящего Решения в установленном порядке;

2) внесение в оригинал решения Думы города Иркутска от 29 октября 2021 года № 007-20-031365/1 «О Положении о мерах по материальному и социальному обеспечению Председателя Контрольно-счетной палаты города Иркутска, аудиторов Контрольно-счетной палаты города Иркутска» информационно-справки о внесенных настоящим Решением изменениях.

Председатель Думы города Иркутска

Е.Ю.Стекачев

Мэр города Иркутска

Р.Н. Болотов

« 2 » октября 2023 г.
№ 007-20-054722/3

РОССИЙСКАЯ ФЕДЕРАЦИЯ
Г. ИРКУТСК
ГОРОДСКАЯ ДУМА
РЕШЕНИЕ

О внесении изменений в отдельные решения Думы города Иркутска

Принято на 54 заседании

Думы города Иркутска 7 созыва

« 28 » сентября 2023 года

В целях приведения муниципальных правовых актов города Иркутска в соответствие с законодательством Российской Федерации, руководствуясь статьей 16 Федерального закона от 6 октября 2003 года № 131-ФЗ «Об общих принципах организации местного самоуправления в Российской Федерации», приказом Федеральной антимонопольной службы от 21 марта 2023 года № 147/23 «О порядке проведения конкурсов или аукционов на право заключения договоров аренды, договоров безвозмездного пользования, договоров доверительного управления имуществом, иных договоров, предусматривающих переход прав в отношении государственного или муниципального имущества, и перечне видов имущества, в отношении которого заключение указанных договоров может осуществляться путем проведения торгов в форме конкурса», приказом Федеральной налоговой службы от 23 ноября 2022 года № ЕД-7-8/1123@ «Об утверждении формы справки об исполнении налогоплательщиком (плательщиком сбора, плательщиком страховых взносов, налоговым агентом) обязанности по уплате налогов, сборов, страховых взносов, пеней, штрафов, процентов и формата ее представления в электронной форме», статьями 11, 31, 32 Устава города Иркутска, Дума города Иркутска

РЕШИЛА:

1. Внести в пункт 25 Положения об оказании имущественной поддержки субъектам малого и среднего предпринимательства, организациям, образующим инфраструктуру поддержки субъектов малого и среднего предпринимательства, и самозанятым гражданам, утвержденное решением Думы города Иркутска от 22 октября 2008 года № 004-20-540916/8, с последними изменениями, внесенными решением Думы города Иркутска от 31 марта 2023 года № 007-20-050647/3, изменение, заменив слова «приказом Федеральной антимонопольной службы от 10 февраля 2010 года № 67 «О порядке проведения конкурсов или аукционов на право заключения договоров аренды, договоров безвозмездного пользования, договоров доверительного управления имуществом, иных договоров, предусматривающих переход прав в отношении государственного или муниципального имущества, и перечне видов имущества, в отношении которого заключение указанных договоров может осуществляться путем проведения торгов в форме конкурса»

2. Внести в абзац первый пункта 1.1 Порядка передачи объектов муниципального нежилого фонда г. Иркутска в безвозмездное пользование, утвержденное решением Думы города Иркутска от 17 сентября 2009 года № 004-20-641106/9, с последними изменениями, внесенными решением Думы города Иркутска от 28 апреля 2023 года № 007-20-051666/3, изменение, заменив слова «Приказом ФАС РФ от 10.02.2010 № 67 «О порядке проведения конкурсов или аукционов на право заключения договоров аренды, договоров безвозмездного пользования, договоров доверительного управления имуществом, иных договоров, предусматривающих переход прав в отношении государственного или муниципального имущества, и перечне видов имущества, в отношении которого заключение указанных договоров может осуществляться путем проведения торгов в форме конкурса»

3. Внести в Порядок передачи объектов муниципального нежилого фонда г. Иркутска в аренду, утвержденный решением Думы города Иркутска от 2 марта 2010 года № 005-20-070096/10, с последними изменениями, внесенными решением Думы города Иркутска от 27 февраля 2023 года № 007-20-049614/3, следующие изменения:

1) в пункте 2.1 раздела 2 слова «Приказом ФАС РФ от 10.02.2010 № 67 «О порядке проведения конкурсов или аукционов на право заключения договоров аренды, договоров безвозмездного пользования, договоров доверительного управления имуществом, иных договоров, предусматривающих переход прав в отношении государственного или муниципального имущества, и перечне видов имущества, в отношении которого заключение указанных договоров может осуществляться путем проведения торгов в форме конкурса» заменить словами «приказом Федеральной антимонопольной службы от 21 марта 2023 года № 147/23 «О порядке проведения конкурсов или аукционов на право заключения договоров аренды, договоров безвозмездного пользования, договоров доверительного управления имуществом, иных договоров, предусматривающих переход прав в отношении государственного или муниципального имущества, и перечне видов имущества, в отношении которого заключение указанных договоров может осуществляться путем проведения торгов в форме конкурса»;

2) в разделе 3:
в подпункте 2 пункта 3.6 слова «приказом Федеральной налоговой службы от 20 января 2017 года № ММВ-7-8/20@ «Об утверждении формы справки об исполнении налогоплательщиком (плательщиком сбора, плательщиком страховых взносов, налоговым агентом) обязанности по уплате налогов, сб-



ров, страховых взносов, пеней, штрафов, процентов, порядка ее заполнения и формата ее представления в электронной форме» заменить словами «приказом Федеральной налоговой службы от 23 ноября 2022 года № ЕД-7-8/1123@ «Об утверждении формы справки об исполнении налогоплательщиком (плательщицей) сбора, плательщиком страховых взносов, налоговым агентом) обязанности по уплате налогов, сборов, страховых взносов, пеней, штрафов, процентов и формата ее представления в электронной форме»;

в подпункте 1 пункта 3.13 слова «приказом Федеральной налоговой службы от 20 января 2017 года № ММВ-7-8/20@ «Об утверждении формы справки об исполнении налогоплательщиком (плательщицей) сбора, плательщиком страховых взносов, налоговым агентом) обязанности по уплате налогов, сборов, страховых взносов, пеней, штрафов, процентов, порядка ее заполнения и формата ее представления в электронной форме» заменить словами «приказом Федеральной налоговой службы от 23 ноября 2022 года № ЕД-7-8/1123@ «Об утверждении формы справки об исполнении налогоплательщиком (плательщицей) сбора, плательщиком страховых взносов, налоговым агентом) обязанности по уплате налогов, сборов, страховых взносов, пеней, штрафов, процентов и формата ее представления в электронной форме».

4. Внести в подпункт «д» подпункта 1 пункта 17 Порядка передачи имущества, находящегося в муниципальной собственности города Иркутска, в доверительное управление, утвержденного решением Думы города Иркутска от 4 декабря 2017 года № 006-20-410624/7, с последними изменениями, внесенными решением Думы города Иркутска от 24 февраля 2022 года № 007-20-037427/2, изменение, заменив слова «приказом Федеральной антимонопольной службы от 10.02.2010 № 67 «О порядке проведения конкурсов или аукционов на право заключения договоров аренды, договоров безвозмездного пользования, договоров доверительного управления имуществом, иных договоров, предусматривающих переход прав в отношении государственного или муниципального имущества, и перечне видов имущества, в отношении которого заключение указанных договоров может осуществляться путем проведения торгов в форме конкурса» словами «приказом Федеральной антимонопольной службы от 21.03.2023 № 147/23 «О порядке проведения конкурсов или аукционов на право заключения договоров аренды, договоров безвозмездного пользования, договоров доверительного управления имуществом, иных договоров, предусматривающих переход прав в отношении государственного или муниципального имущества, и перечне видов имущества, в отношении которого заключение указанных договоров может осуществляться путем проведения торгов в форме конкурса».

5. Настоящее Решение вступает в силу со дня, следующего за днем его официального опубликования, но не ранее 1 октября 2023 года.

6. Администрации города Иркутска в пределах своих полномочий обеспечить:

- 1) официальное опубликование настоящего Решения в установленном порядке;
- 2) внесение в оригиналы решений Думы города Иркутска, указанных в пунктах 1–4 настоящего Решения, информационные справки о внесенных настоящим Решением изменениях.

Председатель Думы города Иркутска

Е.Ю. Стекачев

Мэр города Иркутска

Р.Н. Болотов

« 2 » октября 2023 г.
№ 007-20-054723/3

**РОССИЙСКАЯ ФЕДЕРАЦИЯ
Г. ИРКУТСК
ГОРОДСКАЯ ДУМА
РЕШЕНИЕ**

О внесении изменений в Положение о бюджетном процессе в городе Иркутске и приостановлении действия статьи 15 Положения о бюджетном процессе в городе Иркутске

Принято на 54 заседании

Думы города Иркутска 7-го созыва

«28» сентября 2023 года

Руководствуясь статьей 16 Федерального закона от 6 октября 2003 года № 131-ФЗ «Об общих принципах организации местного самоуправления в Российской Федерации», Федеральным законом от 10 июля 2023 года № 287-ФЗ «О внесении изменений в отдельные законодательные акты Российской Федерации», Федеральным законом от 4 августа 2023 года № 416-ФЗ «О внесении изменений в Бюджетный кодекс Российской Федерации и отдельные законодательные акты Российской Федерации и о признании утратившими силу отдельных положений законодательных актов Российской Федерации», статьями 31, 32, 58 Устава города Иркутска, Дума города Иркутска

РЕШИЛА:

1. Внести в Положение о бюджетном процессе в городе Иркутске, утвержденное решением Думы города Иркутска от 25 мая 2010 года № 005-20-110142/10, с последними изменениями, внесенными решением Думы города Иркутска от 23 декабря 2022 года № 007-20-046575/2, следующие изменения:

- 1) в абзаце шестом статьи 2: слово «осуществляют» заменить словом «осуществляет»; после слов «субъектов Российской Федерации» дополнить словами «, федеральных территорий»;
- 2) в части 2 статьи 5: абзац второй после слов «субъектов Российской Федерации» дополнить словами «, федеральных территорий»;
- абзац восьмой после слов «субъектов Российской Федерации» дополнить словами «, федеральных территорий»;
- 3) в статье 43: абзац четвертый части 1 после слов «субъектов Российской Федерации» дополнить словами «, федеральных территорий»;
- абзац второй части 2 после слов «субъектов Российской Федерации» дополнить словами «, федеральных территорий».

2. Приостановить до 1 января 2024 года действие статьи 15 Положения о бюджетном процессе в городе Иркутске, утвержденного решением Думы города Иркутска от 25 мая 2010 года № 005-20-110142/10, с последними изменениями, внесенными решением Думы города Иркутска от 23 декабря 2022 года № 007-20-046575/2.

3. Настоящее Решение вступает в силу со дня, следующего за днем его официального опубликования.

4. Администрации города Иркутска в пределах своих полномочий обеспечить:

- 1) официальное опубликование настоящего Решения в установленном порядке;
- 2) внесение в оригинал решения Думы города Иркутска от 25 мая 2010 года № 005-20-110142/10 «О Положении о бюджетном процессе в городе Иркутске» информационную справку о приостановлении действия его отдельных положений и внесенных настоящим Решением изменениях.

Председатель Думы города Иркутска

Е.Ю. Стекачев

Мэр города Иркутска

Р.Н. Болотов

«2» октября 2023 год
№ 007-20-054712/3

**РОССИЙСКАЯ ФЕДЕРАЦИЯ
Г. ИРКУТСК
ГОРОДСКАЯ ДУМА
РЕШЕНИЕ**

О внесении изменений в решение Думы города Иркутска от 14 ноября 2022 года № 007-20-044551/2

Принято на 54-м заседании

Думы города Иркутска 7-го созыва

«28» сентября 2023 года

Руководствуясь Бюджетным кодексом Российской Федерации, Федеральным законом от 6 октября 2003 года № 131-ФЗ «Об общих принципах организации местного самоуправления в Российской Федерации», Законом Иркутской области от 22 октября 2013 года № 74-ОЗ «О межбюджетных трансфертах и нормативах отчислений доходов в местные бюджеты», Законом Иркутской области от 12 декабря 2022 года № 112-ОЗ «Об областном бюджете на 2023 год и на плановый период 2024 и 2025 годов», статьями 11, 31, 32 Устава города Иркутска, Положением о бюджетном процессе в городе Иркутске, утвержденным решением Думы города Иркутска от 25 мая 2010 года № 005-20-110142/10, Дума города Иркутска

РЕШИЛА:

1. Внести в решение Думы города Иркутска от 14 ноября 2022 года № 007-20-044551/2 «О бюджете города Иркутска на 2023 год и на плановый период 2024 и 2025 годов» с последними изменениями, внесенными решением Думы города Иркутска от 30 июня 2023 года № 007-20-053685/3 (далее — Решение), следующие изменения:

1) пункт 1 изложить в следующей редакции:

«1. Утвердить основные характеристики бюджета города Иркутска на 2023 год:

- 1) общий объем доходов бюджета города Иркутска в сумме 37 348 158,7 тыс. руб., в том числе объем межбюджетных трансфертов из областного бюджета в сумме 21 516 484,3 тыс. руб.;
- 2) общий объем расходов бюджета города Иркутска в сумме 38 877 827,6 тыс. руб.;
- 3) дефицит бюджета города Иркутска в сумме 1 529 668,9 тыс. руб., или 9,7 процента утвержденного общего годового объема доходов бюджета города Иркутска без учета утвержденного объема безвозмездных поступлений.»;

2) в пункте 2:

в подпункте 1:

цифры «25 644 545,2» заменить цифрами «28 586 114,0»;

цифры «9 902 491,2» заменить цифрами «12 844 060,0»;

в подпункте 2 цифры «25 258 250,9» заменить цифрами «28 199 819,7»;

3) в подпункте 1 пункта 7 цифры «112 258,0» заменить цифрами «112 358,0»;

4) пункт 8 изложить в следующей редакции:

«8. Установить, что в расходной части бюджета города Иркутска формируется резервный фонд администрации города Иркутска:

1) на 2023 год в сумме 43 170,2 тыс. руб.;

2) на 2024 год в сумме 9 065,7 тыс. руб.;

3) на 2025 год в сумме 0,0 тыс. руб.»;

5) в пункте 9:

в подпункте 1 цифры «3 833 611,6» заменить цифрами «4 120 892,9»;

в подпункте 2 цифры «3 146 789,4» заменить цифрами «3 431 789,4»;

6) в пункте 12:

в подпункте 1:

в абзаце первом после слова «виноматериалов,» дополнить словами «сахаросодержащих напитков,»;

дополнить абзацем двенадцатым следующего содержания:

«обеспечения функционирования наружного противопожарного водопровода»;

подпункт 2 дополнить абзацем пятым следующего содержания:

«осуществления деятельности в области детско-юношеского спорта.»;

7) в пункте 15:

в подпункте 1 цифры «70 111,0» заменить цифрами «132 489,2»;

в подпункте 2:

цифры «563 610,9» заменить цифрами «548 599,1»;

цифры «432 276,7» заменить цифрами «402 563,9»;

8) в подпункте 3 пункта 17 слова и цифры «в размере 37,4 тыс. руб. ежегодно на 2023–2025 годы» заменить словами и цифрами «в размере 39,4 тыс. руб. на 2023 год, в размере 37,4 тыс. руб. ежегодно на 2024–2025 годы»;

9) распределение бюджетных ассигнований по целевым статьям (муниципальным программам и непрограммным направлениям деятельности), группам и подгруппам видов расходов классификации расходов бюджетов на 2023 год и на плановый период 2024 и 2025 годов, являющееся Приложением 1 к Решению, изложить в редакции Приложения 1 к настоящему Решению;

10) ведомственную структуру расходов бюджета города Иркутска на 2023 год и на плановый период 2024 и 2025 годов, являющуюся Приложением 2 к Решению, изложить в редакции Приложения 2 к настоящему Решению;

11) распределение бюджетных ассигнований по разделам и подразделам классификации расходов бюджетов на 2023 год и на плановый период 2024 и 2025 годов, являющееся Приложением 3 к Решению, изложить в редакции Приложения 3 к настоящему Решению;

12) источники финансирования дефицита бюджета города Иркутска на 2023 год и на плановый период 2024 и 2025 годов, являющиеся Приложением 4 к Решению, изложить в редакции Приложения 4 к настоящему Решению.

2. Настоящее Решение вступает в силу со дня, следующего за днем его официального опубликования.

3. Администрации города Иркутска в пределах своих полномочий обеспечить:

1) официальное опубликование настоящего Решения с приложениями не позднее 10 дней после его подписания в установленном порядке;

2) внесение в оригинал решения Думы города Иркутска от 14 ноября 2022 года № 007-20-044551/2 «О бюджете города Иркутска на 2023 год и на плановый период 2024 и 2025 годов» информационной справки о внесенных настоящим Решением изменениях.

Председатель Думы города Иркутска

Мэр города Иркутска

Е.Ю. Стекачев

Р.Н. Болотов

«29» сентября 2023 года
№ 007-20-054708/3

С полной версией документа можно ознакомиться на сайте [ИркутскИнформ.РФ](http://irkutskinform.ru)



**РОССИЙСКАЯ ФЕДЕРАЦИЯ
АДМИНИСТРАЦИЯ ГОРОДА ИРКУТСКА
ПОСТАНОВЛЕНИЕ**

от 05.10.2023

№ 031-06-712/23

О проведении общественных обсуждений по проекту внесения изменений в Генеральный план города Иркутска

В целях соблюдения права человека на благоприятные условия жизнедеятельности, прав и законных интересов правообладателей земельных участков и объектов капитального строительства, руководствуясь статьями 5¹, 24, 28 Градостроительного кодекса Российской Федерации, статьями 16, 28 Федерального закона от 6 октября 2003 года № 131-ФЗ «Об общих принципах организации местного самоуправления в Российской Федерации», статьей 7 Федерального закона от 14 марта 2022 года № 58-ФЗ «О внесении изменений в отдельные законодательные акты Российской Федерации», статьями 11, 24, 37, 38, 42 Устава города Иркутска, Положением об отдельных вопросах организации и проведения общественных обсуждений, публичных слушаний в области градостроительной деятельности в городе Иркутске, утвержденным решением Думы города Иркутска от 28 июня 2018 года № 006-20-480750/8, администрация города Иркутска

ПОСТАНОВЛЯЕТ:

1. Назначить общественные обсуждения по проекту внесения изменений в Генеральный план города Иркутска, утвержденный решением Думы города Иркутска от 28 июня 2007 года № 004-20-390583/7, с последними изменениями, внесенными решением Думы города Иркутска от 3 декабря 2018 года № 006-20-510812/8 (далее — общественные обсуждения, проект).

2. Комитету по градостроительной политике администрации города Иркутска:

1) в срок не более одного месяца со дня опубликования оповещения о начале общественных обсуждений, предусмотренного подпунктом «в» подпункта 2 настоящего пункта, провести общественные обсуждения по проекту;

2) обеспечить опубликование и размещение на WEB-портале органов местного самоуправления города Иркутска в информационно-телекоммуникационной сети «Интернет» (www.admirk.ru), а также распространение иными способами, обеспечивающими доступ участников общественных обсуждений к информации о проведении общественных обсуждений:

- плана работы по подготовке и проведению общественных обсуждений;
- проекта и информационных материалов к нему;
- оповещения о начале общественных обсуждений в форме информационного сообщения, содержащего, в том числе, информацию о месте и дате открытия, времени проведения экспозиции проекта;
- заключения о результатах общественных обсуждений.

3. Определить:

1) председателем общественных обсуждений — заместителя председателя комитета — главного архитектора города комитета по градостроительной политике администрации города Иркутска;

2) секретарем общественных обсуждений — главным специалистом сектора территориального планирования и градостроительного зонирования отдела градостроительного планирования департамента архитектуры и градостроительства комитета по градостроительной политике администрации города Иркутска.

4. Утвердить план работы по подготовке и проведению общественных обсуждений по проекту внесения изменений в Генеральный план города Иркутска (Приложение № 1).

5. Управлению по информационной политике аппарата администрации города Иркутска опубликовать настоящее Постановление с приложением в средствах массовой информации и разместить на WEB-портале органов местного самоуправления города Иркутска в информационно-телекоммуникационной сети «Интернет».

6. Контроль за исполнением настоящего Постановления возложить на заместителя мэра — председателя комитета по градостроительной политике администрации города Иркутска.

Мэр города Иркутска

Р.Н. Болотов

ИНФОРМАЦИОННОЕ СООБЩЕНИЕ

Администрация города Иркутска сообщает о начале общественных обсуждений по проекту внесения изменений в Генеральный план города Иркутска (далее — проект).

Порядок проведения общественных обсуждений определен статьей 5.1 Градостроительного кодекса Российской Федерации, статьей 7 Федерального закона от 14.03.2022 г. № 58-ФЗ «О внесении изменений в отдельные законодательные акты Российской Федерации», Положением об отдельных вопросах организации и проведения общественных обсуждений, публичных слушаний в области градостроительной деятельности в городе Иркутске, утвержденным решением Думы города Иркутска от 28.06.2018 г. № 006-20-480750/8, а также планом работы по подготовке и проведению общественных обсуждений по проекту.

Срок проведения общественных обсуждений: не более одного месяца со дня опубликования оповещения (информационного сообщения) о начале общественных обсуждений до дня опубликования заключения о результатах общественных обсуждений (с 06.10.2023 г. по 03.11.2023 г.)

Место и дата открытия экспозиции проекта:

— г. Иркутск, ул. Ленина, 14-б, фойе здания, 4-й этаж (Комитет по градостроительной политике администрации города Иркутска (далее — Комитет), 13.10.2023 г.;

— г. Иркутск, ул. Декабрьских Событий, 27, 1-й этаж, (Комитет по управлению Октябрьским округом администрации города Иркутска), 13.10.2023 г.;

— г. Иркутск, ул. Марата, 14, 1-й этаж, (Комитет по управлению Правобережным округом администрации города Иркутска), 13.10.2023 г.;

— г. Иркутск, ул. Терешковой, 24, 1-й этаж, (Комитет по управлению Свердловским округом администрации города Иркутска), 13.10.2023 г.;

— г. Иркутск, ул. Маршала Говорова, 3, 1-й этаж, (Комитет по управлению Ленинским округом администрации города Иркутска), 13.10.2023 г.

Срок, время проведения экспозиции проекта: в период с 13.10.2023 г. по 23.10.2023 г. (с 09.00 до 13.00 часов, с 14.00 до 18.00 часов, все дни, кроме субботы, воскресенья).

Консультирование посетителей экспозиции проекта проводится по адресу: г. Иркутск, ул. Ленина, 14-б, каб. 405, 407, 408 (Комитет по градостроительной политике администрации города Иркутска), в период с 13.10.2023 г. по 23.10.2023 г. (с 09.00 до 13.00 часов, с 14.00 часов до 18.00 часов, все дни, кроме субботы, воскресенья).

Участники общественных обсуждений, прошедшие в установленном порядке идентификацию, имеют право вносить предложения и замечания, касающиеся проекта:

— посредством официального сайта на WEB-портале органов местного самоуправления города Иркутска в информационно-телекоммуникационной сети «Интернет» (www.admirk.ru) в период с 13.10.2023 г. по 23.10.2023 г. с 09.00 часов до 18.00 часов (все дни, кроме субботы, воскресенья);

— в письменной форме в адрес Комитета: г. Иркутск, ул. Ленина, 14-б, каб. 103, в период с 13.10.2023 г. по 23.10.2023 г. с 09.00 часов до 13.00 часов, с 14.00 часов до 18.00 часов (все дни, кроме субботы, воскресенья), или в форме электронного документа в адрес организатора общественных обсуждений (kgsp@admirk.ru) в период с 13.10.2023 г. по 23.10.2023 г. с 09.00 часов до 18.00 часов (все дни, кроме субботы, воскресенья);

— посредством записи в книге (журнале) учета посетителей экспозиции проектов в период с 13.10.2023 г. по 23.10.2023 г. с 09.00 часов до 13.00 часов, с 14.00 часов до 18.00 часов (все дни, кроме субботы, воскресенья) по адресу: г. Иркутск, ул. Ленина, 14-б, каб. 405, 407, 408 (Комитет по градостроительной политике администрации города Иркутска).

В целях идентификации участникам общественных обсуждений необходимо представить сведения о себе (для физических лиц — фамилию, имя, отчество (при наличии), дату рождения, адрес места жительства (регистрации); для юридических лиц — наименование, основной государственный регистрационный номер, место нахождения и адрес) с приложением документов, подтверждающих такие сведения.

Участники общественных обсуждений, являющиеся правообладателями соответствующих земельных участков и (или) расположенных на них объектов капитального строительства и (или) помещений, являющихся частью указанных объектов капитального строительства, также представляют сведения соответственно о таких земельных участках, объектах капитального строительства, помещениях, являющихся частью указанных объектов капитального строительства, из Единого государственного реестра недвижимости и иные документы, устанавливающие или удостоверяющие их права на такие земельные участки, объекты капитального строительства, помещения, являющиеся частью указанных объектов капитального строительства.

Проект будет опубликован, а также размещен на WEB-портале органов местного самоуправления города Иркутска в информационно-телекоммуникационной сети «Интернет» (www.admirk.ru) и распространен иными способами, обеспечивающими доступ участников общественных обсуждений к информации о проведении общественных обсуждений, с 13.10.2023 г. по 23.10.2023 г.

Справки по вопросам организации и проведения общественных обсуждений по телефону: 52-01-53.

Приложение: постановление администрации города Иркутска от г. № «О проведении общественных обсуждений по проекту внесения изменений в Генеральный план города Иркутска».

Приложение 1

к постановлению администрации

города Иркутска

от 05.10.2023 № 031-06-712/23

**ПЛАН РАБОТЫ ПО ПОДГОТОВКЕ И ПРОВЕДЕНИЮ ОБЩЕСТВЕННЫХ
ОБСУЖДЕНИЙ ПО ПРОЕКТУ ВНЕСЕНИЯ ИЗМЕНЕНИЙ В ГЕНЕРАЛЬНЫЙ ПЛАН
ГОРОДА ИРКУТСКА (ДАЛЕЕ — ПРОЕКТ)**

№ п.п	Наименование мероприятия	Дата, время проведения	Место проведения
1	2	3	4
1.	Опубликование и размещение на WEB-портале органов местного самоуправления города Иркутска в информационно-телекоммуникационной сети «Интернет» (www.admirk.ru), а также распространение иными способами, обеспечивающими доступ участников общественных обсуждений к информации о проведении общественных обсуждений, настоящего плана	06.10.2023 г.	—
2.	Опубликование и размещение на WEB-портале органов местного самоуправления города Иркутска в информационно-телекоммуникационной сети «Интернет» (www.admirk.ru), а также распространение иными способами, обеспечивающими доступ участников общественных обсуждений к информации о проведении общественных обсуждений, оповещения о начале общественных обсуждений	06.10.2023 г.	—
3.	Опубликование и размещение на WEB-портале органов местного самоуправления города Иркутска в информационно-телекоммуникационной сети «Интернет» (www.admirk.ru), а также распространение иными способами, обеспечивающими доступ участников общественных обсуждений к информации о проведении общественных обсуждений, проекта	с 13.10.2023 г. по 23.10.2023 г.	—
4.	Экспозиции проекта	с 13.10.2023 г. по 23.10.2023 г. (с 09.00 до 13.00 часов, с 14.00 до 18.00 часов, все дни, кроме субботы, воскресенья)	г. Иркутск, ул. Ленина, 14-б, фойе здания, 4-й этаж, Комитет по градостроительной политике администрации города Иркутска г. Иркутск, ул. Декабрьских Событий, 27, 1-й этаж, Комитет по управлению Октябрьским округом администрации города Иркутска г. Иркутск, ул. Марата, 14, 1-й этаж, Комитет по управлению Правобережным округом администрации города Иркутска г. Иркутск, ул. Терешковой, 24, 1-й этаж, Комитет по управлению Свердловским округом администрации города Иркутска г. Иркутск, ул. Маршала Говорова, 3, 1-й этаж, Комитет по управлению Ленинским округом администрации города Иркутска



№ п.п	Наименование мероприятия	Дата, время проведения	Место проведения
1	2	3	4
5.	Консультирование посетителей экспозиций проекта сотрудниками департамента архитектуры и градостроительства комитета по градостроительной политике администрации города Иркутска	с 13.10.2023 г. по 23.10.2023 г. (с 09.00 до 13.00 часов, с 14.00 до 18.00 часов, все дни, кроме субботы, воскресенья)	г. Иркутск, ул. Ленина, 14-б, каб. 405, 407, 408 Комитет по градостроительной политике администрации города Иркутска, тел. 52-01-53
6.	Прием замечаний и предложений участников общественных обсуждений	- в электронной форме: с 13.10.2023 г. по 23.10.2023 г. (с 09.00 до 18.00 часов, все дни, кроме субботы, воскресенья)	Официальный сайт на WEB-портале органов местного самоуправления города Иркутска в информационно-телекоммуникационной сети «Интернет» (www.admirk.ru)
		- в письменной форме: с 13.10.2023 г. по 23.10.2023 г. (с 09.00 до 13.00 часов, с 14.00 до 18.00 часов, все дни, кроме субботы, воскресенья), или — в форме электронного документа: с 13.10.2023 г. по 23.10.2023 г. (с 09.00 до 18.00 часов, все дни, кроме субботы, воскресенья)	Комитет по градостроительной политике администрации города Иркутска, г. Иркутск, ул. Ленина, 14-б, каб. 103 (Комитет по градостроительной политике администрации города Иркутска, kgspr@admirk.ru)
		- посредством записи в книге (журнале) учета посетителей экспозиции проектов: с 13.10.2023 г. по 23.10.2023 г. (с 09.00 до 13.00 часов, с 14.00 до 18.00 часов, все дни, кроме субботы, воскресенья)	г. Иркутск, ул. Ленина, 14-б, каб. 405, 407, 408 Комитет по градостроительной политике администрации города Иркутска
7.	Подготовка и оформление протокола общественных обсуждений по проекту, а также в случаях, предусмотренных законодательством Российской Федерации, — выписки из него	с 24.10.2023 г. по 30.10.2023 г.	—
8.	Опубликование и размещение на WEB-портале органов местного самоуправления города Иркутска в информационно-телекоммуникационной сети «Интернет» (www.admirk.ru), а также распространение иными способами, обеспечивающими доступ участников общественных обсуждений к информации о проведении общественных обсуждений, заключения о результатах общественных обсуждений	03.11.2023 г.	—

**Заместителю мэра — председателю
комитета по градостроительной политике
администрации города Иркутска**

От _____
(ФИО полностью физического лица
или наименование юридического лица,

для физ.лица — адрес места жительства (регистрации),

для юр.лица — наименование, ОГРН,
место нахождения и адрес

контактный телефон, электронная почта)

ЗАЯВЛЕНИЕ

В рамках общественных обсуждений по проекту внесения изменений в Генеральный план города Иркутска прошу внести изменения в отношении земельного(ых) участка(ов) с кадастровым(и) номером(ами) _____

расположенного(ых) по адресу: г. Иркутск, _____,
в части: _____

Данные изменения необходимы: _____

Обязательные приложения (копии):

1. Документ, удостоверяющий личность заявителя, являющегося физическим лицом, либо личность представителя юридического лица (страницы — ФИО, прописка) _____

2. Документ, удостоверяющий права (полномочия) представителя юридического лица _____

3. Документы, подтверждающие основной государственный регистрационный номер, место нахождения и адрес (для юридического лица) _____

4. Иные документы _____

5. Согласие на обработку персональных данных.

Дата: _____ Подпись: _____ (ФИО)

Комитету по градостроительной политике

администрации города Иркутска,

ОГРН 1163850052475,

664025, Российская Федерация,

Иркутская область,

г. Иркутск, ул. Ленина, 14б

СОГЛАСИЕ НА ОБРАБОТКУ ПЕРСОНАЛЬНЫХ ДАННЫХ

Я, _____,
паспорт: серия _____ № _____, выдан (кем, дата выдачи) _____,
зарегистрированный(ая) по адресу: _____

В соответствии со статьей 9 Федерального закона от 27.07.2006 г. № 152-ФЗ «О персональных данных» даю свое согласие:

- Комитету по градостроительной политике администрации города Иркутска,
- администрации города Иркутска,
- Думе города Иркутска (далее — Операторы) (включая получение от меня и/или от любых третьих лиц с учетом требований действующего законодательства Российской Федерации) на автоматизированную, а также без использования средств автоматизации, обработку моих персональных данных, включающих фамилию, имя, отчество, дату рождения, данные из документа, удостоверяющего личность, и подтверждаю, что, давая такое согласие, я действую своей волей и в своем интересе.

Предоставляю Операторам право осуществлять все действия (операции) с моими персональными данными, включая сбор, систематизацию, накопление, хранение, обновление, использование, обезличивание, блокирование, уничтожение, а также предоставлять третьим лицам соответствующие документы, содержащие такую информацию, в порядке, предусмотренном действующим законодательством Российской Федерации.

Согласие дается мною для участия в общественных обсуждениях или публичных слушаниях по проекту внесения изменений в Генеральный план города Иркутска и на срок осуществления Операторами действий, предусмотренных Градостроительным кодексом Российской Федерации.

Настоящее согласие на обработку персональных данных может быть отозвано в порядке, установленном Федеральным законом от 27.07.2006 г. № 152-ФЗ «О персональных данных». В случае отзыва субъектом персональных данных согласия на обработку персональных данных Операторы вправе продолжить обработку персональных данных без согласия субъекта персональных данных при наличии оснований, указанных в пунктах 2–11 части 1 статьи 6, части 2 статьи 10 и части 2 статьи 11 Федерального закона.

Примечание: в случае недееспособности субъекта персональных данных согласие на обработку его персональных данных дает в письменной форме законный представитель субъекта персональных данных.

«___» _____ 20___ г. _____
подпись (ФИО)

РОССИЙСКАЯ ФЕДЕРАЦИЯ МЭР ГОРОДА ИРКУТСКА РАСПОРЯЖЕНИЕ

От 04.10.2023

№ 031-11-85/23

О поощрении работников областного государственного бюджетного профессионального образовательного учреждения «Иркутский базовый медицинский колледж»

За добросовестный труд, достижение высоких результатов в профессиональной деятельности, значительный вклад в подготовку специалистов со средним медицинским образованием и в связи с 130-летием со дня образования областного государственного бюджетного профессионального образовательного учреждения «Иркутский базовый медицинский колледж», руководствуясь статьями 11¹, 37, 38, 54, 56 Устава города Иркутска, Положением о Почетной грамоте мэра города, Благодарственным письме мэра города, Благодарности мэра города Иркутска, утвержденным постановлением мэра города Иркутска от 13 февраля 1998 года № 031-06-144/8, решением Общественного совета по наградам при мэре города Иркутска от 7 сентября 2023 года:

1. Поощрить работников областного государственного бюджетного профессионального образовательного учреждения «Иркутский базовый медицинский колледж»:

- 1) наградить Почетной грамотой мэра города Иркутска Зарубину Светлану Михайловну — заведующего учебной частью;
- 2) объявить Благодарность мэра города Иркутска:
Ивановой Саяне Петровне — преподавателю;
Лаврову Михаилу Вуколовичу — преподавателю;
Петровой Елене Константиновне — преподавателю.

2. Управлению делами аппарата администрации города Иркутска:

3. Контроль за исполнением настоящего Распоряжения возложить на заместителя мэра — руководителя аппарата администрации города Иркутска.

Р.Н. Болотов
С полной версией документа можно ознакомиться на сайте [ИркутскИнформ.РФ](http://irkutskinform.ru)

РОССИЙСКАЯ ФЕДЕРАЦИЯ АДМИНИСТРАЦИЯ ГОРОДА ИРКУТСКА ПОСТАНОВЛЕНИЕ

от 12.09.2023

№ 301-06-657/23

О проведении аукциона по продаже земельного участка, местоположение: Российская Федерация, Иркутская область, г. Иркутск, ул. Карпинская

На основании заявления Дурдас Ольги Васильевны, руководствуясь статьями 447, 448 Гражданского кодекса Российской Федерации, статьями 11, 39¹-39⁴, 39⁶, 39¹¹, 56 Земельного кодекса Российской Федерации, статьей 16 Федерального закона от 6 октября 2003 года № 131-ФЗ «Об общих принципах организации местного самоуправления в Российской Федерации», постановлением Правительства Российской Федерации от 24 февраля 2009 года № 160 «О порядке установления охранных зон объектов электросетевого хозяйства и особых условий использования земельных участков, расположенных в границах таких зон», приказом Федерального агентства воздушного транспорта Министерства транспорта Российской Федерации от 29 мая 2019 года № 421-П «Об установлении приаэродромной территории аэродрома гражданской авиации Иркутск», постановлением Правительства Иркутской области от 19 мая 2023 года № 419-пп «Об установлении единой охранной зоны объектов культурного наследия (памятников истории и культуры) народов Российской Федерации, единой зоны регулирования застройки и хозяйственной деятельности и единой зоны охраняемого природного ландшафта в границах городского округа муниципального образования город Иркутск, утверждению требований к градостроительным регламентам в границах территорий данных зон и о внесении изменений в постановление администрации Иркутской области от 12 сентября 2008 года № 254-па», постановлением администрации Иркутской области от 12 сентября 2008 года № 254-па «Об утверждении границ зон охраны объектов культурного наследия (памятников истории и культуры) народов Российской Федерации, расположенных на территории города Иркутска, режимов использования земель и градостроительных регламентов в границах данных зон», статьями 11, 37, 38, 42 Устава города Иркутска, постановлением администрации города Иркутска от 30 октября 2015 года № 031-06-1000/5 «Об утверждении административного регламента предоставления муниципальной услуги «Предоставление земельных участков муниципальной собственности или



государственная собственность на которые не разграничена, на торгах» на территории городского округа муниципального образования город Иркутск», администрация города Иркутска

ПОСТАНОВЛЯЕТ:

1. Провести открытый по составу участников аукцион по продаже земельного участка, государственная собственность на который не разграничена, расположенного на землях населенных пунктов, местоположение: Российская Федерация, Иркутская область, г. Иркутск, ул. Карпинская, кадастровый номер 38:36:000014:9883, площадью 483 кв.м, разрешенное использование: для индивидуального жилищного строительства (далее — аукцион).

2. Определить, что:

1) начальная цена предмета аукциона по продаже земельного участка устанавливается в размере рыночной стоимости земельного участка, указанного в пункте 1 настоящего Постановления, и составляет 1 260 000 (один миллион двести шестьдесят тысяч) рублей 00 копеек;

2) величина повышения начальной цены предмета аукциона («шаг аукциона») устанавливается в размере 3 (трех) процентов начальной цены предмета аукциона и составляет 37 800 (тридцать семь тысяч восемьсот) рублей 00 копеек;

3) размер задатка для участия в аукционе устанавливается в размере 50 (пятидесяти) процентов начальной цены предмета аукциона и составляет 630 000 (шестьсот тридцать тысяч) рублей 00 копеек;

4) победителем аукциона признается участник аукциона, предложивший наибольшую цену за земельный участок, указанный в пункте 1 настоящего Постановления.

3. Комитету по управлению муниципальным имуществом администрации города Иркутска в установленном законодательством Российской Федерации порядке:

1) не менее чем за 30 (тридцать) дней до дня проведения аукциона обеспечить опубликование извещения о проведении аукциона в газете «Иркутск официальный» и размещение извещения о проведении аукциона в информационно-телекоммуникационной сети «Интернет» на WEB-портале органов местного самоуправления города Иркутска, на официальном сайте Российской Федерации в информационно-телекоммуникационной сети «Интернет» для размещения информации о проведении торгов, определенном Правительством Российской Федерации;

2) провести аукцион по продаже земельного участка, указанного в пункте 1 настоящего Постановления, в течение 3 (трех) месяцев со дня подписания настоящего Постановления;

3) заключить договор купли-продажи земельного участка с победителем аукциона в установленном законодательством Российской Федерации порядке;

4) включить в договор купли-продажи земельного участка, указанного в пункте 1 настоящего Постановления, обязательства собственника:

в связи с расположением земельного участка в границах приаэродромной территории аэродрома гражданской авиации Иркутск соблюдать особые условия использования земельного участка и режим хозяйственной деятельности в соответствии с Положением о приаэродромной территории, утвержденным постановлением Правительства Российской Федерации от 2 декабря 2017 года № 1460;

в связи с расположением земельного участка в границах достопримечательного места и зоны регулирования застройки и хозяйственной деятельности, до начала проведения земляных, строительных работ, а также иной хозяйственной деятельности провести его археологическое обследование;

в связи с расположением земельного участка в охранной зоне объектов электросетевого хозяйства соблюдать особые условия использования земельного участка и режим хозяйственной деятельности в соответствии с Правилами установления охранных зон объектов электросетевого хозяйства и особых условий использования земельных участков, расположенных в границах таких зон, утвержденными Постановлением Правительства Российской Федерации от 24 февраля 2009 года № 160.

4. Контроль за исполнением настоящего Постановления возложить на заместителя мэра — председателя комитета по управлению муниципальным имуществом администрации города Иркутска.

Мэр города Иркутска

Р.Н. Болотов

ИЗВЕЩЕНИЕ О ПРОВЕДЕНИИ ЭЛЕКТРОННОГО АУКЦИОНА ПО ПРОДАЖЕ ЗЕМЕЛЬНОГО УЧАСТКА

1. Нормативно-правовое регулирование

1.1. Аукцион в электронной форме, открытый по составу участников проводится в соответствии с требованиями:

- Гражданского кодекса Российской Федерации;
- Земельного кодекса Российской Федерации;

— в соответствии с Постановлением администрации города Иркутска от 12 сентября 2023 года № 031-06-657/23 «О проведении аукциона по продаже земельного участка, местоположение: Российская Федерация, Иркутская область, г. Иркутск, ул. Карпинская».

2. Сведения об аукционе

2.1. Организатор аукциона:

Наименование: Комитет по управлению муниципальным имуществом администрации города Иркутска.

Местонахождение: г. Иркутск, ул. Поленова, д. 1, кабинет 409.

Адрес электронной почты: kumi@admirk.ru.

Телефон: 8(3952)52-03-28.

2.2. Оператор электронной площадки:

Наименование: Акционерное общество «Единая Электронная Торговая Площадка» (Росэлторг).

Адрес сайта: www.roseltorg.ru.

Телефон: +7(495)150-20-20; +7(950)079-70-52.

Предложения по цене предмета аукциона заявляются участниками аукциона в ходе проведения аукциона в электронной форме.

Начало приема заявок на участие в аукционе: 6 октября 2023 года 09:00 часов.

Окончание приема заявок на участие в аукционе: 4 ноября 2023 года до 17:00 часов.

Определение участников аукциона — 7 ноября 2023 года.

Место, дата, время проведения аукциона (дата и время начала приема предложений от участников аукциона): электронная площадка — www.roseltorg.ru; 8 ноября 2023 года в 10:00 часов.

Процедура аукциона считается завершенной со времени подписания протокола о результатах аукциона.

При исчислении сроков, указанных в настоящем Извещении, принимается время сервера электронной торговой площадки — местное Иркутское.

2.3. Предмет аукциона: земельный участок, государственная собственность на который не разграничена, местоположение: Российская Федерация, Иркутская область, г. Иркутск, ул. Карпинская (далее — земельный участок).

Площадь земельного участка: 483 кв.м.

Кадастровый номер земельного участка: 38:36:000014:9883.

Право на земельный участок: земельный участок, государственная собственность на который не разграничена.

Разрешенное использование: «Для индивидуального жилищного строительства».

Категория земель: земли населенных пунктов.

Информация о градостроительном регламенте земельного участка

1. В соответствии с проектом планировки предместья Марата, предместья Радищева, предместья Рабочее, микрорайона Зеленый, поселка Искра, поселка Падь Топка, утвержденным постановлением администрации города Иркутска от 5 июля 2012 года № 031-06-1465/12 (в редакции постановления администрации города Иркутска от 5 августа 2016 года № 031-06-732/6), указанный земельный участок не расположен в границах зон планируемого размещения объектов капитального строительства местного значения. На земельном участке красная линия не установлена. Сведения о планируемом размещении линейных объектов в отношении территории, в границах которой расположен указанный земельный участок, отсутствуют.

Проект межевания территории, в границах которого расположен указанный земельный участок, не разработан.

В соответствии с правилами землепользования и застройки части территории города Иркутска, за исключением территории в границах исторического поселения город Иркутск, утвержденными решением Думы города Иркутска от 30 июня 2023 года № 007-20-053687/3, указанный земельный участок находится в территориальной зоне «Зоны застройки индивидуальными и блокированными жилыми домами с приусадебными земельными участками (1-3 эт.) (ЖЗ-101)» (статья 32) в планировочном элементе П-04-06.

Основные виды разрешенного использования территориальной зоны «Зоны застройки индивидуальными и блокированными жилыми домами с приусадебными земельными участками (ЖЗ-101)»:

Для индивидуального жилищного строительства 2.1, Для ведения личного подсобного хозяйства (приусадебный земельный участок) 2.2, Блокированная жилая застройка 2.3, Общежития 3.2.4, Земельные участки (территории) общего пользования 12.0, Благоустройство территории 12.0.2, Дошкольное, начальное и среднее общее образование 3.5.1, Обеспечение занятий спортом в помещениях 5.1.2, Оборудованные площадки для занятий спортом 5.1.4, Площадки для занятий спортом 5.1.3, Предоставление коммунальных услуг 3.1.1, Обеспечение деятельности в области гидрометеорологии и смежных с ней областях 3.9.1, Запас 12.3.

Вспомогательные виды разрешенного использования: Хранение автотранспорта 2.7.1, Предоставление коммунальных услуг 3.1.1.

Условно разрешенные виды использования: Социальное обслуживание 3.2, Бытовое обслуживание 3.3, Предпринимательство 4.0, Культурное развитие 3.6, Религиозное использование 3.7, Амбулаторно-поликлиническое обслуживание 3.4.1.

Назначение, параметры и размещение объекта капитального строительства на указанном земельном участке

Описание вида разрешенного использования земельного участка:

Размещение жилого дома (отдельно стоящего здания количеством надземных этажей не более чем три, высотой не более двадцати метров, которое состоит из комнат и помещений вспомогательного использования, предназначенных для удовлетворения гражданами бытовых и иных нужд, связанных с их проживанием в таком здании, не предназначенного для раздела на самостоятельные объекты недвижимости); выращивание сельскохозяйственных культур; размещение индивидуальных гаражей и хозяйственных построек.

Вид разрешенного использования объекта капитального строительства:

Индивидуальные отдельно стоящие жилые дома с приусадебными земельными участками

Предельные размеры земельных участков.

Минимальный размер земельного участка — 0,04 га.

Максимальный размер земельного участка — 0,5 га.

Предельные параметры разрешенного строительства, реконструкции объектов капитального строительства.

Этажность — не более 3 этажей.

Предельная высота зданий, строений, сооружений — 20 м.

Максимальный процент застройки — 40%.

Предельные параметры разрешенного строительства принимаются в соответствии с утвержденной документацией по планировке территории.

Стоянки автомобилей:

На земельном участке не предусматривается более 5 машино-мест.

Минимальный отступ от границ смежного земельного участка до основного строения — не менее 3 м, до хозяйственных построек, строений, сооружений вспомогательного использования — не менее 1 м при новом строительстве.

Ограничения.

Использование земельных участков и объектов капитального строительства осуществлять с учетом режимов зон с особыми условиями использования территорий, установленных соответствующими нормативными правовыми актами.

3. Информация об ограничениях использования земельного участка

В связи с расположением земельного участка в границах достопримечательного места и зоны регулирования застройки и хозяйственной деятельности, до начала проведения земляных, строительных работ, а также иной хозяйственной деятельности выполнить его археологическое обследование.

Соблюдать особые условия использования земельного участка и режим хозяйственной деятельности приаэродромной территории аэродрома гражданской авиации Иркутск в соответствии с Положением о приаэродромной территории, утвержденным постановлением Правительства Российской Федерации от 2 декабря 2017 года № 1460.

В связи с расположением земельного участка в охранной зоне объектов электросетевого хозяйства соблюдать особые условия использования земельного участка и режим хозяйственной деятельности в соответствии с Правилами установления охранных зон объектов электросетевого хозяйства и особых условий использования земельных участков, расположенных в границах таких зон, утвержденными Постановлением Правительства Российской Федерации от 24 февраля 2009 года № 160.

4. Информация о возможности подключения (технологического присоединения) объектов капитального строительства к сетям инженерно-технического обеспечения

1. Письмом МУП «Водоканал» г. Иркутска от 2 июня 2023 года № И-23-03641 сообщается:

Возможные точки подключения:

— водоснабжение: Водопроводная линия диаметром 160 мм, проходящая по улице Карпинская;

— канализация: подключение возможно только после реализации мероприятий инвестиционной программы МУП «Водоканал» г. Иркутска «Развитие систем водоснабжения и водоотведения на 2021-2023 годы», обеспечивающих техническую возможность подключения:

1. Реконструкция напорных трубопроводов от КНС-20 а;

2. Реконструкция самотечного канализационного трубопровода от территории ИВВАИУ до коллектора по улице Баррикад.

Максимальная мощность (нагрузка) в возможных точках подключения, м3/сутки:

— водоснабжение: 12,89;

— канализация: -.

Подключение объекта капитального строительства к сетям инженерно-технического обеспечения осуществляется на основании договора.

Правообладатель земельного участка может обратиться в МУП «Водоканал» г. Иркутска в целях заключения договора о подключении (технологической присоединении) предусматривающего предоставление ему подключаемой мощности (нагрузки) в пределах максимальной мощности (нагрузки) в возможных точках присоединения к сетям водоснабжения и канализации, указанной в данной информации о возможности подключения (технологического присоединения) объекта капитального строительства к сетям инженерно-технического обеспечения. Обязательства МУП «Водоканал» г. Иркутска по обеспечению объекта капитального строительства к сетям водоснабжения и канализации прекращаются в случае, если в течение одного года со дня представления МУП «Водоканал» г. Иркутска данной информации о возможности подключения правообладатель земельного участка не определит необходимую ему подключаемую нагрузку и не обратится в МУП «Водоканал» г. Иркутска с заявлением о заключении договора о подключении (технологическом присоединении) объекта капитального строительства к сетям водоснабжения и канализации.

Использование информации о возможности подключения (технологического подключения) объекта капитального строительства к сетям водоснабжения и канализации для подготовки проектной документации не допускается.

2. Письмом ООО «Байкальская энергетическая компания» от 5 июня 2023 года № 502-08-16/298/23 сообщается, что планируемый к подключению объект капитального строительства не входит в зону эксплуатационной ответственности ООО «Байкальская энергетическая компания».

3. Согласно информации Открытого акционерного общества «Иркутская электросетевая компания» филиала ОАО «ИЭСК» «Южные электрические сети» от 1 августа 2023 года № 9448 распределительные сети ОАО «ИЭСК» «Южные электрические сети» имеются вблизи земельного участка.

Согласно акту проведенного осмотра от 6 июня 2023 года, земельный участок частично огорожен забором из профлиста, беспрепятственный доступ на участок 3-м лицам обеспечен, на участке произрастает растительность, рельеф местности — косогор.

Согласно информации Службы по охране объектов культурного наследия Иркутской области от 6 июня 2023 года № 02-76-4838/23 в соответствии с Постановлением Правительства Иркутской области № 419-пп от 19 мая 2023 года «Об установлении единой охранной зоны, единой зоны регулирования застройки и хозяйственной деятельности и единой зоны охраняемого природного ландшафта объектов культурного наследия в границах городского округа муниципального образования город Иркутск, утверждения требований к градостроительным регламентам в границах данной зоны и о внесении изменений в постановление Администрации Иркутской области от 12 сентября 2008 года № 254-па» здание по адресу: г. Иркутск, ул. Карпинская расположено в Единой охранной зоне объектов культурного наследия, ЕОЗ-8-Ц. Для данной территории определен режим: до начала строительства и хозяйственного использования проводится археологическое обследование. Земельный участок в обороте не ограничен.

Согласно информации комитета городского округа Иркутска от 9 июня 2023 года на земельном участке массовое размещение зеленых насаждений.



Снос зеленых насаждений, обрезка, пересадка деревьев, кустарников, находящихся на городских озелененных территориях, в случаях осуществления строительства, капитального ремонта коммуникаций, безопасности дорожного движения на территории города Иркутска и при проведении работ по благоустройству городских озелененных территорий согласно Правилам озеленения территории города Иркутска, утвержденным решением Думы города Иркутска от 3 декабря 2018 года № 006–20–510815/8, допускаются после оплаты восстановительной стоимости сносимых зеленых насаждений и заключения соглашения о компенсационном озеленении соответствующей городской озелененной территории.

Для предоставления информации обращаться в сектор общественных территорий отдела благоустройства городской среды департамента городской среды комитета городского обустройства администрации города Иркутска по адресу: ул. Пролетарская, 11, каб. 12. Контактный телефон: 52–01–33.

Обязательство по сносу здания, сооружения, объекта незавершенного строительства, которые расположены на земельном участке и в отношении которых принято решение о сносе самовольной постройки: отсутствует.

Обязательство по сносу здания, сооружения, объекта незавершенного строительства, которые расположены на земельном участке и в отношении которых принято решение о сносе самовольной постройки или ее приведении в соответствие с установленными требованиями, либо по представлению в орган местного самоуправления поселения, городского округа по месту нахождения самовольной постройки или в случае, если самовольная постройка расположена на межселенной территории, в орган местного самоуправления муниципального района утвержденной проектной документации по реконструкции самовольной постройки в целях ее приведения в соответствие с установленными требованиями: отсутствует.

Обязательство по приведению в соответствие с установленными требованиями здания, сооружения, объекта незавершенного строительства, которые расположены на земельном участке и в отношении которых принято решение о сносе самовольной постройки или ее приведении в соответствие с установленными требованиями: отсутствует.

5. Начальная цена предмета аукциона, задаток

Начальная цена предмета аукциона: 1 260 000 (один миллион двести шестьдесят тысяч) рублей 00 копеек.

В соответствии с пунктом 12 статьи 39.11 ЗК РФ начальная цена предмета аукциона по продаже земельного участка определена в соответствии с Федеральным законом от 29 июля 1998 года N 135-ФЗ «Об оценочной деятельности в Российской Федерации» (далее — Федеральный закон «Об оценочной деятельности в Российской Федерации»), на основании Отчета № 223/23 от 28 июня 2023 года «Об оценке рыночной стоимости объекта оценки: Земельный участок, категория земель: земли населенных пунктов, разрешенное использование: «Для индивидуального жилищного строительства», с кадастровым номером 38:36:000014:9883, площадью 483 кв.м., расположенным по адресу: Российская Федерация, Иркутская область, г. Иркутск, ул. Карпинская».

Шаг аукциона: 3% начальной цены предмета аукциона — 37 800 (тридцать семь тысяч восемьсот) рублей 00 копеек.

Размер задатка: 50% начальной цены предмета аукциона — 630 000 (шестьсот тридцать тысяч) рублей 00 копеек.

Задаток для участия в аукционе служит обеспечением исполнения обязательства Победителя аукциона по заключению договора купли-продажи, вносится единым платежом на расчетный счет заявителя, открытый при регистрации, на электронной площадке с 6 октября по 4 ноября 2023 года.

Платежи по перечислению задатка для участия в торгах и порядок возврата задатка осуществляются в соответствии с Регламентом размещения процедур по продаже и аренде государственного или муниципального имущества с использованием электронной площадки «Приватизация имущества» АО «Единая электронная торговая площадка» (далее — Регламент электронной площадки).

Лицам, перечислившим задаток для участия в аукционе, денежные средства возвращаются в следующем порядке:

- лицам, участвовавшим в аукционе, но не победившим в нем, — в течение 3 рабочих дней со дня подписания протокола о результатах аукциона;
- заявителям, не допущенным к участию в аукционе — в течение 3 рабочих дней со дня оформления протокола приема заявок на участие в аукционе;
- лицу, подавшему заявку по истечении срока приема заявок на участие в аукционе — в день ее поступления;
- в течение 3 дней со дня принятия решения об отказе в проведении аукциона.

Задаток, перечисленный Победителем аукциона, засчитывается в сумму платежа по договору купли-продажи земельного участка.

При уклонении или отказе Победителя аукциона от заключения в установленный срок договора купли-продажи земельного участка результаты аукциона аннулируются, Победитель утрачивает право на заключение указанного договора и задаток ему не возвращается.

6. Существенные условия договора купли-продажи земельного участка

- Земельный участок предоставляется с видом разрешенного использования «Для индивидуального жилищного строительства».
- Покупатель оплачивает цену Участка за вычетом ранее оплаченного задатка за участие в торгах. Покупатель обязан оплатить сумму в течение 15 календарных дней с момента подписания Договора купли-продажи до подписания акта приема — передачи земельного участка. Сведения о цене земельного участка указываются в протоколе о результатах аукциона.

7. Условия участия в электронном аукционе

В аукционе могут принимать участие физические и юридические лица.

Заявитель обязан осуществить следующие действия:

- внести задаток в порядке, указанном в настоящем Извещении;
- в установленном порядке подать заявку по утвержденной форме (Приложение № 1).

Для обеспечения доступа к подаче заявки и дальнейшей процедуре электронного аукциона заявителю необходимо пройти регистрацию на электронной торговой площадке Оператора электронной площадки в соответствии с Регламентом электронной площадки.

Ограничения участия отдельных категорий физических лиц устанавливаются в соответствии с законодательством Российской Федерации.

Обязанность доказать свое право на участие в электронном аукционе возлагается на заявителя.

Подача заявки на участие в электронном аукционе осуществляется заявителем из «личного кабинета».

Заявки подаются путем заполнения формы, представленной в Приложении № 1 к настоящему Извещению, и размещения ее электронного образа, с приложением электронных образов документов в соответствии с перечнем, указанным в настоящем Извещении, на сайте электронной торговой площадки.

Для участия в электронном аукционе заявители (лично или через своего представителя) одновременно с заявкой на участие в аукционе представляют электронные образы следующих документов (документов на бумажном носителе, преобразованных в электронно-цифровую форму путем сканирования с сохранением их реквизитов), заверенных электронной подписью.

1. Для участия в аукционе заявители представляют в установленный в настоящем Извещении срок следующие документы:

- заявка на участие в аукционе по установленной в извещении о проведении аукциона форме с указанием банковских реквизитов счета для возврата задатка;
- копии документов, удостоверяющих личность заявителя (для граждан);
- надлежащим образом заверенный перевод на русский язык документов о государственной регистрации юридического лица в соответствии с законодательством иностранного государства в случае, если заявителем является иностранное юридическое лицо;
- документы, подтверждающие внесение задатка.

В случае, если от имени заявителя действует его представитель по доверенности, к заявке должна быть приложена доверенность на осуществление действий от имени заявителя, оформленная в установленном порядке, или нотариально заверенная копия такой доверенности.

Один заявитель вправе подать только заявку на участие в аукционе.

Заявки подаются на электронную площадку, начиная с даты начала приема заявок на участие в аукционе до времени и даты окончания приема заявок на участие в аукционе, указанных в настоящем Извещении.

В течение одного часа с момента поступления заявки Оператор электронной площадки сообщает заявителю о ее поступлении путем направления уведомления с приложением электронных копий зарегистрированной заявки и прилагаемых к ней документов.

Извещение размещается на официальном сайте торгов <https://torgi.gov.ru/>, в информационно — телекоммуникационной сети «Интернет» на WEB — портале органов местного самоуправления города

Иркутска <https://admirk.ru/>, в газете «Иркутск официальный», а также на электронной площадке. С Извещением можно ознакомиться на указанных сайтах до даты окончания срока приема заявок на участие в аукционе. Настоящее Извещение доступно для ознакомления всем заинтересованным лицам без взимания платы.

Порядок ознакомления участников торгов с условиями договора, заключаемого по итогам проведения торгов, осмотр предмета аукциона:

Любое заинтересованное лицо независимо от регистрации на электронной площадке с даты размещения настоящего Извещения на официальном сайте торгов до даты окончания срока приема заявок на участие в аукционе вправе осмотреть земельный участок. Запрос на осмотр выставленного на аукцион земельного участка может быть направлен на электронный адрес Организатора аукциона (kumi@admirk.ru) не позднее чем за 2 рабочих дня до даты окончания срока приема заявок на участие в аукционе. Осмотр земельного участка проводится еженедельно по вторникам и четвергам с 09.00 часов до 13.00 часов.

8. Порядок проведения аукциона

8.1. Порядок регистрации на электронной площадке

Для обеспечения доступа к участию в электронном аукционе заявителям необходимо пройти процедуру регистрации на электронной площадке.

Регистрация на электронной площадке осуществляется без взимания платы.

Регистрации на электронной площадке подлежат заявители, ранее не зарегистрированные на электронной площадке или регистрация которых на электронной площадке, была ими прекращена.

Регистрация на электронной площадке проводится в соответствии с Регламентом электронной площадки.

Размер взимаемой с победителя аукциона или иных лиц, с которыми заключается договор, платы оператору электронной площадки (размер устанавливается в соответствии с постановлением Правительства РФ от 10.05.2018 № 564) — предельный размер платы в размере одного процента начальной (максимальной) цены контракта и не более чем 5 тысяч рублей без учета налога на добавленную стоимость.

8.2. Условия допуска и отказа в допуске к участию в аукционе

Заявитель не допускается к участию в аукционе в следующих случаях:

- непредставление необходимых для участия в аукционе документов или представление недостоверных сведений;
- непоступление задатка на дату рассмотрения заявок на участие в аукционе;
- подача заявки на участие в аукционе лицом, которое в соответствии с Земельным кодексом Российской Федерации и другими федеральными законами не имеет права быть участником конкретного аукциона, покупателем земельного участка;
- наличие сведений о заявителе, об учредителях (участниках), о членах коллегиальных исполнительных органов заявителя, лицах, исполняющих функции единоличного исполнительного органа заявителя, являющегося юридическим лицом, в реестре недобросовестных участников аукциона.

8.3. Порядок и срок отзыва заявок

Заявитель имеет право отозвать принятую Организатором аукциона заявку на участие в аукционе до дня окончания срока приема заявок на участие в аукционе, уведомив об этом в письменной форме Организатора аукциона. Организатор аукциона обязан возвратить заявителю внесенный им задаток в течение 3 рабочих дней со дня поступления уведомления об отзыве заявки. В случае отзыва заявки заявителем позднее дня окончания срока приема заявок на участие в аукционе задаток возвращается в порядке, установленном для участников аукциона.

8.4. Рассмотрение заявок

Для участия в аукционе заявители перечисляют задаток в размере 50 процентов начальной цены предмета аукциона и прикрепляют через «личный кабинет» на электронной площадке заявку на участие в торгах по форме Приложения № 1 к настоящему Извещению и иные документы в соответствии с перечнем, приведенным в настоящем Извещении.

В день определения участников аукциона Оператор электронной площадки через «личный кабинет» Организатора аукциона обеспечивает доступ Организатора аукциона к поданным заявителями заявкам и документам.

Организатор аукциона не позднее чем в течение одного дня со дня рассмотрения заявок на участие в аукционе подписывает протокол рассмотрения заявок на участие в аукционе, который должен содержать сведения о заявителях, допущенных к участию в аукционе и признанных участниками аукциона, датах подачи заявок, внесенных задатках, а также сведения о заявителях, не допущенных к участию в аукционе, с указанием причин отказа в допуске к участию в нем. Заявитель, признанный участником аукциона, становится участником аукциона с даты подписания Организатором аукциона протокола рассмотрения заявок. Протокол рассмотрения заявок на участие в аукционе размещается на официальном сайте <https://torgi.gov.ru/> не позднее чем на следующий день после дня подписания протокола.

Не позднее следующего рабочего дня после дня подписания протокола о признании заявителей участниками аукциона всем заявителям, подавшим заявки, направляется уведомление о признании их участниками аукциона или об отказе в признании участниками аукциона с указанием оснований отказа.

Протокол рассмотрения заявок на участие в аукционе размещается в открытой части электронной площадки.

8.5. Проведение аукциона

Электронный аукцион проводится в указанные в настоящем Извещении день и час путем последовательного повышения участниками аукциона начальной цены предмета аукциона на «шаг аукциона».

Во время проведения процедуры аукциона Оператор электронной площадки обеспечивает доступ участников аукциона к закрытой части электронной площадки и возможность представления ими предложений о цене предмета аукциона.

Со времени начала проведения процедуры аукциона Оператором электронной площадки размещается:

- в открытой части электронной площадки — информация о начале проведения процедуры аукциона с указанием предмета аукциона, начальной цены предмета аукциона и текущего «шага аукциона»;
- в закрытой части электронной площадки — помимо информации, указанной в открытой части электронной площадки, также предложения о цене предмета аукциона и время их поступления, величина повышения начальной цены («шаг аукциона»), время, оставшееся до окончания приема предложений о цене предмета аукциона.

В течение одного часа с момента начала проведения процедуры аукциона участникам аукциона предлагается заявить о приобретении предмета аукциона по начальной цене. В случае, если в течение указанного времени:

- поступило предложение о начальной цене предмета аукциона, то время для представления следующих предложений об увеличенной на «шаг аукциона» цене предмета аукциона продлевается на 10 (десять) минут со времени представления каждого следующего предложения. Если в течение 10 (десяти) минут после представления последнего предложения о цене предмета аукциона следующее предложение не поступило, аукцион с помощью программно-аппаратных средств электронной площадки завершается;

— не поступило ни одного предложения о начальной цене предмета аукциона, то аукцион с помощью программно-аппаратных средств электронной площадки завершается. В этом случае временем окончания представления предложений о цене предмета аукциона является время завершения аукциона.

Во время проведения процедуры аукциона программными средствами электронной площадки обеспечивается:

- исключение возможности подачи участником предложения о цене предмета аукциона, не соответствующего увеличению текущей цены на величину «шага аукциона»;
- уведомление участника в случае, если предложение этого участника о цене предмета аукциона не может быть принято в связи с подачей аналогичного предложения ранее другим участником.

Победителем аукциона признается участник аукциона, предложивший наибольшую цену за земельный участок.

Результаты аукциона в электронной форме оформляются протоколом, который составляет Оператор электронной площадки. Протокол о результатах аукциона составляется в двух экземплярах, один из которых передается Победителю аукциона, а второй остается у Организатора аукциона.

В протоколе указываются:

- сведения о месте, дате и времени проведения аукциона;
- предмет аукциона, в том числе сведения о местоположении и площади земельного участка;
- сведения об участниках аукциона, о начальной цене предмета аукциона, последнем и предпоследнем предложениях о цене предмета аукциона;



4) наименование и место нахождения (для юридического лица), фамилия, имя и (при наличии) отчество, место жительства (для гражданина) победителя аукциона и иного участника аукциона, который сделал предпоследнее предложение о цене предмета аукциона;

5) сведения о последнем предложении о цене предмета аукциона.

Протокол о результатах аукциона в электронной форме размещается на официальном сайте <https://torgi.gov.ru/> в течение 1 рабочего дня со дня подписания данного протокола.

Аукцион признается несостоявшимся в следующих случаях, если:

— на основании результатов рассмотрения заявок на участие в аукционе принято решение об отказе в допуске к участию в аукционе всех заявителей или о допуске к участию в аукционе и признании участником аукциона только одного заявителя;

— принято решение о признании только одного заявителя участником аукциона;

— подана только одна заявка на участие в аукционе или не подано ни одной заявки на участие в аукционе;

— в аукционе участвовал только один участник или при проведении аукциона не присутствовал ни один из участников аукциона;

— после трехкратного объявления предложения о начальной цене предмета аукциона не поступило ни одного предложения о цене предмета аукциона, которое предусматривало бы более высокую цену предмета аукциона.

Организатор аукциона принимает решение об отказе в проведении аукциона в случае выявления обстоятельств, предусмотренных пунктом 8 статьи 39.11 Земельного кодекса Российской Федерации. Извещение об отказе в проведении аукциона размещается на сайте <https://torgi.gov.ru/> Организатором аукциона в течение 3 дней со дня принятия данного решения. Организатор аукциона в течение 3 дней со дня принятия решения об отказе в проведении аукциона обязан известить участников аукциона об отказе в проведении аукциона и вернуть его участникам внесенные задатки.

8.6. Порядок и срок заключения договора купли-продажи земельного участка

Уполномоченный орган направляет Победителю аукциона или единственному принявшему участие в аукционе его участнику 3 экземпляра подписанного проекта договора купли-продажи земельного участка в десятидневный срок со дня составления протокола о результатах аукциона. При этом договор купли-продажи земельного участка заключается по цене, предложенной победителем аукциона, или в случае заключения указанного договора с единственным принявшим участие в аукционе его участником по начальной цене предмета аукциона. Не допускается заключение указанного договора ранее чем через 10 дней со дня размещения информации о результатах аукциона на официальном сайте.

Все Приложения к настоящему Извещению являются его неотъемлемой частью.

Приложения:

1. Форма заявки на участие в аукционе.

2. Проект договора купли-продажи земельного участка.

С полной версией документа можно ознакомиться на сайте [ИркутскИнформ.РФ](http://irkutskinform.ru)

РОССИЙСКАЯ ФЕДЕРАЦИЯ АДМИНИСТРАЦИЯ ГОРОДА ИРКУТСКА ПОСТАНОВЛЕНИЕ

от 04.10.2023

№ 031-06-706/23

О внесении изменений в постановление администрации города Иркутска от 21 августа 2018 года № 031-06-775/8

Руководствуясь статьями 36, 37, 43 Федерального закона от 6 октября 2003 года № 131-ФЗ «Об общих принципах организации местного самоуправления в Российской Федерации», статьями 37, 38, 42 Устава города Иркутска, администрация города Иркутска

ПОСТАНОВЛЯЕТ:

1. Внести в постановление администрации города Иркутска от 21 августа 2018 года № 031-06-775/8 «О Положении о служебных удостоверениях муниципальных служащих органов местного самоуправления города Иркутска» с последними изменениями, внесенными постановлением администрации города Иркутска от 14 февраля 2023 года № 031-06-82/23 (далее — постановление), следующие изменения:

1) наименование изложить в следующей редакции:

«О Положении о служебных удостоверениях муниципальных служащих органов местного самоуправления города Иркутска и работников, исполняющих обязанности по техническому и материальному обеспечению деятельности администрации города Иркутска»;

2) в преамбуле после слов «муниципальных служащих органов местного самоуправления города Иркутска» дополнить словами «и работников, исполняющих обязанности по техническому и материальному обеспечению деятельности администрации города Иркутска»;

3) в пункте 1 после слов «муниципальных служащих органов местного самоуправления города Иркутска» дополнить словами «и работников, исполняющих обязанности по техническому и материальному обеспечению деятельности администрации города Иркутска»;

4) наименование Приложения № 1 к постановлению изложить в следующей редакции:

2

«Положение о служебных удостоверениях муниципальных служащих органов местного самоуправления города Иркутска и работников, исполняющих обязанности по техническому и материальному обеспечению деятельности администрации города Иркутска»;

5) в пункте 1:

абзац первый изложить в следующей редакции:

«1. Настоящее Положение определяет порядок оформления, учета, хранения, выдачи, замены, возврата, уничтожения, осуществления контроля за использованием служебных удостоверений муниципальных служащих органов местного самоуправления города Иркутска (далее — муниципальные служащие) и работников, исполняющих обязанности по техническому и материальному обеспечению деятельности администрации города Иркутска.»;

дополнить абзацем вторым следующего содержания:

«Удостоверение может выдаваться отдельным работникам, исполняющим обязанности по техническому и материальному обеспечению деятельности администрации города Иркутска (техническому персоналу) (далее — технический персонал), на основании мотивированной служебной записки руководителей органов (структурных подразделений органов) администрации города Иркутска.»;

6) пункт 3 изложить в следующей редакции:

«3. Служебное удостоверение муниципального служащего или технического персонала (далее — удостоверение) является документом, подтверждающим служебное положение и замещаемую должность муниципального служащего и технического персонала.»;

7) в пункте 4 после слов «муниципального служащего» дополнить словами «и технического персонала»;

8) в пункте 7:

после слов «Муниципальный служащий» дополнить словами «и технический персонал»;

слово «обязан» заменить словом «обязаны»;

9) в пункте 9 после слов «муниципальных служащих администрации города Иркутска» дополнить словами «и технического персонала»;

10) в пункте 11 после слов «муниципальной службы» дополнить словами «и технического персонала»;

11) в подпункте 1 пункта 13 после слов «муниципальных служащих администрации города Иркутска» дополнить словами «и технического персонала»;

12) в подпункте 2 пункта 14 после слов «муниципальных служащих администрации города Иркутска» дополнить словами «и технического персонала»;

13) в пункте 15:

в абзаце первом:

после слов «Муниципальный служащий» дополнить словами «и технический персонал»;

3

после слов «муниципальной службы» дополнить словами «и технического персонала»;

в подпункте 1 после слов «муниципальных служащих администрации города Иркутска» дополнить словами «и технического персонала»;

14) в пункте 16 после слов «муниципального служащего» дополнить словами «и технического персонала»;

15) в абзаце первом пункта 17 после слов «муниципальных служащих» дополнить словами «и технического персонала»;

16) в пункте 18 после слов «муниципальному служащему» дополнить словами «и техническому персоналу»;

17) в пункте 19:

в подпункте 1 после слов «муниципальным служащим» дополнить словами «и техническим персоналом»;

в подпункте 2 после слов «муниципального служащего» дополнить словами «и технического персонала»;

18) в пункте 21 после слов «муниципальным служащим» дополнить словами «и техническим персоналом»;

19) в абзаце втором пункта 22 после слов «муниципального служащего» дополнить словами «и технического персонала»;

20) в пункте 27:

после слов «муниципальный служащий» дополнить словами «и технический персонал»;

слово «обязан» заменить словом «обязаны»;

21) в пункте 29 после слов «муниципальных служащих администрации города Иркутска» дополнить словами «и технического персонала»;

22) Приложение № 1 изложить в редакции Приложения 1 к настоящему Постановлению;

23) Приложение № 2 изложить в редакции Приложения 2 к настоящему Постановлению;

24) в Приложении № 3 нумерационный заголовок изложить в следующей редакции:

«Приложение № 3 к Положению о служебных удостоверениях муниципальных служащих органов местного самоуправления города Иркутска и работников, исполняющих обязанности по техническому и материальному обеспечению деятельности администрации города Иркутска»;

25) Приложение № 4 изложить в редакции Приложения 3 к настоящему Постановлению.

2. Настоящее Постановление вступает в силу со дня, следующего за днем его официального опубликования.

4

3. Отделу документационного обеспечения и архива организационного управления аппарата администрации города Иркутска внести в оригинал постановления администрации города Иркутска от 21 августа 2018 года

№ 031-06-775/8 «О Положении о служебных удостоверениях муниципальных служащих органов местного самоуправления города Иркутска» информационную справку о внесенных настоящим Постановлением изменениях.

4. Управлению по информационной политике аппарата администрации города Иркутска опубликовать и разместить на официальном сайте органов местного самоуправления города Иркутска в информационно-телекоммуникационной сети «Интернет» настоящее Постановление с приложениями.

5. Контроль за исполнением настоящего Постановления возложить на заместителя мэра — руководителя аппарата администрации города Иркутска.

Мэр города Иркутска

Р.Н. Болотов

С полной версией документа можно ознакомиться на сайте [ИркутскИнформ.РФ](http://irkutskinform.ru)

РОССИЙСКАЯ ФЕДЕРАЦИЯ АДМИНИСТРАЦИЯ ГОРОДА ИРКУТСКА ПОСТАНОВЛЕНИЕ

от 04.10.2023

№ 031-06-707/23

О нормативах возмещения недополученных доходов в связи с оказанием отдельным категориям граждан льготных услуг по помывке в общих отделениях бань, расположенных на территории города Иркутска, на 2024 год и на плановый период 2025–2026 годов

В целях определения объема субсидии, предоставляемой из бюджета города Иркутска юридическим лицам (за исключением субсидий государственным (муниципальным) учреждениям) и индивидуальным предпринимателям в целях возмещения недополученных доходов в связи с оказанием льготных услуг бань отдельным категориям граждан, руководствуясь частью 2 статьи 16¹, частью 5 статьи 20, статьями 37, 52, 53 Федерального закона от 6 октября 2003 года № 131-ФЗ «Об общих принципах организации местного самоуправления в Российской Федерации», частью 2 статьи 11¹, статьями 37, 38, 54, 56 Устава города Иркутска, Методикой расчета нормативов возмещения недополученных доходов в связи с оказанием отдельным категориям граждан льготных услуг по помывке в общих отделениях бань, расположенных на территории города Иркутска, и Порядком взаимодействия органов администрации города Иркутска (структурных подразделений органов администрации города Иркутска) при утверждении нормативов возмещения недополученных доходов в связи с оказанием отдельным категориям граждан льготных услуг по помывке в общих отделениях бань, расположенных на территории города Иркутска, утвержденными постановлением администрации города Иркутска от 17 января 2023 года № 031-06-15/23, администрация города Иркутска

ПОСТАНОВЛЯЕТ:

1. Установить нормативы возмещения недополученных доходов в связи с оказанием отдельным категориям граждан льготных услуг по помывке в общих отделениях бань, расположенных на территории города Иркутска, на 2024 год и на плановый период 2025–2026 годов (прилагаются).

2. Отменить постановление администрации города Иркутска от 18 января 2023 года № 031-06-23/23 «О нормативах возмещения недополученных доходов в связи с оказанием отдельным категориям граждан льготных услуг по помывке в общих отделениях бань, расположенных на территории города Иркутска, на 2023 год и на плановый период 2024–2025 годов».

3. Настоящее Постановление вступает в силу с 1 января 2024 года и применяется к правоотношениям, возникающим при составлении и исполнении бюджета города Иркутска на 2024 год и на плановый период 2025–2026 годов.

4. Отделу документационного обеспечения и архива организационного управления аппарата администрации города Иркутска внести в оригинал постановления администрации города Иркутска, указанного в пункте 2 настоящего Постановления, информационную справку об утрате его силы в связи с отменой настоящим Постановлением.

5. Управлению по информационной политике аппарата администрации города Иркутска опубликовать и разместить на официальном сайте органов местного самоуправления города Иркутска в информационно-телекоммуникационной сети «Интернет» настоящее Постановление с приложением.

6. Контроль за исполнением настоящего Постановления возложить на заместителя мэра — председателя комитета по социальной политике и культуре администрации города Иркутска.

Мэр города Иркутска

Р.Н. Болотов

Приложение

к постановлению администрации

города Иркутска

от 04.10.2023 № 031-06-707/23

НОРМАТИВЫ

ВОЗМЕЩЕНИЯ НЕДОПОЛУЧЕННЫХ ДОХОДОВ В СВЯЗИ С ОКАЗАНИЕМ ОТДЕЛЬНЫМ КАТЕГОРИЯМ ГРАЖДАН ЛЬГОТНЫХ УСЛУГ ПО ПОМЫВКЕ В ОБЩИХ ОТДЕЛЕНИЯХ БАНЬ, РАСПОЛОЖЕННЫХ НА ТЕРРИТОРИИ ГОРОДА ИРКУТСКА, НА 2024 ГОД И

на плановый период 2025–2026 годов

Нормативы возмещения недополученных доходов в связи с оказанием отдельным категориям граждан льготных услуг по помывке в общих отделениях бань, расположенных на территории города Иркутска (далее — норматив)	Размер нормативов на 2024 год, руб.	Размер нормативов на 2025 год, руб.	Размер нормативов на 2026 год, руб.



Норматив для категорий лиц, указанных в подпункте 2 пункта 1 решения Думы города Иркутска от 26 октября 2018 года № 006–20–500800/8 «О дополнительной мере социальной поддержки по оплате услуг бань для отдельных категорий граждан, проживающих на территории города Иркутска» (далее — решение Думы города Иркутска)	329,00	342,00	356,00
Норматив для категорий лиц, указанных в подпункте 1 пункта 1 решения Думы города Иркутска	164,50	171,00	178,00

«	Объемы финансирования подпрограммы	Объем финансирования за счет средств бюджета города 144 190,0 тыс. рублей, в том числе по годам реализации составляет: 2020 год — 15 626,0 тыс. рублей; 2021 год — 13 854,0 тыс. рублей; 2022 год — 14 990,0 тыс. рублей; 2023 год — 17 616,0 тыс. рублей; 2024 год — 16 605,0 тыс. рублей; 2025 год — 16 644,0 тыс. рублей; 2026 год — 16 285,0 тыс. рублей; 2027 год — 16 285,0 тыс. рублей; 2028 год — 16 285,0 тыс. рублей	»;
---	------------------------------------	---	----

**РОССИЙСКАЯ ФЕДЕРАЦИЯ
АДМИНИСТРАЦИЯ ГОРОДА ИРКУТСКА
ПОСТАНОВЛЕНИЕ**

от 04.10.2023

№ 031–06–708/23

О внесении изменений в муниципальную программу «Социальная поддержка и охрана здоровья населения»

В целях уточнения объемов финансирования, руководствуясь частью 2 статьи 16¹, частью 5 статьи 20, статьями 37, 52, 53 Федерального закона от 6 октября 2003 года № 131-ФЗ «Об общих принципах организации местного самоуправления в Российской Федерации», частью 2 статьи 11¹, статьями 37, 38, 42, 54, 56 Устава города Иркутска, Порядком разработки, реализации и оценки эффективности муниципальных программ города Иркутска, утвержденным постановлением администрации города Иркутска от 30 апреля 2019 года № 031–06–313/9, администрация города Иркутска

ПОСТАНОВЛЯЕТ:

1. Внести в муниципальную программу «Социальная поддержка и охрана здоровья населения», утвержденную постановлением администрации города Иркутска от 19 декабря 2019 года № 031–06–1006/9, с последними изменениями, внесенными постановлением администрации города Иркутска от 7 июля 2023 года № 031–06–512/23, следующие изменения:

1) строку «Объемы финансирования Программы» Таблицы 1 «Паспорт муниципальной программы «Социальная поддержка и охрана здоровья населения» изложить в следующей редакции:

«	Объемы финансирования Программы	Общий объем финансирования 3 906 342,8 тыс. рублей, в том числе по годам реализации составляет: 2020 год — 532 302,0 тыс. рублей; 2021 год — 471 740,6 тыс. рублей; 2022 год — 498 709,1 тыс. рублей; 2023 год — 388 665,1 тыс. рублей; 2024 год — 395 979,0 тыс. рублей; 2025 год — 405 006,0 тыс. рублей; 2026 год — 404 647,0 тыс. рублей; 2027 год — 404 647,0 тыс. рублей; 2028 год — 404 647,0 тыс. рублей. Объем финансирования за счет средств бюджета города 3 361 781,4 тыс. рублей, в том числе по годам реализации составляет: 2020 год — 349 302,0 тыс. рублей; 2021 год — 287 831,0 тыс. рублей; 2022 год — 321 057,3 тыс. рублей; 2023 год — 388 665,1 тыс. рублей; 2024 год — 395 979,0 тыс. рублей; 2025 год — 405 006,0 тыс. рублей; 2026 год — 404 647,0 тыс. рублей; 2027 год — 404 647,0 тыс. рублей; 2028 год — 404 647,0 тыс. рублей. Объем финансирования за счет средств областного бюджета 544 561,4 тыс. рублей, в том числе по годам реализации составляет: 2020 год — 183 000,0 тыс. рублей; 2021 год — 183 909,6 тыс. рублей; 2022 год — 177 651,8 тыс. рублей	»;
---	---------------------------------	---	----

2) строку «Объемы финансирования подпрограммы» Таблицы 2 «Паспорт подпрограммы 1 «Содействие укреплению общественного здоровья» муниципальной программы «Социальная поддержка и охрана здоровья населения» изложить в следующей редакции:

3) строку «Объемы финансирования подпрограммы» Таблицы 3 «Паспорт подпрограммы 2 «Социальная поддержка населения» муниципальной программы «Социальная поддержка и охрана здоровья населения» изложить в следующей редакции:

«	Объемы финансирования подпрограммы	Общий объем финансирования 3 762 152,8 тыс. рублей, в том числе по годам реализации составляет: 2020 год — 516 676,0 тыс. рублей; 2021 год — 457 886,6 тыс. рублей; 2022 год — 483 719,1 тыс. рублей; 2023 год — 371 049,1 тыс. рублей; 2024 год — 379 374,0 тыс. рублей; 2025 год — 388 362,0 тыс. рублей; 2026 год — 388 362,0 тыс. рублей; 2027 год — 388 362,0 тыс. рублей; 2028 год — 388 362,0 тыс. рублей. Объем финансирования за счет средств бюджета города 3 217 591,4 тыс. рублей, в том числе по годам реализации составляет: 2020 год — 333 676,0 тыс. рублей; 2021 год — 273 977,0 тыс. рублей; 2022 год — 306 067,3 тыс. рублей; 2023 год — 371 049,1 тыс. рублей; 2024 год — 379 374,0 тыс. рублей; 2025 год — 388 362,0 тыс. рублей; 2026 год — 388 362,0 тыс. рублей; 2027 год — 388 362,0 тыс. рублей; 2028 год — 388 362,0 тыс. рублей. Объем финансирования за счет средств областного бюджета 544 561,4 тыс. рублей, в том числе по годам реализации составляет: 2020 год — 183 000,0 тыс. рублей; 2021 год — 183 909,6 тыс. рублей; 2022 год — 177 651,8 тыс. рублей	»;
---	------------------------------------	---	----

4) строку 2 Таблицы 6 «Перечень целевых показателей Программы» раздела IV «Прогноз социально-экономического развития в сфере охраны здоровья и социальной поддержки населения города Иркутска» изложить в следующей редакции:

«	2.	Количество медицинских работников, получивших дополнительные меры социальной поддержки (нарастающим итогом)	чел.	107	116	203	304	431	547	663	779	895	1011	»;
---	----	---	------	-----	-----	-----	-----	-----	-----	-----	-----	-----	------	----

5) Приложение № 1 изложить в новой редакции согласно Приложению к настоящему Постановлению.

2. Настоящее Постановление вступает в силу со дня, следующего за днем его официального опубликования.

3. Отделу документационного обеспечения и архива организационного управления аппарата администрации города Иркутска внести в оригинал постановления администрации города Иркутска от 19 декабря 2019 года № 031–06–1006/9 «О муниципальной программе «Социальная поддержка и охрана здоровья населения» информационную справку о внесенных настоящим Постановлением изменениях.

4. Управлению по информационной политике аппарата администрации города Иркутска опубликовать и разместить на официальном сайте органов местного самоуправления города Иркутска в информационно-телекоммуникационной сети «Интернет» настоящее Постановление с приложением.

5. Контроль за исполнением настоящего Постановления возложить на заместителя мэра — председателя комитета по социальной политике и культуре администрации города Иркутска.

Мэр города Иркутска

Р.Н. Болотов

Приложение

к постановлению администрации города Иркутска

от 04.10.2023 № 031–06–708/23

«Приложение № 1

к муниципальной программе «Социальная поддержка и охрана здоровья населения»

ОСНОВНЫЕ МЕРОПРИЯТИЯ ПРОГРАММЫ

№ п/п	Наименование основного мероприятия	Финансирование, тыс. руб.										Ожидаемый результат	Участники Программы	
		Всего, по источникам финансирования	по годам реализации:											
		2020 год	2021 год	2022 год	2023 год	2024 год	2025 год	2026 год	2027 год	2028 год				
1	2	3	4	5	6	7	8	9	10	11	12	13	14	
ИТОГО ПО ПРОГРАММЕ:		3906342,8	532302,0	471740,6	498709,1	388665,1	395979,0	405006,0	404647,0	404647,0	404647,0	x	x	
ИТОГО ПО ПОДПРОГРАММЕ 1 «СОДЕЙСТВИЕ УКРЕПЛЕНИЮ ОБЩЕСТВЕННОГО ЗДОРОВЬЯ»		144190,0	15626,0	13854,0	14990,0	17616,0	16605,0	16644,0	16285,0	16285,0	16285,0	x	x	
1	2	3	4	5	6	7	8	9	10	11	12	13	14	
Задача 1		Формирование приверженности к здоровому образу жизни												
1	Основное мероприятие 1.1 «Профилактика заболеваний и формирование здорового образа жизни у населения, участие в санитарно-гигиеническом просвещении населения»	Всего, в том числе:	6906,0	7124,0	7718,0	7936,0	7925,0	7964,0	7605,0	7605,0	7605,0	7605,0	Увеличение уровня информированности населения о факторах риска возникновения социально значимых заболеваний. Повышение мотивации у населения к ответственности за сохранение собственного здоровья. Повышение мотивации к сохранению семейных ценностей	ДЗиСПН, МАУ города Иркутска «КЦ «Дом семьи»
		бюджет города	6906,0	7124,0	7718,0	7936,0	7925,0	7964,0	7605,0	7605,0	7605,0			
		федеральный бюджет	0,0	0,0	0,0	0,0	0,0	0,0	0,0	0,0	0,0	0,0		
		областной бюджет	0,0	0,0	0,0	0,0	0,0	0,0	0,0	0,0	0,0	0,0		
	внебюджетные источники финансирования	0,0	0,0	0,0	0,0	0,0	0,0	0,0	0,0	0,0	0,0			
Задача 2		Создание благоприятных условий для привлечения и закрепления медицинских работников в областных государственных медицинских организациях в городе Иркутске												
1	Основное мероприятие 1.2 «Предоставление мер социальной	Всего, в том числе:	8720,0	6730,0	7272,0	9680,0	8680,0	8680,0	8680,0	8680,0	8680,0	8680,0	Увеличение числа молодых специалистов в областных государственных	ДЗиСПН
		бюджет города	8720,0	6730,0	7272,0	9680,0	8680,0	8680,0	8680,0	8680,0	8680,0	8680,0		
1	2	3	4	5	6	7	8	9	10	11	12	13	14	

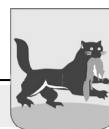

	поддержки отдельным категориям медицинских работников»	федеральный бюджет	0,0	0,0	0,0	0,0	0,0	0,0	0,0	0,0	0,0	0,0	ных медицинских организациях в городе Иркутске и повышение укомплектованности кадров	
		областной бюджет	0,0	0,0	0,0	0,0	0,0	0,0	0,0	0,0	0,0	0,0		
		внебюджетные источники финансирования	0,0	0,0	0,0	0,0	0,0	0,0	0,0	0,0	0,0	0,0		
ИТОГО ПО ПОДПРОГРАММЕ 2 «СОЦИАЛЬНАЯ ПОДДЕРЖКА НАСЕЛЕНИЯ»			3762152,8	516676,0	457886,6	483719,1	371049,1	379374,0	388362,0	388362,0	388362,0	388362,0	x	x
Задача 1		Организация предоставления мер социальной поддержки и социальных гарантий отдельным категориям граждан, содействие в реализации проектов в области социальной поддержки граждан												
1	Основное мероприятие 2.1 «Обеспечение мер социальной поддержки отдельных категорий граждан в связи с необходимостью лечения»	Всего, в том числе:	58976,0	57948,0	59219,0	61216,0	61216,0	61216,0	61216,0	61216,0	61216,0	61216,0	Поддержание здоровья, улучшение качества жизни отдельных категорий жителей города, страдающих социально значимыми и хроническими заболеваниями	ДЗиСПН
		бюджет города	58976,0	57948,0	59219,0	61216,0	61216,0	61216,0	61216,0	61216,0	61216,0	61216,0		
		федеральный бюджет	0,0	0,0	0,0	0,0	0,0	0,0	0,0	0,0	0,0	0,0		
		областной бюджет	0,0	0,0	0,0	0,0	0,0	0,0	0,0	0,0	0,0	0,0		
		внебюджетные источники финансирования	0,0	0,0	0,0	0,0	0,0	0,0	0,0	0,0	0,0	0,0		
1	2	3	4	5	6	7	8	9	10	11	12	13	14	
2	Основное мероприятие 2.2 «Обеспечение мер социальной поддержки при проезде в общественном транспорте»	Всего, в том числе:	110267,0	105749,0	112784,0	159338,0	159975,0	159975,0	159975,0	159975,0	159975,0	159975,0	Обеспечение доступности транспортных услуг для отдельных категорий жителей города Иркутска	ДЗиСПН
		бюджет города	110267,0	105749,0	112784,0	159338,0	159975,0	159975,0	159975,0	159975,0	159975,0	159975,0		
		федеральный бюджет	0,0	0,0	0,0	0,0	0,0	0,0	0,0	0,0	0,0	0,0		
		областной бюджет	0,0	0,0	0,0	0,0	0,0	0,0	0,0	0,0	0,0	0,0		
		внебюджетные источники финансирования	0,0	0,0	0,0	0,0	0,0	0,0	0,0	0,0	0,0	0,0		
3	Основное мероприятие 2.3 «Обеспечение мер социальной поддержки семей с детьми»	Всего, в том числе:	24788,0	15302,0	14561,0	17598,0	15697,0	16312,0	16312,0	16312,0	16312,0	16312,0	Улучшение качества питания детей раннего возраста	ДЗиСПН
		бюджет города	24788,0	15302,0	14561,0	17598,0	15697,0	16312,0	16312,0	16312,0	16312,0	16312,0		
		федеральный бюджет	0,0	0,0	0,0	0,0	0,0	0,0	0,0	0,0	0,0	0,0		
		областной бюджет	0,0	0,0	0,0	0,0	0,0	0,0	0,0	0,0	0,0	0,0		
		внебюджетные источники финансирования	0,0	0,0	0,0	0,0	0,0	0,0	0,0	0,0	0,0	0,0		
1	2	3	4	5	6	7	8	9	10	11	12	13	14	
4	Основное мероприятие 2.4 «Обеспечение мер социальной поддержки на содержание жилых помещений»	Всего, в том числе:	183330,0	184088,6	178047,6	447,6	400,0	400,0	400,0	400,0	400,0	400,0	Создание комфортных условий проживания, снижение финансовой нагрузки для отдельных категорий граждан	ДЗиСПН, КГО, КУО
		бюджет города	330,0	179,0	395,8	447,6	400,0	400,0	400,0	400,0	400,0	400,0		
		федеральный бюджет	0,0	0,0	0,0	0,0	0,0	0,0	0,0	0,0	0,0	0,0		
		областной бюджет	183000,0	183909,6	177651,8	0,0	0,0	0,0	0,0	0,0	0,0	0,0		
		внебюджетные источники финансирования	0,0	0,0	0,0	0,0	0,0	0,0	0,0	0,0	0,0	0,0		
5	Основное мероприятие 2.5 «Обеспечение иных мер социальной поддержки отдельных категорий граждан, содействие реализации проектов в области социальной поддержки»	Всего, в том числе:	63446,0	16329,0	27375,0	29469,0	29108,0	29108,0	29108,0	29108,0	29108,0	29108,0	Поддержание активной жизнедеятельности отдельных категорий граждан города Иркутска. Обеспечение условий для эффективной деятельности некоммерческих организаций, реализующих проекты в области социальной поддержки граждан	ДЗиСПН
		бюджет города	63446,0	16329,0	27375,0	29469,0	29108,0	29108,0	29108,0	29108,0	29108,0	29108,0		
		федеральный бюджет	0,0	0,0	0,0	0,0	0,0	0,0	0,0	0,0	0,0	0,0		
		областной бюджет	0,0	0,0	0,0	0,0	0,0	0,0	0,0	0,0	0,0	0,0		
		внебюджетные источники финансирования	0,0	0,0	0,0	0,0	0,0	0,0	0,0	0,0	0,0	0,0		
1	2	3	4	5	6	7	8	9	10	11	12	13	14	
Задача 2		Организация предоставления мер социальной поддержки гражданам, внесшим вклад в развитие города Иркутска												
1	Основное мероприятие 2.6 «Обеспечение мер социальной поддержки Почетных граждан города Иркутска»	Всего, в том числе:	24090,0	23860,0	27772,0	32835,0	34083,0	35339,0	35339,0	35339,0	35339,0	35339,0	Признание заслуг Почетных граждан города Иркутска перед населением города	ДЗиСПН
		бюджет города	24090,0	23860,0	27772,0	32835,0	34083,0	35339,0	35339,0	35339,0	35339,0	35339,0		
		федеральный бюджет	0,0	0,0	0,0	0,0	0,0	0,0	0,0	0,0	0,0	0,0		
		областной бюджет	0,0	0,0	0,0	0,0	0,0	0,0	0,0	0,0	0,0	0,0		
		внебюджетные источники финансирования	0,0	0,0	0,0	0,0	0,0	0,0	0,0	0,0	0,0	0,0		
Задача 3		Организация предоставления социальных гарантий и мер поддержки гражданам, работавшим в органах местного самоуправления (муниципальных органах, местных органах власти) города Иркутска												
1	Основное мероприятие 2.7 «Обеспечение гарантий и мер поддержки граждан, работавших в органах местного самоуправления (муниципальных органах, местных органах власти)»	Всего, в том числе:	51779,0	54610,0	63960,5	70145,5	78895,0	86012,0	86012,0	86012,0	86012,0	86012,0	Обеспечение улучшения материального положения граждан, работавших в органах местного самоуправления (муниципальных органах, местных органах власти)	ДЗиСПН, аппарат администрации города Иркутска
		бюджет города	51779,0	54610,0	63960,5	70145,5	78895,0	86012,0	86012,0	86012,0	86012,0	86012,0		
		федеральный бюджет	0,0	0,0	0,0	0,0	0,0	0,0	0,0	0,0	0,0	0,0		
		областной бюджет	0,0	0,0	0,0	0,0	0,0	0,0	0,0	0,0	0,0	0,0		
		внебюджетные источники финансирования	0,0	0,0	0,0	0,0	0,0	0,0	0,0	0,0	0,0	0,0		

Список сокращений:

ДЗиСПН — департамент здравоохранения и социальной помощи населению комитета по социальной политике и культуре администрации города Иркутска;

КГО — Комитет городского обустройства администрации города Иркутска;

КУО — комитеты по управлению округами администрации города Иркутска;

МАУ города Иркутска «КЦ «Дом семьи» — Муниципальное автономное учреждение города Иркутска «Консультативный центр «Дом семьи»».



РОССИЙСКАЯ ФЕДЕРАЦИЯ
АДМИНИСТРАЦИЯ ГОРОДА ИРКУТСКА
ПОСТАНОВЛЕНИЕ

от 04.10.2023

№ 031-06-709/23

О внесении изменений в Приложение к постановлению администрации города Иркутска от 8 июня 2023 № 031-06-433/23

Руководствуясь статьей 79 Бюджетного кодекса Российской Федерации, статьей 16 Федерального закона от 6 октября 2003 года № 131-ФЗ «Об общих принципах организации местного самоуправления в Российской Федерации», статьями 37, 38, 42 Устава города Иркутска, постановлением администрации города Иркутска от 13 октября 2014 года № 031-06-1183/14 «Об утверждении Порядка принятия решений о подготовке и реализации, а также осуществления бюджетных инвестиций в объекты капитального строительства муниципальной собственности и приобретение объектов недвижимого имущества в муниципальную собственность муниципального образования город Иркутск», администрация города Иркутска

ПОСТАНОВЛЯЕТ:

1. Внести в Приложение к постановлению администрации города Иркутска от 8 июня 2023 года № 031-06-433/23 «О подготовке и реализации бюджетных инвестиций в объект капитального строительства муниципальной собственности» «Строительство подпорной стенки в границах благоустройства проектируемого сквера «Маршал» по адресу: Маршала Конева, 44, включая вынос участка тепловой сети на участке от ТК-11 до ТК-11-3 в границах проектируемого строительства подпорной стенки» изменение, изложив его в редакции Приложения к настоящему Постановлению.

2. Отделу документационного обеспечения и архива организационного управления аппарата администрации города Иркутска внести в оригинал постановления администрации города Иркутска от 8 июня 2023 года № 031-06-433/23 «О подготовке и реализации бюджетных инвестиций в объект капитального строительства муниципальной собственности» «Строительство подпорной стенки в границах благоустройства проектируемого сквера «Маршал» по адресу: Маршала Конева, 44, включая вынос участка тепловой сети на участке от ТК-11 до ТК-11-3 в границах проектируемого строительства подпорной стенки» информационную справку о внесенном настоящим Постановлением изменении.

3. Управлению по информационной политике аппарата администрации города Иркутска опубликовать настоящее Постановление с Приложением в средствах массовой информации и разместить на официальном сайте органов местного самоуправления города Иркутска в информационно-телекоммуникационной сети «Интернет».

4. Контроль за исполнением настоящего Постановления возложить на заместителя мэра — председателя комитета по управлению Свердловским округом администрации города Иркутска.

Мэр города Иркутска

Р.Н. Болотов

С полной версией документа можно ознакомиться на сайте ИркутскИнформ.РФ

РОССИЙСКАЯ ФЕДЕРАЦИЯ
АДМИНИСТРАЦИЯ ГОРОДА ИРКУТСКА
ПОСТАНОВЛЕНИЕ

от 04.10.2023

№ 031-06-710/23

О внесении изменений в административный регламент предоставления муниципальной услуги «Предоставление разрешения на осуществление земляных работ»

В целях приведения муниципального правового акта в соответствие с действующим законодательством, руководствуясь статьей 16 Федерального закона от 6 октября 2003 года № 131-ФЗ «Об общих принципах организации местного самоуправления в Российской Федерации», Федеральным законом от 27 июля 2010 года № 210-ФЗ «Об организации предоставления государственных и муниципальных услуг», статьями 11, 37, 38, 42 Устава города Иркутска, постановлением администрации города Иркутска от 24 ноября 2010 года

№ 031-06-2856/10 «О порядке разработки и утверждения административных регламентов предоставления муниципальных услуг», администрация города Иркутска

ПОСТАНОВЛЯЕТ:

1. Внести в административный регламент предоставления муниципальной услуги «Предоставление разрешения на осуществление земляных работ», утвержденный постановлением администрации города Иркутска от 17 мая 2023 года № 031-06-379/23, следующие изменения:

1) абзац восьмой подпункта 1 пункта 45 признать утратившим силу;

2) пункт 48 дополнить подпунктами 3, 4 следующего содержания:

«3) представления документов и информации, которые находятся в распоряжении органа, предоставляющего муниципальную услугу, государственных органов, органов местного самоуправления и (или) подведомственных государственным органам или органам местного самоуправления организаций, участвующих в предоставлении муниципальной услуги, за исключением документов, указанных в части 6 статьи 7 Федерального закона от 27 июля 2010 года № 210-ФЗ «Об организации предоставления государственных и муниципальных услуг»;

4) представления документов и информации, электронные образы которых ранее были заверены в соответствии с пунктом 7.2 части 1 статьи 16 Федерального закона от 27 июля 2010 года № 210-ФЗ «Об организации предоставления государственных и муниципальных услуг»»;

3) пункт 79 изложить в следующей редакции:

«79. Информация о ходе предоставления муниципальной услуги, а также о результате предоставления муниципальной услуги в электронной форме посредством Портала предоставляется заявителю через «Личный кабинет» вне зависимости от способа обращения заявителя за предоставлением муниципальной услуги, а также от способа предоставления заявителю результатов предоставления муниципальной услуги.»;

4) дополнить пунктом 79¹ следующего содержания:

«79¹. Муниципальная услуга не предоставляется в упреждающем (проактивном) режиме, предусмотренном статьей 7.3 Федерального закона от 27 июля 2010 года № 210-ФЗ «Об организации предоставления государственных и муниципальных услуг»».

2. Настоящее Постановление вступает в силу со дня, следующего за днем его официального опубликования.

3. Отделу документационного обеспечения и архива организационного

управления аппарата администрации города Иркутска внести в оригинал постановления администрации города Иркутска от 17 мая 2023 года № 031-06-379/23 «Об утверждении административного регламента предоставления муниципальной услуги «Предоставление разрешения на осуществление земляных работ» информационную справку о внесенных настоящим Постановлением изменениях.

4. Управлению по информационной политике аппарата администрации города Иркутска опубликовать настоящее Постановление и разместить на официальном сайте органов местного самоуправления города Иркутска в информационно-телекоммуникационной сети «Интернет» на WEB-портале органов местного самоуправления города Иркутска.

5. Контроль за исполнением настоящего Постановления возложить на заместителя мэра — председателя комитета городского обустройства администрации города Иркутска.

Мэр города Иркутска

Р.Н. Болотов

РОССИЙСКАЯ ФЕДЕРАЦИЯ
АДМИНИСТРАЦИЯ ГОРОДА ИРКУТСКА
ПОСТАНОВЛЕНИЕ

от 04.10.2023

№ 031-06-711/23

Об изменении назначения здания муниципального бюджетного дошкольного образовательного учреждения города Иркутска детского сада № 44, расположенного по адресу: г. Иркутск, ул. Советская, д. 107

В целях изменения назначения здания, непригодного для ведения образовательной деятельности, руководствуясь статьями 16, 51 Федерального закона от 6 октября 2003 года № 131-ФЗ «Об общих принципах организации местного самоуправления в Российской Федерации», статьей 13 Федерального закона от 24 июля 1998 года № 124-ФЗ «Об основных гарантиях прав ребенка в Российской Федерации», статьями 37, 38, 42, 52 Устава города Иркутска, Положением о порядке управления и распоряжения муниципальной собственностью г. Иркутска, утвержденным решением городской Думы города Иркутска от 21 июня 2000 года № 524-50гД(2), Положением о комиссии по оценке последствий решения о реконструкции, модернизации, об изменении назначения или о ликвидации объекта социальной инфраструктуры для детей, являющегося муниципальной собственностью города Иркутска, заключении муниципальных организациями города Иркутска, образующими социальную инфраструктуру для детей, договора аренды закрепленных за ними объектов собственности, а также о реорганизации или ликвидации муниципальных организаций города Иркутска, образующих социальную инфраструктуру для детей, утвержденным распоряжением администрации города Иркутска от 26 сентября 2014 года № 031-10-664/14, распоряжением заместителя мэра — председателя комитета по социальной политике и культуре администрации города Иркутска от 26 марта 2019 года № 203-02-19/9 «О комиссиях по оценке последствий принятия решения о реконструкции, модернизации, об изменении назначения или о ликвидации объекта социальной инфраструктуры для детей, являющегося муниципальной собственностью города Иркутска, заключении муниципальных организациями города Иркутска, образующими социальную инфраструктуру для детей, договора аренды и договора безвозмездного пользования закрепленных за ними объектов собственности, а также о реорганизации или ликвидации муниципальных организаций города Иркутска», учитывая заключение об оценке последствий принятия решения об изменении назначения объекта социальной инфраструктуры для детей, расположенного по адресу: г. Иркутск, ул. Советская, д. 107, в связи с передачей в муниципальную казну города Иркутска от 7 июня 2023 года № 320, администрация города Иркутска

ПОСТАНОВЛЯЕТ:

1. Назначение здания, связанного с образовательной деятельностью, расположенного по адресу: г. Иркутск, ул. Советская, д. 107, общей площадью 621,9 кв. м., количество этажей — 2, с кадастровым номером 38:36:000020:6844, переданного муниципальному бюджетному дошкольному образовательному учреждению города Иркутска детскому саду № 44 (далее — МБДОУ г. Иркутска детский сад № 44) в оперативное управление на основании постановления мэра города Иркутска от 4 июня 2007 года № 031-06-966/7, изменить на нежилое здание, не связанное с образовательной деятельностью (далее — Здание).

2. Передать в муниципальную казну города Иркутска бойлерную (котельную), кадастровый номер — 38:36:000020:2736, инвентарный номер 201101020004, балансовой стоимостью 122 425,36 руб.

3. Передать в муниципальную казну города Иркутска ограждение территории, инвентарный номер 201101030008, балансовой стоимостью 1 421 075,00 руб.

4. Комитету по управлению муниципальным имуществом администрации города Иркутска в порядке, установленном законодательством Российской Федерации:

1) изъять объекты, указанные в пунктах 1-3 настоящего Постановления, из оперативного управления МБДОУ г. Иркутска детского сада № 44 и закрепить в муниципальной казне города Иркутска;

2) направить соответствующие документы в Управление Федеральной службы государственной регистрации, кадастра и картографии по Иркутской области для внесения изменений в части наименования Здания в Едином государственном реестре недвижимости.

5. Управлению по информационной политике аппарата администрации города Иркутска опубликовать и разместить на официальном сайте органов местного самоуправления города Иркутска в информационно-телекоммуникационной сети «Интернет» настоящее Постановление.

6. Контроль за исполнением настоящего Постановления возложить на заместителя мэра — председателя комитета по управлению муниципальным имуществом администрации города Иркутска.

Мэр города Иркутска

Р.Н. Болотов



Утерянный студенческий билет № 9585, выданный ИГМТ г. Иркутск 1 сентября 2023 г. на имя Елшина Елизавета Александровна, считать недействительным.

Диплом СБ 2356911 от 31.08.2001 выданный Профессиональным лицеем 3 Иркутской области г. Киренска Швецову Максиму Васильевичу считать не действительным, в связи с потерей.

Аттестат серия 38 ББ 0048612, выданный МОУ г. Иркутска СОШ 55 от 19.06.2008 г. на имя Слободенюка Павла Юрьевича, считать недействительным в связи с утерей.

Утерянный аттестат № 03824008552678 об окончании неполного среднего школьного образования на имя Янкевич Елизаветы Александровны, выданный МБОУ СОШ №64 г. Иркутска в 2022 году, считать недействительным.